



VIDEOJET®

Kontinuálna atramentová tlač **Videojet® 1280**

Počnúc intuitívnym rozhraním až po inteligentné funkcie dizajnu je kontinuálna atramentová tlačiareň Videojet 1280 (CIJ) tlačiarňou, ktorá sa jednoducho používa.

Kontinuálna atramentová tlačiareň Videojet 1280 (CIJ) je charakterizovaná jednoduchosťou vlastníctva a použitia.

Tlačiareň Videojet 1280 CIJ je vytvorená tak, aby sa jednoducho používala a udržiavala a ide o ideálne riešenie pre zákazníkov, ktorí hľadajú maximálnu funkčnosť za najnižšie počiatkové náklady.

Tlačiareň CIJ ponúka stabilný výkon a spoľahlivosť v širokom rozmedzí prevádzkových podmienok.



Nerušená prevádzka

- Využitie osvedčených aj inovatívnych technológií zo starších modelov Videojet
- Modulárne opotrebiteľné diely umožňujú ľahkú a spoľahlivú výmenu zo strany zákazníka, a tým znižujú prestoje
- Možnosť pripojiť sa k voliteľnému diaľkovému servisu VideojetConnect™ Remote Service a získať tak priamy prístup k našim technickým expertom

Kontrola kódov

- Funkčnosť podobná tabletu umožňuje obsluhu ľahšie oboznámenie s rozhraním a obmedzuje tak chyby pri tlači kódov
- Používateľské rozhranie SIMPLICITY™ výrazne znižuje potrebu interakcií operátora a tlačiarne a pomáha eliminovať potenciálne chyby používateľov prostredníctvom intuitívneho 8" displeja dotykovej obrazovky
- Používateľom definovateľné pravidlá tvorby správ umožňujú automatizovať obsah kódov bez potreby interakcie operátora

Jednoduchá použiteľnosť

- 8-palcový dotykový displej je pre obsluhu intuitívny bez potreby rozsiahleho školenia
- Integrované videonávody výrazne znižujú potrebu mať po ruke návod na obsluhu
- Dizajn SmartCell umožňuje jednoduché vykonávanie preventívnej údržby používateľom

Integrovaná produktivita

- Systém Videojet Smart Cartridge™ na čistú tlač bez odpadu a chýb
- Podrobné návody v intuitívnom rozhraní operátora pomôžu znížiť objem odpadu a mieru prerábania
- Možnosť rozšírenia funkcií pomocou pracovných modulov
- Automatické pravidlá tvorby správ redukujú potrebu interakcie zo strany obsluhy

Videojet® 1280

Kontinuálna atramentová tlač

Možnosti rýchlosti výrobných linky

Možnosť tlače 1 až 5 riadkov pri rýchlostiach až 533 fpm (162 m/min)
(10 znakov na palec, jeden riadok tlače)

Konfigurácia matrice písma

Jeden riadok: 5 × 5, 5 × 7, 5 × 7 vežová tlač, 7 × 9, 9 × 12, 10 × 16, 16 × 24, 25 × 34

Dva riadky: 5 × 5, 5 × 7, 7 × 9, 9 × 12, 10 × 16

Tri riadky: 5 × 5, 5 × 7, 7 × 9

Štyri riadky: 5 × 5, 5 × 7

Päť riadkov: 5 × 5

Lineárne čiarové kódy

UPC A&E; EAN 8 & 13; kód 128 A, B & C; UCC/EAN 128;
kód 39; prekladaný režim 2 z 5; GS1

Kódy QR

21 × 21, 25 × 25, 29 × 29, 33 × 33

Režim korekcie chýb, L, M, Q alebo H

Kódy DataMatrix

Štvorcová forma až 32 × 32, obdĺžniková forma až 16 × 48

Menovitá výška znakov

Výber od 0,079" (2 mm) do 0,40" (10 mm), v závislosti od písma

Vzdialenosť nástreku

Optimálna: 0,472" (12 mm)

Rozsah: 0,197" (5 mm) až 0,591" (15 mm)

Používateľské rozhranie

Čitlivá 8" dotyková obrazovka TFT-LCD

Úprava správ dotykom (WYSIWYG)

Vlastné logo/grafické prvky

Možnosť vytvárania prostredníctvom voliteľného softvéru CLARISOFT™*

Tabuľky znakov

Čínština, ruština/bulharčina, turečtina/škandinávské jazyky, rumunčina, gréčtina, arabčina, japončina/kandži, faerčina, hebrejčina, islandčina, kórejčina, východoeurópske jazyky, európske jazyky/americká angličtina a vietnamčina

Možnosti jazykov a rozhraní

Angličtina, arabčina, bulharčina, čeština, dánčina, holandčina, fínčina, francúzština, nemčina, gréčtina, hebrejčina, maďarčina, taliančina, japončina, kórejčina, nórčina, poľština, portugalčina, ruština, srbčina, zjednodušená čínština, španielčina, švédčina, thajčina, tradičná čínština, turečtina a vietnamčina

Vstup/výstup

Vstup detekcie produktov

Vstup kódovača

Výstup majáka (alarmová signalizácia)

Reléový výstup

USB 2.0 (2x)

Ethernet LAN™

Ukladanie správ

Viac ako 250 komplexných položiek

Ochrana pred vplyvmi prostredia

Trieda ochrany IP55, nevyžaduje sa pripojenie k zdroju vzduchu v továrni, skriňa z nehrdzavejúcej ocele

Tlačová hlava

Zahrievaná tlačová hlava

Pretlak, nevyžaduje sa zdroj vzduchu v továrni (voliteľné)

Priemer: 1,63" (41,3 mm)

Dĺžka: 10,62" (269,8 mm)

Prepojenie tlačovej hlavy

Ultra flexibilné

Dĺžka: 6,56' (2 m), voliteľne 9,84' (3 m)

Priemer: 0,91" (23 mm)

Polomer ohnutia: 4,0" (101,6 mm)

Nádoby na tekutiny

Atrament a prípravná zmes, Smart Cartridge™, 0,793 qt. (750 ml)

Rozsah teplôt a vlhkosti

32 až 122 °F (0 až 50 °C)

Relatívna vlhkosť 0 % až 90 % bez kondenzácie

S vybranými atramentmi; skutočná inštalácia môže vyžadovať ďalší hardvér na základe environmentálnych podmienok vo výrobe

Elektrické požiadavky

Menovitý príkon 100 – 240 V AC pri 50/60 Hz, 80 W

Približná hmotnosť

Nevybalené a suché zariadenie: 39,5 lb (17,9 kg)

Možnosti

Súprava suchého vzduchu do prostredia s vysokou vlhkosťou (vyžaduje sa pripojenie k vzduchu v továrni)

Súprava konektora RS232 (zásuvný adaptér USB → sériový konektor DIN-5)

Pracovné moduly SIMPLICITY™

Široký sortiment príslušenstva

Pracovný modul Workflow Module s rozšírenou rýchlosťou

* Pre čiarové kódy a ďalšie pokročilé funkcie sa vyžaduje softvér CLARISOFT Package Coding Design.

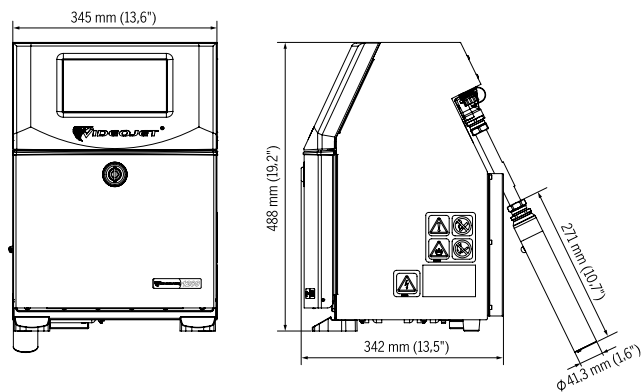

CERTIFIED
ISO 9001
DOCUMENTED QUALITY



Tel.: +421 903 806 767

E-mail obchod.info@videojet.com

alebo navštívte stránku

www.videojet.sk

Videojet Technologies Slovakia s.r.o.

Einsteinova 23

851 01 Bratislava

Slovensko

© 2024 Videojet Technologies Inc. Všetky práva vyhradené.

Spoločnosť Videojet Technologies Inc. vyznáva zásadu kontinuálneho zlepšovania produktov. Vyhradzujeme si právo na zmenu dizajnu alebo špecifikácií bez oznámenia.

Č. dielu SL000682
ss-1280-row-sk-0324

