



VIDEOJET®

標準高速対応タッチスクリーン 小文字用インクジェットプリンタ

Videojet® 1650

大型タッチスクリーンのVideojet 1650は簡単操作、省メンテナンス、優れた高品質印字の小文字に対応した産業用インクジェットプリンタで、24時間稼働の生産ラインで稼働時間を最大限にするように設計されています。

劣悪な環境下や高速ラインで最大の生産稼働率と最適な総合設備効率 (OEE) を目指すならビデオジェットのVideojet 1650が答えになります。その革新的仕様とツールで日々のメンテナンス頻度の低減と定期保守間隔の延長により、計画的、又は予期せぬダウンタイムを最小限に抑えます。

ビデオジェットのVideojet 1650は食品、飲料、化粧品、医薬品、産業用部品において24時間稼働など長時間稼働が要求される生産現場に最適で、ライン速度は最高293m/分まで対応します。



稼働率アップのアドバンテージ

- Dynamic Calibration™ (ダイナミックキャリブレーション): 使用環境の変化があっても、ジェットパラメータを自動調整して印字品質を維持
- CleanFlow™ (クリーンフロー) プリントヘッド技術: 印字不良や突発的なライン停止の原因に繋がるインク蓄積を大幅に抑え、プリントヘッドの洗浄頻度も同時に削減
- プリントヘッドのノズル自動洗浄機能: 高性能密閉バルブの搭載で長期停止中もインクの乾きを防止し、スムーズな稼働復帰を実現
- CLARiTY (クラリティ) ワンタッチ警告情報で原因究明と復帰を迅速化

省メンテナンスとランニングコスト削減を同時に実現

- フィルタ・バルブ内蔵のコアモジュール: 最大寿命14,000時間※
- 業界最長寿命のギアポンプ: 定期保守間隔の延長と保守の削減に貢献
- 汚さない簡単差込みカートリッジ式インク&メイクアップ
- 低メイクアップ消費量: 当社従来機との比較で大幅削減

注) インクの種類・使用量・寿命によってコアモジュール内のインク更新作業が発生することがあります。

印字事故防止技術

- 10.4インチの大型タッチスクリーンは、直観的なアイコン表示で設定が迅速かつ簡単
- CLARiTY (クラリティ) ベースの簡単設定ウィザードにより印字ミスを回避
- プリンタの稼働状況とその背景に潜むデータを表示
- ドリルダウン機能でダウンタイムの根本原因を究明して問題を解決

様々な用途に対応する充実オプション

- IP65等級標準
- 高温度用ドライエアキット(工場エアが必要)
- 6mアンビリカルコード&直角プリントヘッド

お客様の事業目標を達成するお手伝いを目指します

- 充実の製品ラインナップと長年培った実績で、最適な印字提案を行います。
- 世界27か国の直営拠点と137か国に及ぶ代理店ネットワークで、お客様のグローバル展開を力強くサポートします。)
- 架台、搬送装置、文字検査など周辺システムの構築、設計、製作から設置までサポートします。

Videojet® 1650

標準高速対応タッチスクリーン 小文字用インクジェットプリンタ

対応ライン速度

最高 293m/分の速度(1インチあたり10文字、1行印字の場合)
1~5行の印字が可能

フォントマトリクス

1 行印字: 5x5, 4x7, 5x7, 7x9, 9x12, 10x16, 16x24, 25x34
2 行印字: 5x5, 5x7, 7x9, 9x12, 10x16
3 行印字: 5x5, 4x7, 5x7, 7x9
4 行印字: 5x5, 4x7, 5x7
5 行印字: 5x5

バーコード*

UPC A/E, EAN 8/13, Code 128A/B/C, UCC/EAN 128,
Code39, Interleaved 2 of 5, 2DDataMatrix, GS1

DataMatrix コード*

10x10, 12x12, 14x14, 16x16, 8x18, 18x18, 20x20, 22x22, 24x24, 16x26,
26x26, 8x32, 32x32, 34x34, 12x36, 16x36, 16x48

標準文字高さ

フォントに応じて 2 mm ~ 10mm から選択可能

ジェット距離

最適距離: 12 mm 範囲: 5 mm ~ 15 mm

ユーザーインターフェイス

10.4 インチの高応答性TFT液晶タッチスクリーン
WYSIWYG (直感的な) タッチでメッセージ編集

カスタムのロゴ/グラフィックス

オプションのCLARISOFT® ソフトウェアで作成

文字セット

日本語/漢字、中国語、ロシア語/ブルガリア語、トルコ語/スカンジナビア言語、
ギリシャ語、アラビア語、ヘブライ語、韓国語、東ヨーロッパ言語、欧米の言語

インターフェイスの対応言語

日本語、英語、アラビア語、ブルガリア語、チェコ語、デンマーク語、
オランダ語、フィンランド語、フランス語、ドイツ語、ギリシャ語、
ヘブライ語、ハンガリー語、イタリア語、韓国語、ノルウェー語、
ポーランド語、ポルトガル語、ロシア語、簡体中国語、スペイン語、
スウェーデン語、タイ語、繁体中国語、トルコ語、ベトナム語

外部通信

イーサネット(標準)
Clarisoft/Clarinet®はイーサネット経由
USB経由によるメッセージ管理

メッセージ保存容量

250 メッセージ

耐環境保護構造

IP65等級標準、工場エア不要、316 ステンレス鋼筐体

プリントヘッド

加熱式プリントヘッド
陽圧エア供給装置内蔵 (標準)
直径:41.3 mm
長さ:269.8 mm

プリントヘッドアンビリカル

卓越した柔軟性
長さ:標準 3 m、オプション 6 m
直径:23 mm
曲げ半径:101.6 mm

メイクアップ消費量

2.4 ml/時 (最少レベル)

インクと溶剤の容器

インク用Smart Cartridge™: 750ml
メイクアップ用 Smart Cartridge™ 750 ml

使用環境条件

温度範囲: 0 ~ 50 °C

湿度範囲: 0 ~ 90% (結露不可)

選択するインクによっては、生産環境条件により実際の設置に追加
ハードウェアが必要となる場合があります。

電気的条件

通常供給電源 100-120 VAC / 200-240 VAC (50/60 Hz 地域) 120 W

概算重量

未開封、乾燥時: 22 kg

オプション

高湿度環境用ドライエアキット (工場エアが必要)

60または70ミクロンズル

フードグレード仕様 (米国FDA準拠)

90度プリントヘッド

各種アクセサリ

* バーコードやその他の追加機能の使用には、CLARISOFT パッケージの印字デザイン
ソフトウェアが必要となります。

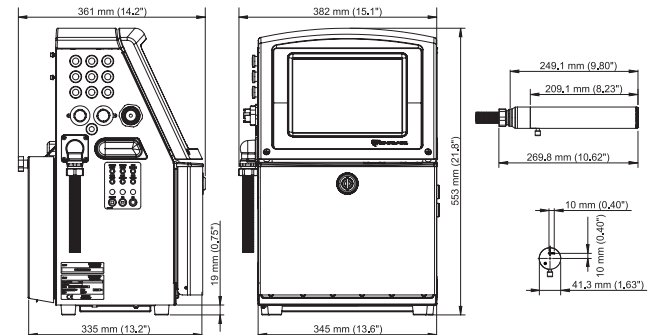

CERTIFIED
ISO 9001
DOCUMENTED QUALITY



TEL: 0120-984-602
Email: info@videojet.co.jp
URL: www.videojet.co.jp

ビデオジェット社

〒135-0064 東京都江東区青海 2-5-10
テレコムセンタービル 西棟 6F

©2015 Videojet Japan.— All rights reserved

ビデオジェット社は常に製品の品質向上をめざしており、
お客様への予告なく設計や仕様を変更する場合がありますので、ご使用に際しては
最新の情報をご確認ください。

Printed in Japan.

Part No. SL000560
1650 Spec Sheet-1012
Printed in Japan
20150925

