



Videojet 1860

Användarhandbok

Best.nr 462651-17
Revision AA, april 2017

Upphovsrätt april 2017, Videojet Technologies Inc. (häri kallad Videojet). Med ensamrätt.

Detta dokument tillhör Videojet Technologies Inc. och innehåller konfidentiell och upphovsrättsskyddad information som ägs av Videojet. All olovlig kopiering, användning eller röjande av information utan föregående skriftligt tillstånd från Videojet är strängt förbjuden.

Videojet Technologies Inc.

1500 Mittel Boulevard
Wood Dale, IL
60191-1073 USA
www.videojet.com

Telefon: +1-800-843-3610
Fax: 1-800-582-1343
Int. fax: 630-616-3629

Kontor - USA: Atlanta, Chicago, Los Angeles, Philadelphia
INT.: Kanada, Frankrike, Tyskland, Irland, Japan, Spanien,
Singapore, Nederländerna, Storbritannien
Globala distributörer

<i>Information om överensstämmelse</i>	<i>i</i>
<i>För kunder inom Europeiska unionen</i>	<i>i</i>
<i>För kunder i USA</i>	<i>i</i>
<i>För kunder i Kanada</i>	<i>ii</i>
<i>Pour la Clientèle du Canada</i>	<i>ii</i>
<i>Stöd och utbildning</i>	<i>iii</i>
<i>Kontaktuppgifter</i>	<i>iii</i>
<i>Serviceprogram</i>	<i>iii</i>
<i>Kundutbildning</i>	<i>iii</i>
Avsnitt 1 Inledning	1-1
1.1 Videojet 1860 Skrivare	1-1
1.2 Om handboken	1-2
1.3 Relaterad dokumentation	1-2
1.3.1 Språkkoder	1-2
1.4 Innehållspresentation	1-3
1.4.1 Ordet "skrivare"	1-3
1.4.2 Placeringsreferenser	1-3
1.4.3 Måttenheter	1-3
1.4.4 Säkerhetsinformation	1-3
1.5 Terminologi i användargränssnittet	1-4
1.6 Förkortningar och akronymer	1-5
1.7 Kapitel i handboken	1-5
Avsnitt 2 Säkerhet	2-1
2.1 Inledning	2-1
2.2 Allmänna säkerhetsriktlinjer	2-1
2.3 Elsäkerhetsföreskrifter	2-2
2.3.1 Strömförsörjning	2-2
2.3.2 Elkablar	2-2
2.3.3 Förbindning och jordning	2-3
2.3.4 Säkringar	2-4
2.4 Säkerhetsföreskrifter för vätskor	2-4
2.4.1 Läs säkerhetsdatablad	2-4
2.4.2 Bläck/Make-up/Rengöringslösning	2-5
2.5 Säkerhetsföreskrifter för tryckluft	2-6
2.6 Säkerhetsföreskrifter relaterade till UI (användargränssnitt)	2-6
2.7 Övriga viktiga riktlinjer	2-7
Avsnitt 3 Huvudkomponenter	3-1
3.1 Översikt av skrivaren	3-1
3.2 Huvudkomponenter för skrivaren Videojet 1860	3-2
3.2.1 Pekskärm	3-3
3.2.2 Elektronikutrymme	3-4
3.2.3 Huvudströmbrytare	3-5
3.2.4 Bläckutrymme	3-6
3.2.5 Standard IO	3-12
3.2.6 Utökad IO	3-13
3.2.7 Matarslang	3-14
3.2.8 Skrivhuvud	3-14

Avsnitt 4 Drift	4-1
Inledning	4-1
4.1 Så slår du på skrivaren	4-1
4.2 Komma igång med användargränssnittet	4-2
4.3 Inloggning och åtkomstnivåer	4-5
4.3.1 Så här loggar du in	4-5
4.4 Så här startar du skrivaren	4-6
4.5 Så här väljer du ett jobb för utskrift	4-6
4.6 Fel och varningar	4-8
4.6.1 Läsa ett fel- eller varningsmeddelande	4-9
4.7 Så här skriver du ut ett jobb	4-10
4.8 Justera jobbet	4-11
4.8.1 Justera utskriftsplaceringen på produkten	4-12
4.8.2 Justera utskriftsskalan på produkten	4-13
4.9 Så här stoppar du utskriften	4-14
4.10 Så här stoppar du strålen	4-14
4.11 Så här stänger du av skrivaren	4-15
4.12 Så här ansluter du USB-minnet till skrivaren	4-15
Avsnitt 5 Jobbredigeraren	5-1
Inledning	5-1
5.1 Gå till jobbredigeraren	5-1
5.2 Skapa ett nytt jobb	5-2
5.2.1 Jobbinställningar	5-7
5.2.2 Lägg till fält	5-12
5.3 Redigera ett jobb	5-31
5.4 Snabbredigera ett jobb	5-32
5.5 Exempel - Skapa ett nytt jobb	5-33
5.5.1 Infoga text	5-34
5.5.2 Infoga datum	5-35
5.5.3 Infoga räknare	5-40
5.5.4 Spara jobbet	5-41
Avsnitt 6 Användargränssnitt	6-1
Inledning	6-1
6.1 Beskrivning av startskärmen	6-1
6.2 Använda verktygsskärmen	6-3
6.2.1 Prestanda	6-4
6.2.2 Förbrukningsmaterial	6-7
6.2.3 Baninställning	6-9
6.2.4 Filhanteraren	6-10
6.2.5 Konstruktionsfunktion för anpassade referenser	6-13
6.2.6 Globala jobbinställningar	6-20
6.2.7 Kommunikationer	6-22
6.2.8 Skrivarinställningar	6-25
6.2.9 Användarbehörighet	6-31
6.2.10 Konfigurera startskärm	6-34
6.2.11 Hämtning av programvara	6-36
6.2.12 Underhåll	6-39
6.2.13 Diagnostik	6-40
6.2.14 Installation	6-43
6.2.15 Bläckansamlingsensor	6-44
6.3 Konfigurera baninställning	6-46
6.3.1 Skapa en ny baninställning	6-46
6.3.2 Produktriktning	6-47

6.3.3 Skrivhuvudets orientering	6-48
6.3.4 Utskriftsläge	6-49
6.3.5 Utskriftsutlösare	6-52
6.3.6 Banhastighet	6-53
6.3.7 Aktivera baninställningen	6-58
6.4 Utrustningens totala effektivitet – tillgänglighet	6-59
6.4.1 Inledning	6-59
6.4.2 Skrivarens tillgänglighet	6-60
6.4.3 Drifttillgänglighet	6-60
6.4.4 Tillgänglighetsskärm	6-61
Avsnitt 7 Underhåll	7-1
Inledning	7-1
7.1 Underhållsschema	7-2
7.2 Använda underhållsverktyget	7-3
7.2.1 Använda instruktionsvideon för underhåll	7-5
7.3 Byte av vätskepatroner	7-7
7.3.1 Hur man byter ut vätskepatroner	7-7
7.4 Inspektera skrivhuvudet	7-9
7.5 Rengöring av skrivhuvudet	7-10
7.5.1 Hur man rengör skrivhuvudet	7-12
7.6 Rengöring av skrivarskåpet	7-14
7.7 Rengöring av pekskärmen	7-15
7.8 Byte av luftfilter	7-16
7.8.1 Hur man tar bort luftfiltret	7-16
7.8.2 Hur man monterar luftfiltret	7-18
7.9 Förberedelse för långvarig avstängning (förvaring) eller transport	7-19
7.9.1 Hur man förbereder för långvarig avstängning (förvaring) eller transport	7-20
Avsnitt 8 Felsökning	8-1
Inledning	8-1
8.1 Skrivaren startar inte	8-2
8.2 Felaktig utskriftsplacering	8-4
8.2.1 Justering av utskriftsplaceringen	8-4
8.3 Felaktig utskriftsstorlek	8-5
8.4 Utskrift ej slutförd	8-5
8.5 Dålig utskriftskvalitet	8-6
8.6 Larmmeddelanden	8-7
8.6.1 Rensa ett larm	8-8
8.6.2 Skrivarlarm	8-10
Bilaga A Specifikationer	A-1
Inledning	A-1
A.1 Elspecifikationer	A-1
A.2 Vikt	A-1
A.3 Mått	A-2
A.4 Valfria tillbehör	A-3
A.4.1 Rörligt skrivarstativ	A-3
A.4.2 Stativ för skrivhuvud	A-4
A.5 Miljöspecifikationer	A-4
A.6 Kapacitet för bläck och make-up-vätska	A-5
A.7 Utskriftshöjd	A-5
A.8 Teckensnittsspecifikationer och banhastigheter	A-6

För kunder inom Europeiska unionen

Denna utrustning är CE-märkt för att ange att kraven enligt följande lagstiftning är uppfyllda:

EU EMC-direktiv 2014/30/EU:

Väsentliga hälso- och säkerhetskrav avseende elektromagnetisk kompatibilitet.

SS-EN 61000-6-4	Allmän utsläppsstandard för tungindustrimiljöer
SS-EN 61000-3-2	Variationer av strömövertoner
SS-EN 61000-3-3	Spänningsvariationer och flimmer
SS-EN 61000-6-2	Generella fordringar - immunitet hos industrimiljö

EG:s lågspänningsdirektiv 2014/35/EU

Väsentliga hälso- och säkerhetskrav rörande elektrisk utrustning avsedd för användning inom ett visst spänningsområde.

SS-EN 60950-1	Säkerhetskrav för utrustning för informationsbehandling, inklusive kontorsmaskiner
SS-EN 60529	Skyddsgradering erhållen från bilagor (IP-kod)

För kunder i USA

Denna enhet uppfyller kraven i del 15 i Förenta Staternas teleskyddsstyrelses (FCC) bestämmelser. Driften måste uppfylla följande två villkor:

1. Denna enhet får ej orsaka skadlig störning.
2. Denna enhet måste kunna hantera all störning som tas emot, däribland störning som kan orsaka oönskad drift.

⚠ VARNING

PERSONSKADA.

Ändringar eller modifieringar av denna enhet som inte uttryckligen godkänts av parten som ansvarar för överensstämmelse kan upphäva användarens rätt att använda utrustningen.

Utrustningen har utprovats och befunnits uppfylla gränsvärdena för en digital enhet av klass A i enlighet med del 15 i FCC-bestämmelserna. Syftet med dessa gränser är att kunna ge skäligt skydd mot skadlig störning när enheten används i kommersiell miljö. Utrustningen genererar, använder och kan avge högfrekvent energi och kan, om den inte installeras och används enligt bruksanvisningen, orsaka skadlig störning av radiokommunikation. Användandet av denna utrustning i ett bostadsområde kommer sannolikt att orsaka skadlig störning, i vilket fall användaren erfordras åtgärda störningen på egen bekostnad.

Skärmade kablar måste användas med denna enhet för att garantera överensstämmelse med FCC-gränsvärdena för klass A.

Denna utrustning har utprovats och certifierats för överensstämmelse med kraven inom USA avseende säkerhet och elektriska emissioner.

Denna utrustning har utvecklats i enlighet med standarden för säkerhet:
UL 60950-1: Elektrisk utrustning för informationsbehandling - Säkerhet.

För kunder i Kanada

Denna digitala apparat överskrider inte klass A-gränsvärdena för radiobrusavgivning från digital apparat som beskrivs i Radio Interference Regulations från Kanadas teleskyddsstyrelse.

Denna utrustning har utprovats och certifierats för överensstämmelse med kraven inom Kanada avseende säkerhet och elektriska emissioner.

Denna utrustning har utvecklats i enlighet med standarden för säkerhet: CAN/CSA C22.2 Nr 60950-1-03. Elektrisk utrustning för informationsbehandling - Säkerhet.

Pour la Clientèle du Canada

Le present appareil numerique n'emet pas de bruits radioelectriques depassant les limites applicales aux appareils numerique de las class A prescrites dans le Reglement sur le brouillage radioelectrique edicte par le ministere des Communications du Canada.

Cet équipement est certifié CSA.

Denna utrustning har utvecklats i enlighet med standarden för säkerhet: CAN/CSA C22.2 Nr 60950-1-03. Elektrisk utrustning för informationsbehandling - Säkerhet.

VARNING

PERSONSKADA.

Denna produkt är inte avsedd för användning i omedelbart/direkt synfält för bildskärmsarbetsplatsen. Undvik störande reflektioner på bildskärmsarbetsplatsen genom att inte placera denna produkt i omedelbart/direkt synfält.

Kontaktuppgifter

Om du har frågor eller behöver hjälp ringer du 1-800-843-3610 (för samtliga kunder inom USA). Kunder utanför USA kan vända sig till respektive återförsäljare eller dotterbolag för att få hjälp.

Videojet Technologies Inc.
1500 Mittel Boulevard
Wood Dale, IL 60191-1073, USA.
Telefon: +1-800-843-3610
Fax: 1-800-582-1343
Internationell fax: 630-616-3629
Webbadress: www.videojet.com

Serviceprogram

Videojets service- och supportprogram är utformade för att skydda din investering i Videojet-skrivare och leverera den lägsta totala ägandekostnaden till din verksamhet.

Videojet erbjuder omfattande serviceprogram, reservdelar och utbildning – alla avsedda att hjälpa dig att hålla igång verksamheten.

- Ett komplett utbud av kundservice och erbjudanden anpassade efter dina verksamhetsbehov.
- Ett program som har utformats för att maximera din drifttid, så att du kan fokusera på ditt viktigaste mål – företagets produktivitet.
- Ett produkt- och serviceprogram för att stödja och leverera ditt slutliga köp: en högkvalitativ, tillförlitlig utskriven kod på din färdiga produkt.

Kundutbildning

Om du vill utföra din egen service och ditt eget underhåll av skrivaren rekommenderar Videojet Technologies Inc. att du slutför en kundutbildningskurs för skrivaren.

Obs! Handböckerna är avsedda att vara komplement till (och inte ersättnings för) Videojets kundutbildning.

För mer information om Videojets kundutbildningskurser, ring 1-800-843-3610 (endast inom USA). Utanför USA kan kunder kontakta ett Videojet-dotterbolagskontor eller den lokala Videojet-distributören för mer information.

Avsnitt 1 Inledning

Det här avsnittet innehåller följande information:

- [Videojet 1860 Skrivare](#)
- [Om handboken](#)
- [Relaterad dokumentation](#)
- [Innehållspresentation](#)
- [Terminologi i användargränssnittet](#)
- [Förkortningar och akronymer](#)
- [Kapitel i handboken](#)

1.1 Videojet 1860 Skrivare

Skrivaren Videojet 1860 som visas i [Figur 1-1](#) är en kontinuerlig bläckstråleskrivare som kan skriva fasta eller variabla koder vid höga banhastigheter på konsument- och industriprodukter. Skrivaren har en överlägsen driftsäkerhet och utskriftskvalitet och är lätt att använda.



Figur 1-1: Videojet 1860Printer

1.2 Om handboken

Denna användarhandbok är skriven för dig som regelbundet använder skrivaren. Användarhandboken hjälper användaren förstå skrivarens olika komponenter och utskriftsoperationer.

1.3 Relaterad dokumentation

Följande handbok finns tillgänglig som referens:

Videojet 1860 Servicehandbok, artikelnr: 462652.

Videojet 1860 Illustrerad reservdelslista, artikelnummer: 462653.

1.3.1 Språkkoder

Använd listan över språkkoder i [Tabell 1-1](#) för att identifiera översatta versioner av handboken. Exempelvis är beställningsnumret för den spanska versionen av användarhandboken 462651-04.

Obs! Användarhandbokens tillgänglighet anges med en asterisk (). Servicehandbokens tillgänglighet anges med ett plustecken (+). Kontakta Videojet-distributören eller dotterbolaget för mer information.*

Kod	Språk	Tillgänglighet (se anmärkning:)	
01	Engelska (amerikansk)	*	+
02	Franska	*	+
03	Tyska	*	+
04	Spanska	*	+
05	Portugisiska (Brasilien)	*	
06	Japanska	*	
07	Ryska	*	
08	Italienska	*	
09	Holländska	*	
10	Kinesiska (förenklad)	*	
11	Arabiska	*	
12	Koreanska	*	
13	Thailändska	*	
15	Norska	*	
16	Finska	*	
17	Svenska	*	
18	Danska	*	
19	Grekiska	*	
20	Hebreiska	*	

Tabell 1-1: Språkkoder

Kod	Språk	Tillgänglighet (se anmärkning:)	
21	Engelska (brittisk)	*	+
23	Polska	*	
24	Turkiska	*	+
25	Tjeckiska	*	
26	Ungerska	*	
33	Vietnamesiska	*	
34	Bulgariska	*	
55	Rumänska	*	

Tabell 1-1: Språkkoder (forts.)

1.4 Innehållspresentation

Den här handboken innehåller olika typer av information, t.ex. säkerhetsföreskrifter, tilläggsanteckningar, användargränssnitt (UI), terminologi osv. Olika skrivstilar har använts för att hjälpa dig identifiera olika typer av information. I detta kapitel redogörs för följande skrivstilar:

1.4.1 Ordet "skrivare"

Från och med nu anger ordet "skrivare" skrivaren Videojet 1860 i den här handboken.

1.4.2 Placeringsreferenser

Om inget annat uppges kommer lägen och riktningar som vänster, höger, fram, bak, till höger och till vänster anges utifrån skrivaren när den ses framifrån.

1.4.3 Måttenheter

Handboken använder metriska måttenheter. De motsvarande engelska måttenheterna inkluderas inom parentes. Exempel: 240 mm (9,44 tum).

1.4.4 Säkerhetsinformation

Säkerhetsinformationen inkluderar varnings- och försiktighetsmeddelanden.

1.4.4.1 Varning

Varningsmeddelanden anger faror eller osäkra metoder som kan resultera i allvarliga personskador eller dödsfall.

Exempelvis:

▲ VARNING

PERSONSKADA.

Rengöringsmedlet är giftigt vid invärtes bruk. Drick det inte. Uppsök genast läkare om du fått i dig av medlet.

Inledning

1.4.4.2 Varning

Försiktighetsmeddelanden anger faror eller osäkra metoder som kan resultera i skador på utrustningen.

Exempelvis:

⚠ VARNING

SKADA PÅ UTRUSTNINGEN.

Anslut inte och ta inte bort några kontakter på skrivaren medan strömmen är på.
Underlåtenhet att respektera denna varning kan skada skrivaren.

1.4.4.3 Anmärkningar

Anmärkningar tillhandahåller information om specifika ämnen.

Exempelvis:

Obs! Användaren kan se larminformationen genom att klicka på respektive larm.

1.5 Terminologi i användargränssnittet

För mer information om operativsystemet, se [Avsnitt 6, "Användargränssnitt"](#) på sidan 6-1.



Figur 1-2: Menyskärmen

1.6 Förkortningar och akronymer

Tabell 1-2 beskriver förkortningar och akronymer som ingår i handboken.

Förkortning/akronym	Beskrivning
AC	Alternating Current (växelström)
EHT	Extra hög spänning
GUI	Grafiskt användargränssnitt
HV	Högspänning
IMB	Bläckhanteringskort
LCD	Liquid Crystal Display (skärm med flytande kristaller)
LYSDIOD	Light Emitting Diode (Lysdiod)
MCB	Huvudstyrkort
MSDS	Informationsblad om materialsäkerhet
PCB	Mönsterkort
PSU	Strömförsörjningsenhet
UI	Användargränssnitt

Tabell 1-2: Förkortningar och akronymer

1.7 Kapitel i handboken

Tabell 1-3 visar listan över alla kapitel i handboken.

Avsnittsnr	Avsnittsnamn	Beskrivning
1.	Inledning	Innehåller information om denna handbok, relaterade publikationer och skrivstilar som används i denna handbok.
2.	Säkerhet	Innehåller säkerhets- och riskinformation.
3.	Huvudkomponenter	Innehåller beskrivningen av skrivarens huvudkomponenter.
4.	Drift	Innehåller information om hur du använder användargränssnittet för att konfigurera och använda skrivaren.
5.	Jobbredigeraren	Innehåller information om hur du skapar, redigerar och sparar jobb.
6.	Användargränssnitt	Förklarar hur du använder användargränssnittet för att skapa och spara jobb.
7.	Underhåll	Tillhandahåller underhålls- och rengöringsprocedurerna för skrivaren.
8.	Felsökning	Innehåller diagnostik och felsökningsprocedurer.
Bilaga A	Specifikationer	Innehåller skrivarspecifikationer.

Tabell 1-3: Kapitel i handboken

Det här avsnittet innehåller följande information:

- [Inledning](#)
- [Allmänna säkerhetsriktlinjer](#)
- [Elsäkerhetsföreskrifter](#)
- [Säkerhetsföreskrifter för vätskor](#)
- [Säkerhetsföreskrifter för tryckluft](#)
- [Säkerhetsföreskrifter relaterade till UI \(användargränssnitt\)](#)
- [Övriga viktiga riktlinjer](#)

2.1 Inledning

Videojet Technologies Inc. har som målsättning att tillverka beröringsfria skrivar-/kodningssystem och bläckmaterial med hög standard i fråga om prestanda och tillförlitlighet. Vi tillämpar stränga kvalitetskontrollmetoder för att eliminera eventuella defekter och risker i våra produkter.

Skrivaren är avsedd att användas för utskrift av information direkt på en produkt. Användning av utrustningen för annat ändamål kan leda till allvarlig personskada.

Säkerhetsriktlinjerna i denna sektion är avsedda för utbildning av operatörerna i alla säkerhetsfrågor så att skrivaren servas och används på ett säkert sätt.

2.2 Allmänna säkerhetsriktlinjer

- Använd alltid korrekt servicehandbok för din specifika Videojet-skrivarmodell.
- Endast Videojet-utbildad personal får utföra installations- och underhållsarbeten. Om sådana arbeten utförs av obehörig personal kan skrivaren skadas och då gäller inte garantin.
- Använd endast mjuka borstar och luddfria dukar vid rengöring för att undvika skada på skrivarens komponenter. Använd inte högtrycksluft, bomullsrester eller slipmaterial.
- Skrivhuvudet måste vara helt torrt innan du försöker starta skrivaren, annars kan skrivhuvudet skadas.
- Anslut inte och ta inte bort några kontakter på skrivaren medan strömmen är påslagen, för då kan skrivaren skadas.

2.3 Elsäkerhetsföreskrifter

I detta avsnitt förklaras säkerhetsföreskrifterna relaterade till strömförsörjning, elkablar, säkringar, förbindning och jordning.

2.3.1 Strömförsörjning

⚠ VARNING

PERSONSKADA.

Livsfarlig spänning förekommer inuti denna utrustning när utrustningen är ansluten till huvudströmnätet. Endast utbildad och auktoriserad personal får utföra underhållsarbetet.

⚠ VARNING

PERSONSKADA.

Respektera alla lagstadgade elsäkerhetskoder och förföranden. Om det inte är nödvändigt att använda skrivaren, koppla bort skrivaren från huvudströmmen innan du avlägsnar skyddskåpor eller utför någon service eller reparation. Underlåtenhet att beakta denna varning kan leda till dödsfall eller personskada.

⚠ VARNING

PERSONSKADA.

Hög växelspanning förekommer vid växelriktaren och bakgrundsbelysningen. Var mycket försiktig vid felsökningen kring dessa komponenter.

2.3.2 Elkablar

⚠ VARNING

PERSONSKADA.

Använd endast huvudströmkabeln som medföljer skrivaren. Änden på kabeln måste ha en godkänd, trepolig, jordad stickkontakt.

Strömkablarna, uttagen och kontaktorna måste hållas rena och torra.

För anslutningsbar utrustning måste kontaktuttaget vara installerat nära utrustningen och vara lättillgängligt.

⚠ VARNING

PERSONSKADA.

Kontrollera alltid att kablarna inte är skadade, slitna, rostiga eller nötta. Undvik att göra jordnings-/bindningsanslutningar i områden med målarfärg, bläckansamlingar och rost.

2.3.3 Förbindning och jordning

⚠ VARNING

PERSONSKADA.

Skrivaren får bara vara ansluten till växelström som har jordskyddsledare och måste anslutas enligt IEC-kraven eller gällande lokala bestämmelser.

⚠ VARNING

PERSONSKADA.

Använd inte skrivaren om jordskyddskontakten är skadad eller om jordskyddskontakten inte är ansluten. Underlåtenhet att beakta denna varning kan medföra stötar.

⚠ VARNING

PERSONSKADA.

Jorda alltid utrustningen till en jordningselektrod eller till byggnadens jordningssystem med godkända kablar enligt NEC-standarder för att leda bort all potentiell statisk urladdning. Exempelvis ett uppsamlingskärl i metall till jord.

⚠ VARNING

PERSONSKADA.

Resistensen från det jordade uppsamlingskärl till utrustningens hölje eller monteringsram måste vara från 0 till mindre än 1 ohm. En resistanskontroll bör göras med användning av en säker och pålitlig ohmmätare och bör utföras regelbundet.

⚠ VARNING

PERSONSKADA.

PCB:erna innehåller statiskt känsliga apparater. Ett korrekt jordat, antistatiskt handledsförband måste bäras när man arbetar med eller hanterar PCB:er.

⚠ VARNING

PERSONSKADA.

Se alltid till att förhindra statisk urladdning. Använd korrekta jordnings- och förbindningsmetoder. Använd endast uppsamlingskärl i metall och jordkablar som godkänts av Videojet.

⚠ VARNING

PERSONSKADA.

Förbind alltid konduktiv utrustning med godkända kablar så att samma potential ska upprätthållas och på så sätt minimera de statiska urladdningarna. Exempelvis skrivhuvud till uppsamlingskärl i metall.

⚠ VARNING

PERSONSKADA.

Den optiska tvättstationen har enbart utformats för rengöring av skrivhuvudet.

- Använd den inte för rensnings- eller utskriftsoperationer eller för andra syften.
- Se alltid till att bläckstrålen har stoppats och att alla farliga spänningar har stängts av innan rengöringen av skrivhuvudet påbörjas.

⚠ VARNING

SKADA PÅ UTRUSTNINGEN.

Töm alltid uppsamlingskärnen regelbundet. Vissa bläck och rengöringsmedel är brandfarliga. Se till att överblivna vätskor kasseras i enlighet med HAZMAT (hantering av farligt avfall).

2.3.4 Säkringar

⚠ VARNING

PERSONSKADA.

Använd endast säkringar av angiven typ och kapacitet för att säkerställa ett fortsatt skydd mot brand.

2.4 Säkerhetsföreskrifter för vätskor

I detta avsnitt beskrivs riskerna som kan uppstå vid hantering av bläck, make-up-vätskor och rengöringsmedel samt säkerhetsåtgärderna som användaren måste vidta för att förebygga riskerna.

2.4.1 Läs säkerhetsdatabladet

Läs igenom och förstå säkerhetsdatabladet (MSDS) innan du använder bläck, täckningsvätska eller rengöringsmedel. Det finns ett säkerhetsdatablad för varje typ av bläck, täckningsvätska och rengöringsmedel. För mer information, besök www.videojet.com och navigera till *Resurser > Säkerhetsdatablad*.

2.4.2 Bläck/Make-up/Rengöringslösning

⚠ VARNING

PERSONSKADA.

Bläck, make-up-vätska och rengöringslösning irriterar ögonen och andningsvägarna. Undvik personskador vid hantering av dessa substanser på följande vis:

- Använd alltid skyddskläder och gummihandskar.
- Använd alltid skyddsglasögon med sidoskydd eller en ansiktsmask. Skyddsglasögon rekommenderas också vid utförandet av underhåll.
- Applicera skyddande handkräm före hantering av bläck.
- Om du får bläck, make-up-vätska eller rengöringslösning på huden, tvätta omedelbart med tvål och vatten. ANVÄND INTE tvättmedel eller lösningsmedel för rengöring av bläckstänk från huden. Om du får rengöringsmedel på huden, skölj av med rinnande vatten under minst 15 minuter.

⚠ VARNING

PERSONSKADA.

Bläck, make-up-vätska och rengöringsvätska är flyktiga och brandfarliga. De måste förvaras och hanteras i enlighet med lokala bestämmelser.

- Rök inte och använd inte öppen låga i närheten av dessa substanser.
- Avlägsna dukar eller trasor som förorenats med dessa substanser omedelbart efter användning. Kassera alla sådana föremål i enlighet med de lokala föreskrifterna.
- Om en behållare med bläck, make-up-vätska eller rengöringslösning inte tömts fullständigt efter användning ska den återförslutas. Endast fulla flaskor rekommenderas för påfyllning av bläck, make-up-vätska eller rengöringslösning. Halvfulla flaskor måste kasseras i enlighet med de lokala bestämmelserna.

⚠ VARNING

PERSONSKADA.

Vid montering av munstycke, rikta bläckstrålen in i en bägare eller annan lämplig behållare. För att undvika kontaminering av bläcket, återanvänd ej bläck som uppsamlats på detta sätt. Kassera alla sådana föremål i enlighet med de lokala föreskrifterna.

⚠ VARNING

PERSONSKADA.

Längre tids inandning av ångor från make-up-vätska eller rengöringslösning kan leda till dåsighet och/eller tillstånd liknande alkoholförgiftning. Använd endast i öppna och väl ventilerade områden.

⚠ VARNING

PERSONSKADA.

Rengöringsmedlet är giftigt vid invärtes bruk. Drick det inte. Uppsök genast läkare om du fått i dig av medlet.

⚠ VARNING

SKADA PÅ UTRUSTNINGEN.

Kontrollera att rengöringsmedlet är kompatibelt med bläcket som används innan du rengör skrivhuvudet, annars kan skrivhuvudet skadas.

⚠ VARNING

SKADA PÅ UTRUSTNINGEN.

Alla rengöringsmedel som innehåller klorid, inklusive hypokloritblekmedel eller saltsyra, kan orsaka oacceptabel punktfrätning och missfärgning på ytor. Dessa ska inte användas i kontakt med rostfritt stål. Om stålborstar eller stålsvamp används ska dessa vara tillverkade av rostfritt stål. Se till att eventuella slipmedel som används inte innehåller föroreningskällor, speciellt inte järn och klorider.

2.5 Säkerhetsföreskrifter för tryckluft

⚠ VARNING

PERSONSKADA.

Luftburna partiklar och substanser utgör en hälsorisk. Använd inte tryckluft med högt tryck för rengöringsändamål.

2.6 Säkerhetsföreskrifter relaterade till UI (användargränssnitt)

⚠ VARNING

RISK FÖR DATAFÖRLUST.

Kontrollera att det aktuella jobbet laddas varje gång innan du anger utskriftsläget, särskilt efter avstängning av skrivaren.

⚠ VARNING

DATASÄKERHET.

För att förhindra otillåten åtkomst till programvaran, tryck på knappen *Logga ut* när du avslutar den aktuella användarnivån.

2.7 Övriga viktiga riktlinjer

⚠ VARNING

PERSONSKADA.

Om batteriet byts ut mot en felaktig typ leder detta till en explosion. Kassera alltid använda batterier i enlighet med anvisningarna och lokala bestämmelser.

⚠ VARNING

PERSONSKADA.

I felläge, kan värmaren uppnå 70 °C. Rör inte plattan som värmaren är monterad på. Underlåtenhet att beakta denna varning kan medföra personskada.

⚠ VARNING

PERSONSKADA.

Bläcksystem arbetar under tryck. Endast utbildad och auktoriserad personal får utföra underhållsarbetet.

⚠ VARNING

SKADA PÅ UTRUSTNINGEN.

Efter ett snabbstopp bör maskinen inte lämnas i detta läge någon längre tid eftersom torkande bläck kan komplicera omstarten. Bakspola munstycket.

⚠ VARNING

SKADA PÅ UTRUSTNINGEN.

Skrivhuvudet måste vara helt torrt innan du försöker starta skrivaren, annars kommer EHT att utlösas.

⚠ VARNING

SKADA PÅ UTRUSTNINGEN.

Skrivaren ska placeras direkt på en plan eller stabil yta, eller skruvas fast i ett medföljande Videojet-stativ. I båda fallen får skrivaren inte användas när den lutar. Håll alltid skrivaren upprätt på en plan yta.

Det här avsnittet innehåller följande information:

- [Översikt av skrivaren](#)
- [Huvudkomponenter för skrivaren Videojet 1860](#)

3.1 Översikt av skrivaren

Skrivaren [Figur 3-1](#) är en kontinuerlig bläckstråleskrivare som kan skriva fasta eller variabla koder vid höga banhastigheter på konsument- och industriprodukter.



Figur 3-1: Översikt av skrivaren

3.2 Huvudkomponenter för skrivaren Videojet 1860

Skrivaren innehåller följande viktiga delar enligt [Figur 3-2](#).

- [Pekskärm](#)
- [Elektronikutrymme](#)
- [Huvudströmbrytare](#)
- [Bläckutrymme](#)
- [Standard IO](#)
- [Utökad IO](#)
- [Nätkabel](#)
- [Matarslang](#)
- [Skrivhuvud](#)

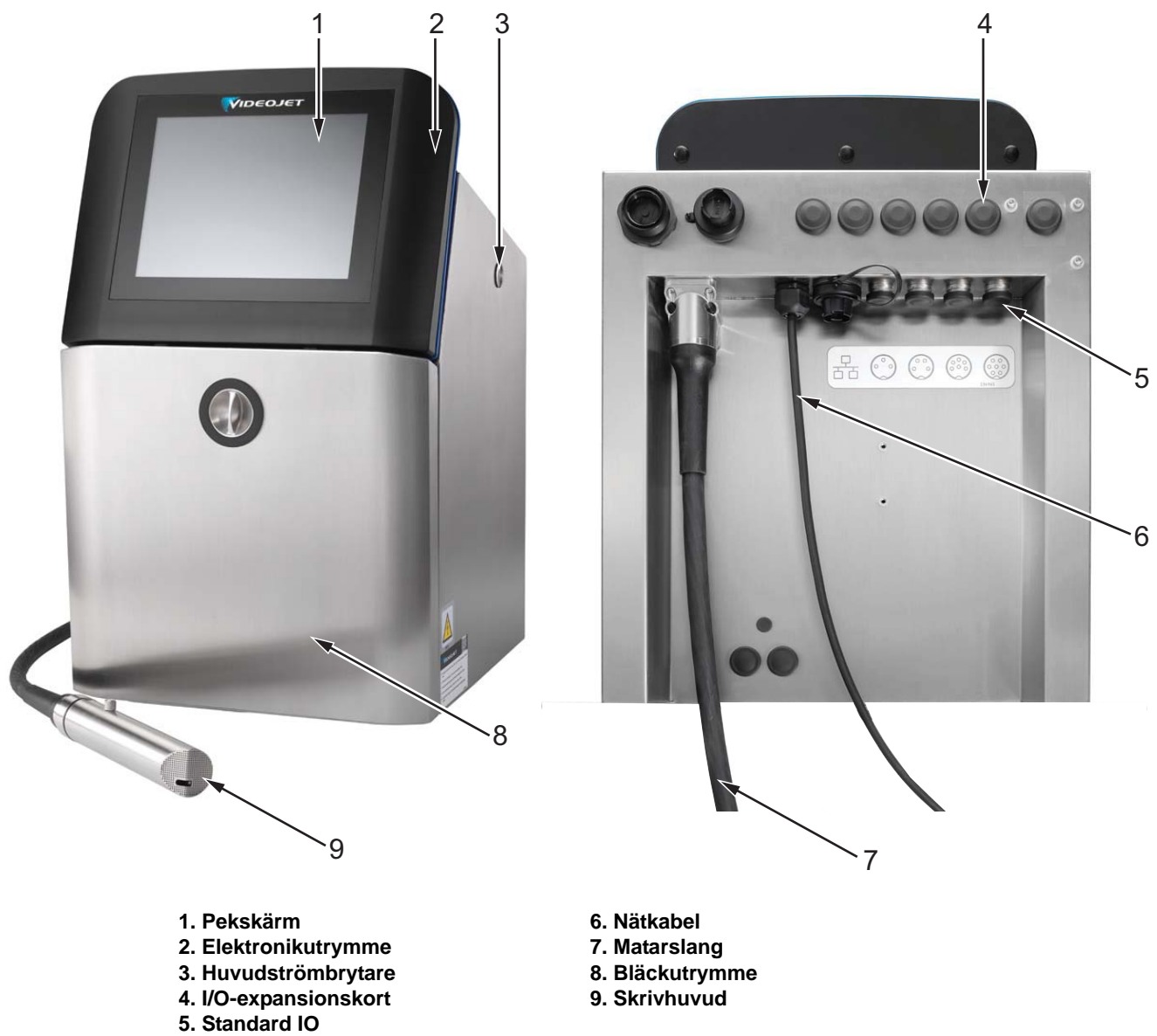

Figur 3-2: Skrivarens huvudkomponenter

3.2.1 Pekskärm

Skrivaren har en 10" LCD pekskärm (se [Figur 3-3](#)). Den monteras på skåpets öppning för elektronikutrymmet. Skrivaren styrs via ett grafiskt användargränssnitt (GUI).



Figur 3-3: Display

3.2.2 Elektronikutrymme

Elektronikutrymmet finns bakom pekskärmen enligt [Figur 3-4](#) och består av följande delar:

- Huvudstyrcort
- Strömförsörjningsenhet
- EHT-modul
- Expansionskort (valfritt)

Obs! Ingångsintervallet för korrekt drift av kraftförsörjningsenheten är 80–270VAC, 50–60 Hz.

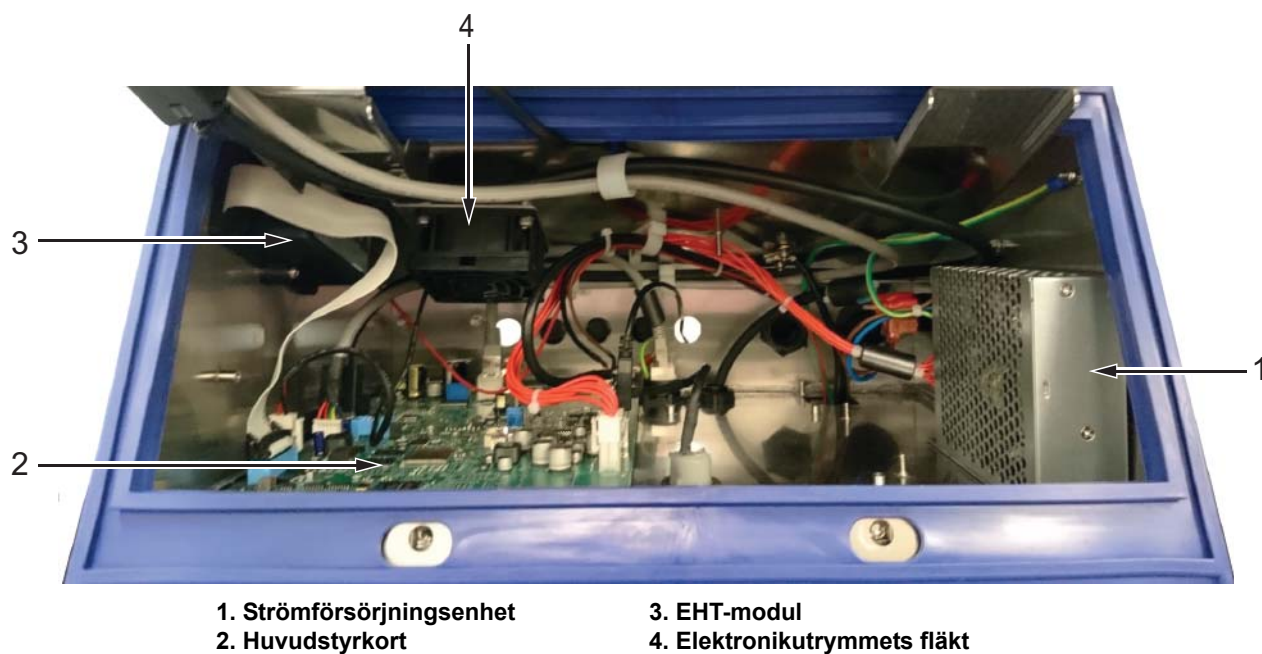

Figur 3-4: Elektronikutrymme

USB-hållaren finns under elektronikutrymmet. Användaren kan komma åt USB-hållaren via bläckutrymmet.

3.2.3 Huvudströmbrytare

Huvudströmbrytaren är en tryckknapp där du slår på eller stänger av strömmen till skrivaren (se [Figur 3-5](#)). Strömbrytaren finns på skrivarens högra sida.

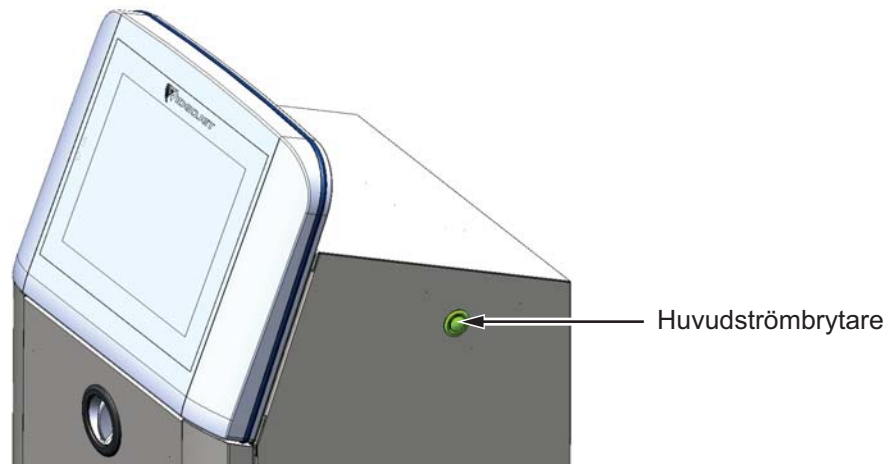

Figur 3-5: Huvudströmbrytare

3.2.4 Bläckutrymme

Skrivarens bläckutrymme visas i [Figur 3-6](#). De viktigaste delarna i bläckutrymmet är:

- Vätskepatroner
- Luftfilter
- Servicemodul 2
- Servicemodul 1
- Bläcksystem
- Pump för positiv luft

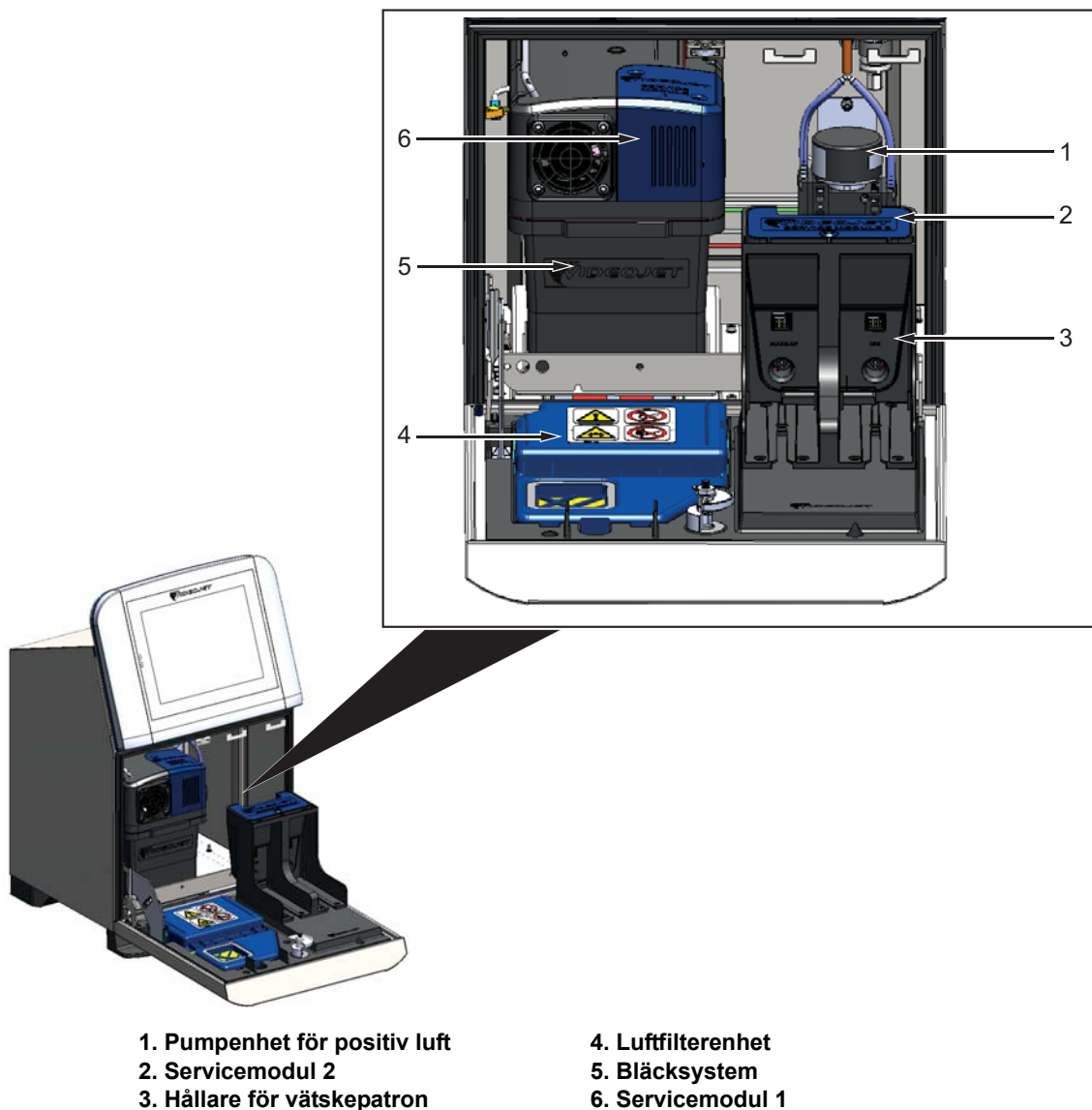

Figur 3-6: Bläckutrymme

3.2.4.1 Vätskepatroner

Vätskepatronerna finns i bläckutrymmet. De tillgängliga patronerna är bläckpatronen och make-up-patronen (se [Figur 3-7](#)).

I patronerna finns smart chipteknik så att skrivaren kan övervaka:

- Vätskenivå
- Typ av vätska
- Vätskans utgångsdatum

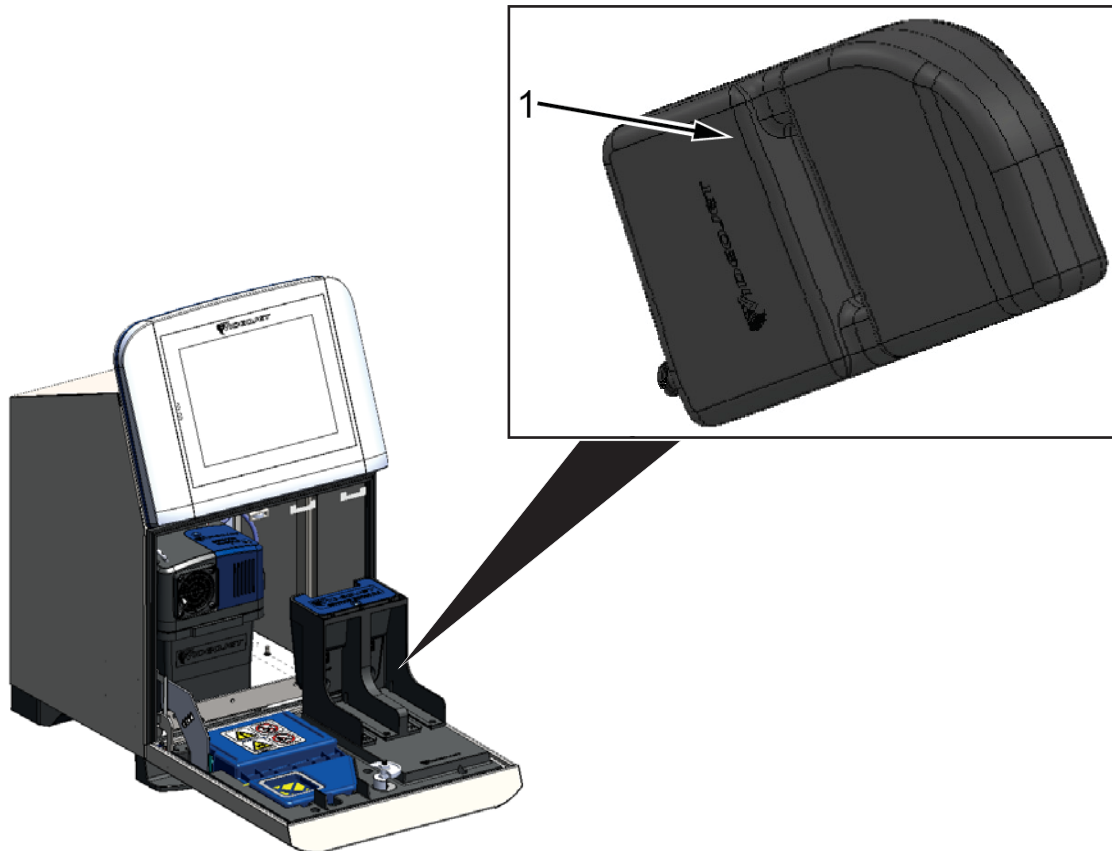

1. Vätskepatron

Figur 3-7: Vätskepatroner

Huvudkomponenter

3.2.4.2 Luftfilter

Luftfiltret är monterat på luckan till bläckutrymmet enligt [Figur 3-8](#). Luftfiltret avlägsnar dammet som kommer in i bläckutrymmet. Luftfiltret måste bytas ut efter 3 000 timmar eller baserat på omgivningsmiljön. De tillgängliga luftfiltren är IP55 och IP66.

Obs! IP66 är en försluten filterenhet.

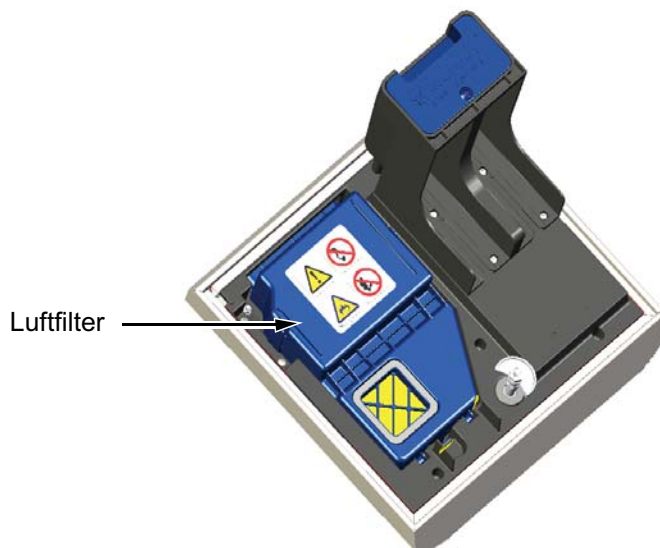

Figur 3-8: Luftfilter

3.2.4.3 Servicemodul 2

Servicemodul 2 finns under vätskepatronerna enligt [Figur 3-9](#).

Servicemodul 2 har en livslängd på 12 000 timmar. Servicemodul 2 varnar när den når slutet av sin livstid. Servicemodul 2 måste bytas ut för att skrivaren ska fungera på rätt sätt.



Figur 3-9: Servicemodul 2

3.2.4.4 Servicemodul 1

Servicemodul 1 enligt [Figur 3-10](#) har en livslängd på 5 000 timmar. Servicemodul 1 varnar när den når slutet av sin livstid. Om filtren används längre än servicelivslängden hämmas bläckstrålarna och varningsmeddelande visas varje gång bläckstrålarna startas.

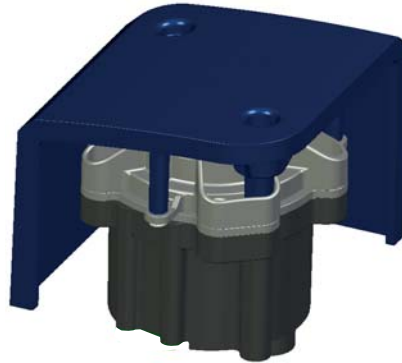

Figur 3-10: Servicemodul 1

3.2.4.5 Bläcksystem

Bläcksystemet har olika subsystem som visas i [Figur 3-11](#). Den viktigaste delarna i bläcksystemet är:

- Make-up-behållare
- Blandningsbehållare
- Bläckpump
- Viskosimeter
- Bläckhanteringskort (IMB)
- Ventilenhet
- Tryckomvandlare
- Pre-venturifilter
- Bläcksystemets hölje med fläktenhet

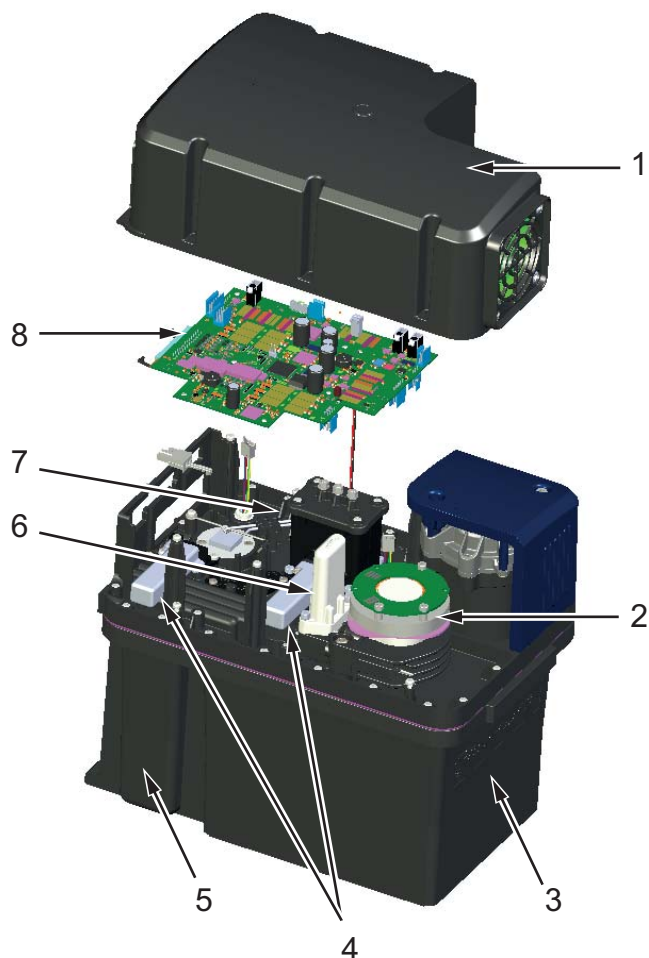

- | | |
|-----------------------------------|------------------------|
| 1. Bläcksystemets hölje med fläkt | 6. Pre-venturifilter |
| 2. Bläckpump | 7. Viskosimeter |
| 3. Blandningsbehållare | 8. Bläckhanteringskort |
| 4. Ventilenhet | 9. Tryckomvandlare* |
| 5. Make-up-behållare | |

* Komponenter som inte visas på bilden

Figur 3-11: Bläcksystem

Figur 3-12 visar de olika kopplingarna till bläcksystemet.

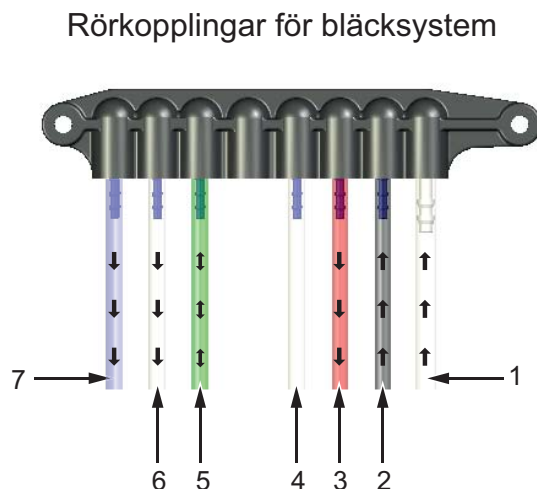

Figur 3-12: Bläcksystemanslutningar

Tabell 3-1 visar anslutningsdetaljerna till bläcksystemet

Nummer	Anslutningar	Rör	Beskrivning
1	Bläckretur	Genomskinligt stort	Bläck rinner till blandningsbehållaren från skrivhuvudet.
2	Bläck tillsats	Svartrandigt	Bläck rinner till blandningsbehållaren från patronen.
3	Bläckmatning	Röd	Vätska rinner from blandningsbehållaren till skrivhuvudet.
4	Används ej	-	-
5	Matning av make-up-vätska/Retur	Grönrandigt	Make-up-vätskor rinner mellan make-up-behållaren och make-up-vätskans patron.
6	Ränna återcirkulation	Genomskinlig	Rinner till matarslangen.
7	Ventilation till skåp	Blårandigt	Ventilationsrör till skåpet.

Tabell 3-1: Bläcksystemanslutningar

3.2.5 Standard IO

Skrivaren har Standard IO med externa anslutningar för flera typer enligt [Figur 3-13](#). De olika anslutningar som finns tillgängliga med Standard IO visas i [Tabell 3-3](#).

Kopplingstyp
Ethernet
Fotocell
Axelkodare
Statusutdata (signalljus)
Reläomkopplare

Tabell 3-2: Standard-IO-anslutningar

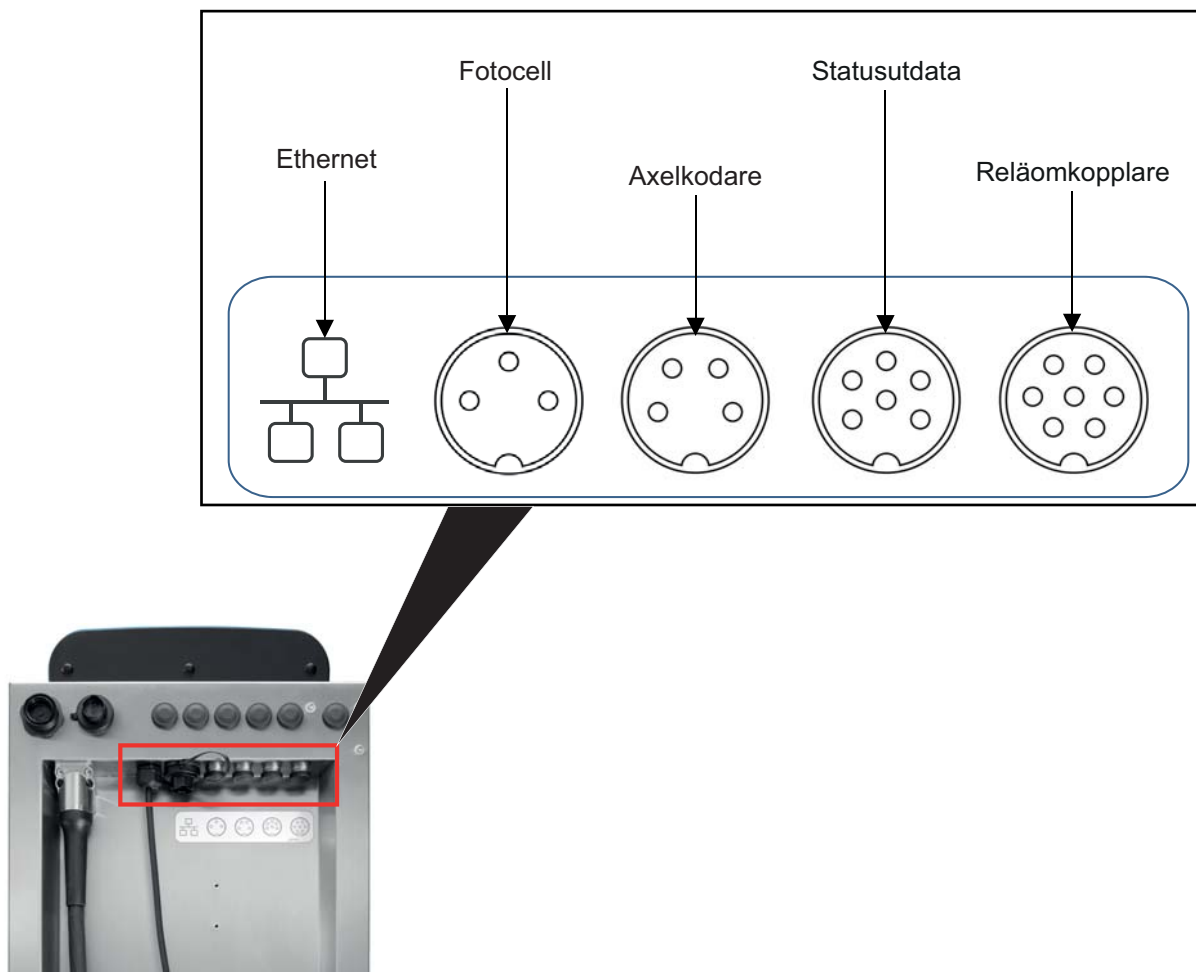

Figur 3-13: Standard IO

3.2.6 Utökad IO

Ytterligare anslutning finns tillgänglig genom tillägg av expansionskort och RS232-kontakt enligt [Figur 3-14](#) till skrivaren, för externa enheter.

- RS232 ansluter till MCB
- Expansionskort ansluter extra IO

De olika anslutningarna som är tillgängliga med utökad IO anges i [Tabell 3-3](#).

Kopplingstyp
Digitala ingångar/utgångar
Ethernet
Meddelandeval A
Meddelandeval B
RS485
Utskriftsutlösare 2
Loop out*
RS232

Tabell 3-3: Anslutningar för I/O-expansionskort

* Utdatasignal från fotocell/axelkodare enligt konfiguration i UI.

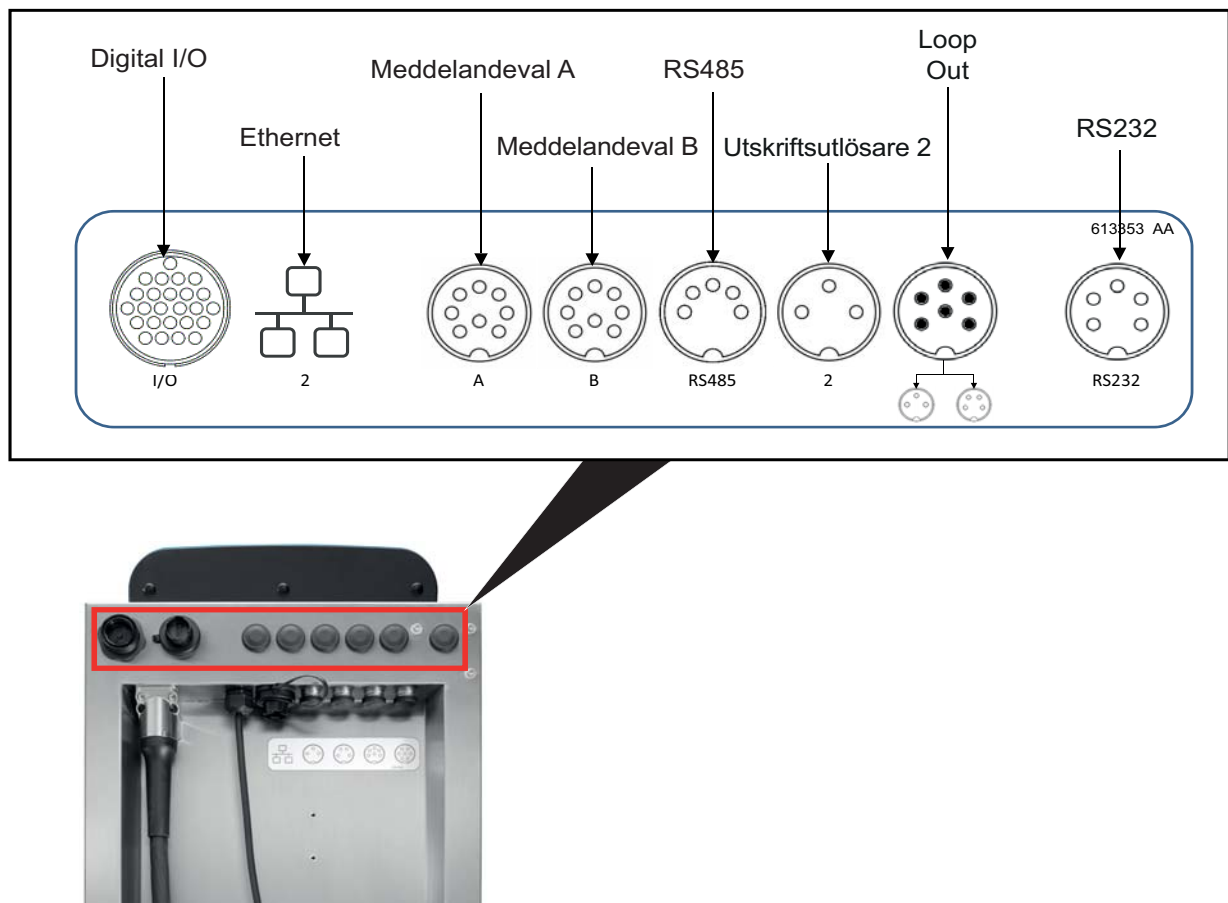

Figur 3-14: I/O-expansionskort

3.2.7 Matarslang

Matarslangen innehåller elektriska ledningar och bläcksystemsrör från skrivaren till skrivhuvudet. Standardlängden på matarledningen är 3 m (9,84 fot).

3.2.8 Skrivhuvud

Skrivhuvudet består av utskriftsmodulen, ventilmodulen och PCB enligt [Figur 3-15](#). Skrivhuvudet använder bläcket som finns i blandningsbehållaren för att skriva ut på en produkt. Kontrollsignalerna och bläcket skickas till skrivhuvudet genom matarslangen.

Systemet upptäcker automatiskt en ny utskriftsmodul när den byts ut.

Skrivhuvudet består av följande delar:

- Skrivhuvudskydd
- Ventilmodul
- Utskriftsmodul
- Mönsterkort för skrivhuvudet

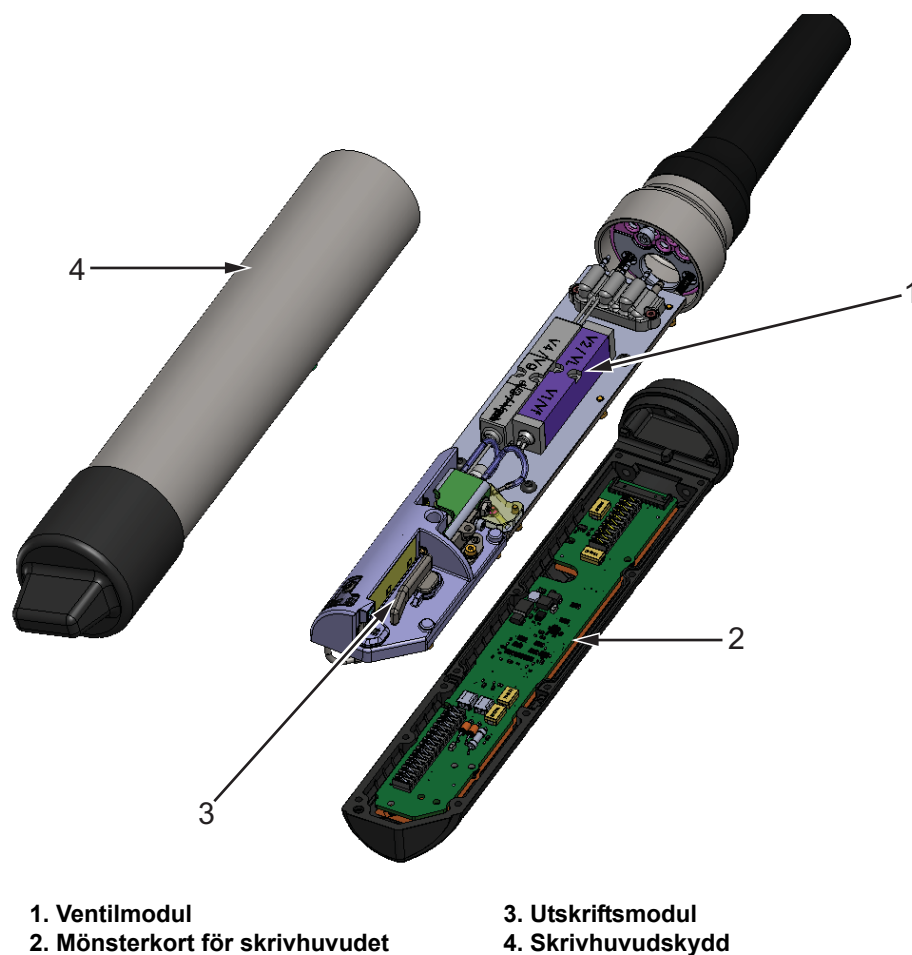

Figur 3-15: Översikt över skrivhuvud

Inledning

I det här avsnittet ges grundläggande information för användaren och det innehåller följande ämnen:

- [Så slår du på skrivaren](#)
- [Komma igång med användargränssnittet](#)
- [Inloggning och åtkomstnivåer](#)
- [Så här startar du skrivaren](#)
- [Så här väljer du ett jobb för utskrift](#)
- [Fel och varningar](#)
- [Så här skriver du ut ett jobb](#)
- [Justera jobbet](#)
- [Så här stoppar du utskriften](#)
- [Så här stoppar du strålen](#)
- [Så här stänger du av skrivaren](#)

4.1 Så slår du på skrivaren

Gör på följande sätt för att slå på skrivaren:

1. Gör en visuell kontroll av enheten. Kontrollera att alla anslutningar sitter ordentligt på plats och att kablarna är korrekt anslutna.
2. Kontrollera att nätkabeln är ansluten.
3. Tryck på huvudströmbrytaren på sidan av skrivaren.
4. Skrivaren startas och när den är klar visas startsidan. Skrivarens statusfält visar AVSTÄNGD.

4.2 Komma igång med användargränssnittet











Användargränssnittet är ett knappbaserat kontrollsystem. Det har en lättanvänd pekskärm och de flesta fält på skärmen är aktiva. Alla tekniska aspekter av skrivarens konfiguration och kontroll är tillgängliga via knappen *Verktyg*.

Figur 4-1 visar startsidan för verktyget.





Figur 4-1: Startskärm

Startskärmen ger användaren tillgång till alternativen nedan:

Knapp	Beskrivning
 	Startar eller stoppar strålen.
 	Startar eller stoppar utskriften. <i>Obs! Den här knappen visas i statusfältet endast när strålen startas.</i>
	Återgår till startskärmen.
	Visar listan över tillgängliga jobb, inklusive det aktuella jobbet och förhandsgranskningen av det markerade jobbet. När ett jobb har valts kan det laddas för utskrift. Om fälten är aktiverade kan användaren bekräfta före utskrift. Användaren kan också skapa ett nytt jobb.
	Öppnar verktygsskärmen.
 	Loggar in eller ut användaren från en åtkomstnivå.
	Justerar utskriftsplaceringen och skalan för utskriften.

Tabell 4-1: Knappar på startskärmen

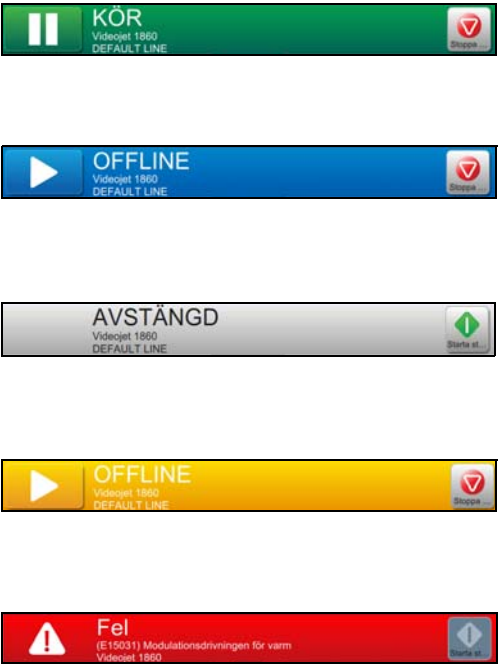
Startskärmen visar följande information:

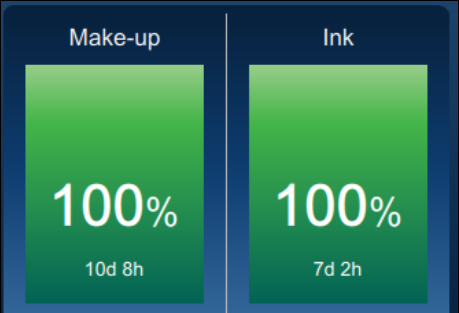
Knapp	Beskrivning
	<p>Visar skrivarens status.</p> <ul style="list-style-type: none"> • KÖR: Skrivaren är på och redo att skriva ut när rätt utskriftsaktivering tas emot. • OFFLINE: Skrivaren är på men inte klar för utskrift. • AVSTÄNGD: Strömmen till skrivhuvudet är urkopplad och skrivaren är inte redo för utskrift. • VARNING: Användaren måste vara medveten om att det finns varningar, skrivaren förhindras inte från att vara i drift. • FEL: Det finns Fel som användaren bör åtgärda, innan skrivaren kan starta. • Gör det möjligt för användaren att komma åt de aktuella varningarna och felen om några sådana visas. <p>Visar också det aktuella jobbet som har laddats på skrivaren och antalet aktuella larm/varningar/fel. Pilknapp ned öppnar larmen/varningarna/fellistan. Obs! När listan över larmen/varningarna/felen visas måste användaren peka på pilknappen uppåt för att gå tillbaka till den aktuella skärmen.</p>
	<p>Visar förhandsgranskning av det laddade jobbet.</p>
	<p>Användaren kan anpassa detta avsnitt efter behov (<i>Verktyg > Konfigurera Startskärm</i>). Peka i det här området för att visa mer information.</p> <p>Visar batchproduktsantal, batchutskriftsantal, tillgänglig skrivare och dokument/minut.</p>
	<p>Visar vätskenivåerna (i %) och den beräknade återstående körningstiden. Peka på i det här området för att öppna menyn Förbrukningsvaror.</p>

Tabell 4-2: Startskärmsvisning

4.3 Inloggning och åtkomstnivåer

Användargränssnittet har följande förvalda åtkomstnivåer:

- Admin
- Underhåll
- Operatör
- Utloggad

Alla användarnivåer är lösenordsskyddade förutom Utloggad. Kunden kan använda nivåerna för att komma åt olika menyer i användargränssnittet. Användaren kan konfigurera roller och användare, ange lösenord via användargränssnitt. Se [Avsnitt 6.2.9 Användarbehörighet på sidan 6-31](#) för mer information.

4.3.1 Så här loggar du in

1. Peka på  knappen för att öppna skärmen Logga in på systemet enligt [Figur 4-2](#).

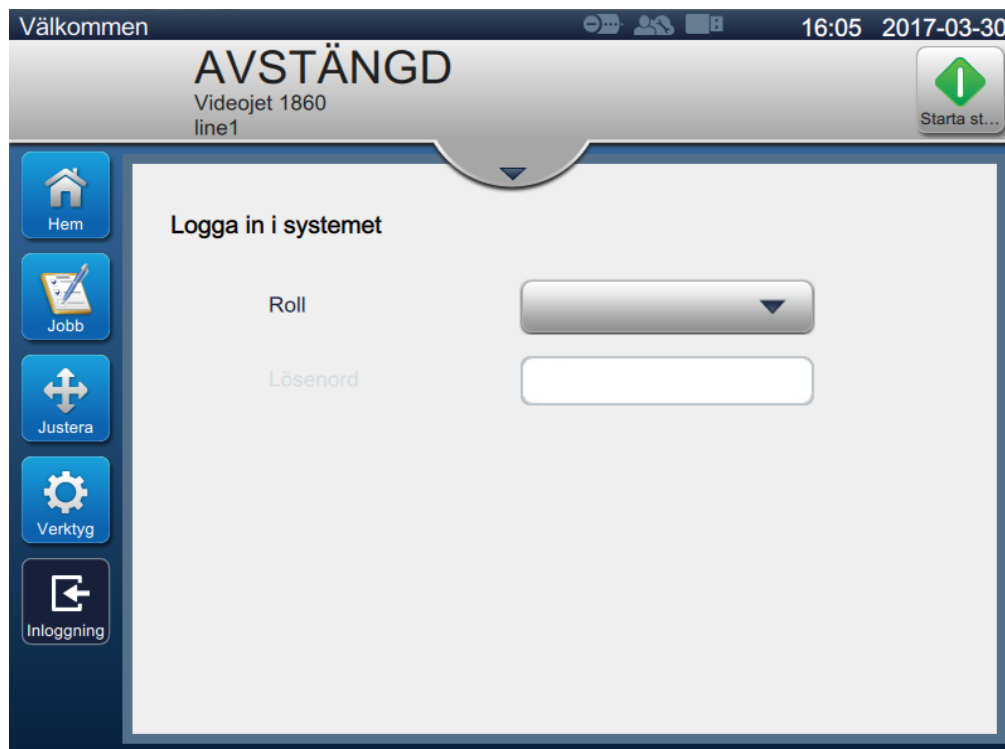

Figur 4-2: Inloggningsskärm

2. Peka på listrutan Roll och välj roll. Peka på  .
3. I textrutan Lösenord anger du lösenordet med hjälp av knappsatsen. Peka på  .

4. Användaren loggas på in på användaråtkomstnivån och användarnivån visas överst på skärmen (se [Figur 4-3](#)).

Obs! Om funktionen inte är synlig måste användaren logga ut och logga in på rätt nivå.

Obs! Knappen  visas och användaren kan lämna åtkomstnivån genom att trycka på utloggningsknappen.



4.4 Så här startar du skrivaren

1. Kontrollera att skrivaren är i läget AVSTÄNGD.

2. Peka på . Skrivarstatus ändras till STARTAR.

3. När bläckstrålen har startat ändras skrivarens status till OFFLINE.

4.5 Så här väljer du ett jobb för utskrift

1. Peka på knappen  för att välja jobbet i listan.
2. Välj aktuellt jobb i listan och peka på knappen  som visas i [Figur 4-3](#). Förhandsgranskning av jobb visas.

Obs! Om ett jobb inte är tillgängligt i verktyget skapar du ett nytt jobb. Se [Avsnitt 5.2](#) för mer information.



Figur 4-3: Välja jobb

3. Peka på knappen **Ladda** för att ladda jobbet som ska skrivas ut enligt [Figur 4-4](#).



Figur 4-4: Välja jobb och ladda

Nu laddas jobbet och är tillgängligt för utskrift.

4.6 Fel och varningar

Då ett fel eller en varning uppstår visar skrivaren felmeddelandet i statusfältet överst på skärmen.

Obs! Fel, varning och status visas efter prioritet.

Felmeddelande

Vid ett funktionsfel (larm) avbryter skrivaren utskriften och stoppar strålen.

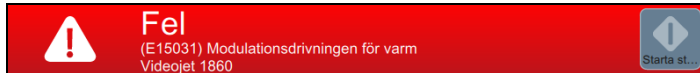

Varningsmeddelande

Vid ett varningstillstånd avbryter skrivaren inte utskriften. Utskriften stoppas när varningen blir ett funktionsfel (larm). Statusfältet blir gult.



4.6.1 Läsa ett fel- eller varningsmeddelande

Statusfältet ändrar färg om ett fel eller en varning uppstår och numret på aktuella larm som inte har rensats visas.



Figur 4-5: Varningsmeddelande

1. Peka på knappen  för att kontrollera de aktuella orensade larmen.

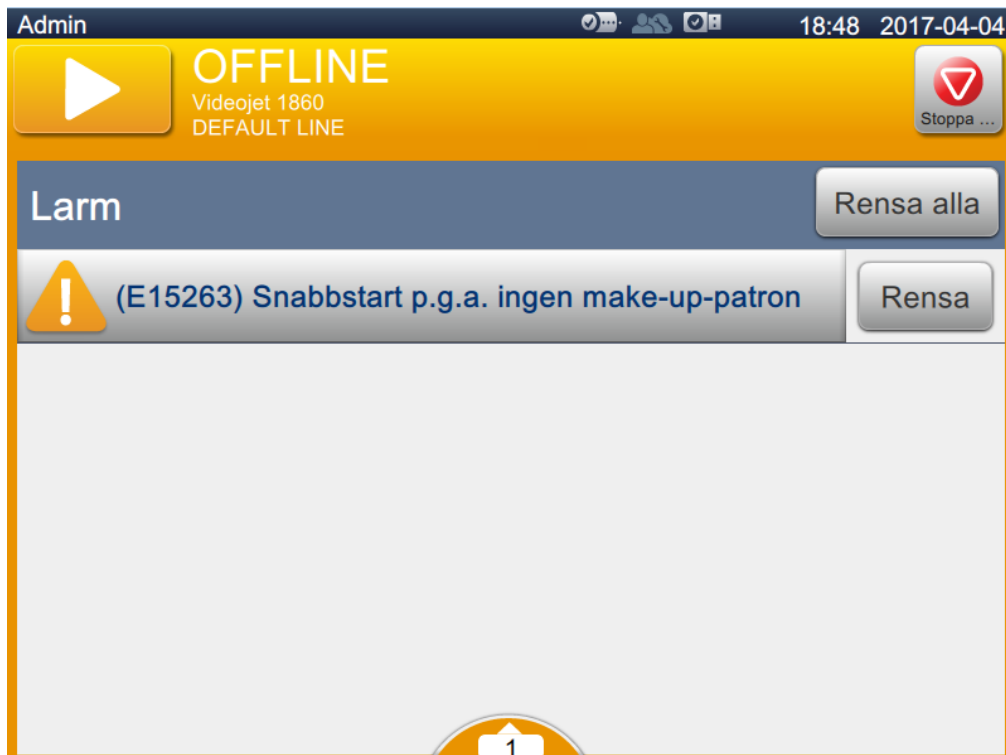

Figur 4-6: Varningsmeddelande

2. Peka på knappen  för att rensa varningarna/felen.

Obs! Användaren kan visa larminformationen genom att peka på respektive larm.

3. Om mer än en varning/ett fel måste rensas pekar du på .

Peka på knappen  om du vill återvända till startskärmen.

4.7 Så här skriver du ut ett jobb

Villkor:

- Funktionsfel (larm) rensas.
- Kontrollera att bläckstrålen startas och skrivaren är i läget OFFLINE.
- Kontrollera att jobb laddas in.

1. Peka på  för att starta utskriften och knappen ändras till .

Obs! KÖR visas i statusfältet.



Figur 4-7: Utskriftsjobb

Jobbet kan nu skrivas ut.

4.8 Justera jobbet

Användaren kan justera jobbet genom att ändra läget och skalan.

Obs! Dessa justeringar gäller mindre ändringar för att få korrekt läge/skala för utskriften på produkten.

1. Peka på knappen  på startskärmen. Skärmen öppnas som visas i [Figur 4-8](#).
2. Välj önskat alternativ för att justera textens läge i jobbet.



Figur 4-8: Justeringsfönster

4.8.1 Justera utskriftsplaceringen på produkten

1. Peka på knappen  och aktuell positionsavgränsare visas enligt [Figur 4-9](#).

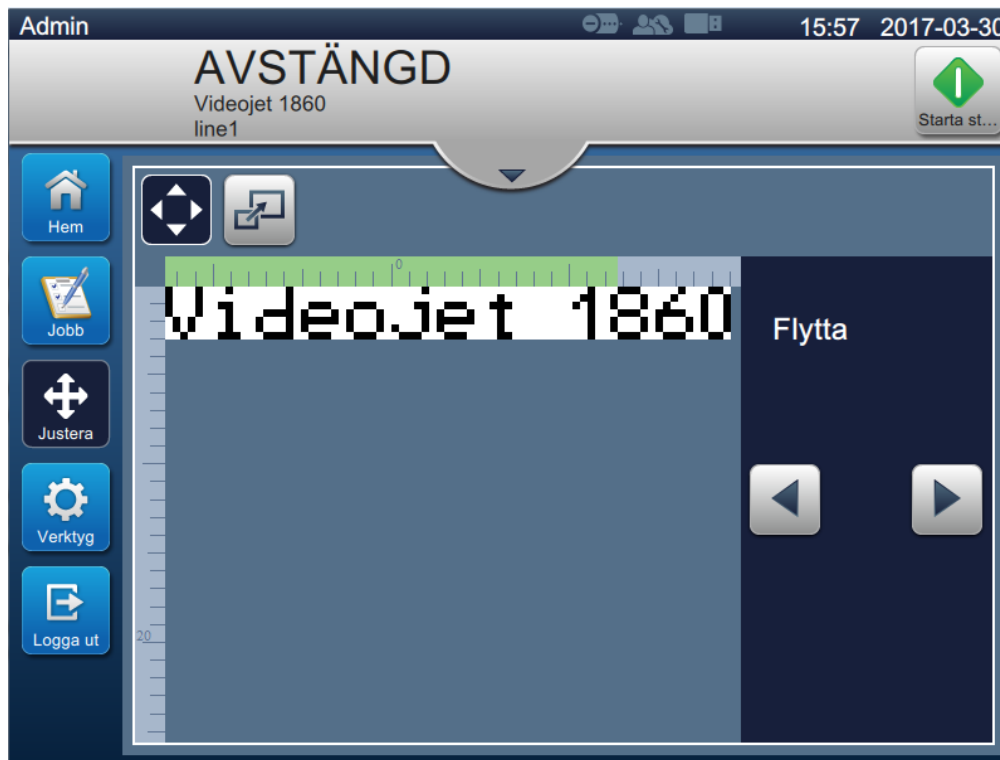

Figur 4-9: Justera_Flytta

2. För att justera placeringen av utskriften i horisontell riktning, tryck på  eller .

Obs! Utskriftsplaceringen ska ändras i små inkrementella steg.

3. Övervaka utskriftsplaceringen när placeringen flyttas genom att öka eller minska värdet tills utskriften är i önskat läge på produkten.

Obs! Justeringar kan göras upp till +/-13 mm (0,05 tum) från utgångspunkten.

Obs! För större ändringar än +/-13 mm (0,05 tum) kan du redigera jobbparametrarna (se [Avsnitt 5.3 Redigera ett jobb på sidan 5-31](#)) eller konfigurera linjekonfigurationen (se [Avsnitt 6.3 Konfigurera baninställning på sidan 6-46](#)).

4.8.2 Justera utskriftsskalan på produkten

1. Peka på knappen  och värdet på den aktuella skalavgränsaren visas i [Figur 4-10](#).



Figur 4-10: Justera_Skala

2. Om du vill justera skalan på utskriften pekar du på  eller .

Obs! Utskriftsplaceringen ska ändras i små inkrementella steg.

3. Övervaka utskriftsplaceringen medan placeringen flyttas genom att öka eller minska värdet tills utskriften är i önskat läge på produkten.

Obs! Justeringar kan göras upp till +/-10 % av den ursprungliga storleken.

Obs! För att ändra mer än +/-10 % av den ursprungliga storleken kan du redigera jobbparametrarna (se [Avsnitt 5.3 Redigera ett jobb på sidan 5-31](#)) eller konfigurera linjekonfigurationen (se [Avsnitt 6.3 Konfigurera baninställning på sidan 6-46](#)).

4.9 Så här stoppar du utskriften

1. Peka på  för att stoppa utskriften och knappen ändras till .

Obs! OFFLINE visas i statusfältet.



Figur 4-11: Avbryt utskriften

Jobbet har stoppat utskriften.

4.10 Så här stoppar du strålen

1. Peka på . Skrivarstatus ändras till STÄNGER AV.
2. När bläckstrålen har stoppats ändras skrivarens status till AVSTÄNGD.

4.11 Så här stänger du av skrivaren

⚠ VARNING

SKADA PÅ UTRUSTNINGEN.

Stäng inte av skrivaren förrän bläckstrålens nedstängningscykel har slutförts. Underlåtelse att respektera denna varning kan medföra ytterligare underhåll.

⚠ VARNING

SKADA PÅ UTRUSTNINGEN.

Starta och stoppa inte skrivaren flera gånger.

När du stoppar skrivaren använder skrivaren make-up-vätska för att spola systemet. Om du startar och stoppar skrivaren flera gånger använder skrivaren stora mängder make-up-vätska. Den ökade användningen av make-up-vätska kan orsaka felet Blandningsbehållarens nivå hög och låg bläckviskositet.

Om skrivarens status är AVSTÄNGD kan skrivaren stängas av genom att du trycker på strömbrytaren på sidan av skrivaren.

Obs! Nätanslutningen är fortfarande ansluten till skrivaren. För att ta bort kraftförsörjningen helt kopplar du ur nätkabeln från elnätet.

4.12 Så här ansluter du USB-minnet till skrivaren

1. Roterat vredet som är i vertikalt läge medurs till horisontellt läge och lås upp luckan. Öppna bläckutrymmets lucka.

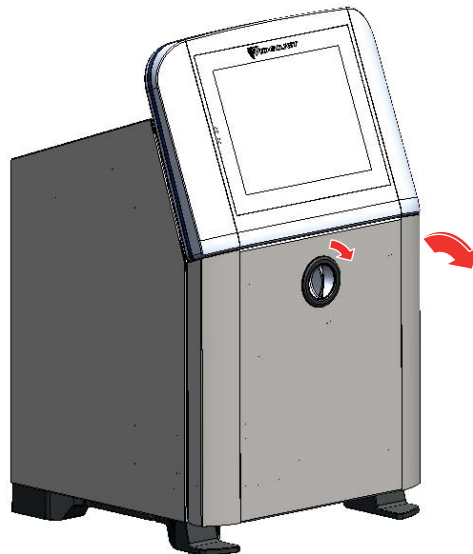

Figur 4-12: Låsa upp bläcklucka

2. Tryck på spärren vid sidan om bläckutrymmet för att öppna luckan helt.

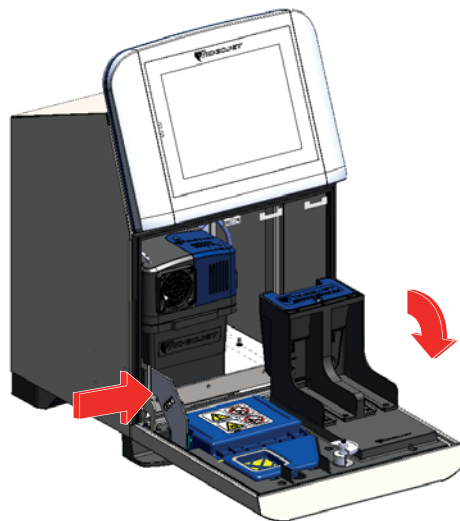

Figur 4-13: Öppna bläcklucka

3. Leta upp USB-hållaren under elektronikutrymmet (se [Figur 4-14](#)) och för in USB-minnet.

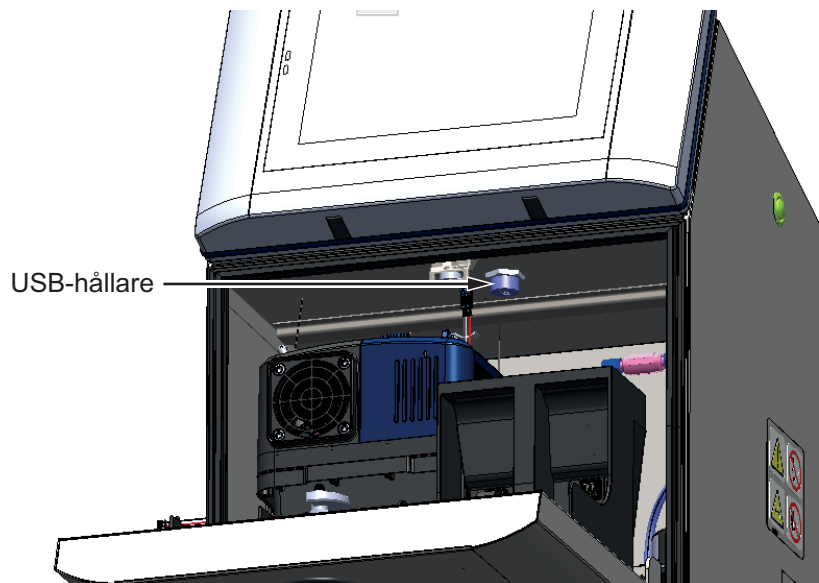

Figur 4-14: USB-placering

USB-minnet är nu anslutet och online-status för USB-minnet visas på användargränssnittet enligt [Figur 4-15](#).

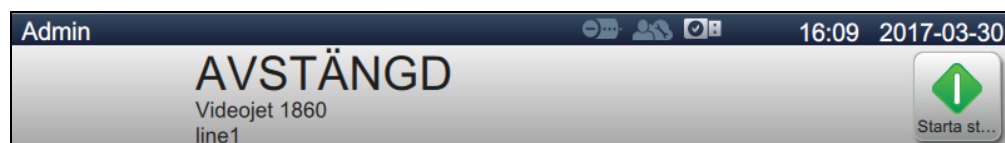

Figur 4-15: USB-status

Inledning

Det här avsnittet innehåller information om hur du arbetar i jobbredigeraren och innehåller följande ämnen:

- [Gå till jobbredigeraren](#)
- [Skapa ett nytt jobb](#)
- [Redigera ett jobb](#)
- [Snabbredigera ett jobb](#)
- [Exempel - Skapa ett nytt jobb](#)

5.1 Gå till jobbredigeraren

Jobbredigeraren är huvudverktyget som låter dig skapa jobb, redigera jobb, ändra jobbparametrar och spara jobb. [Figur 4-1](#) på [sidan 4-2](#) visar verktygets startskärm. Jobbredigeraren kan nås både från jobbets förhandsgranskningsfält och från knappen *Jobb*.

- Förhandsgranskning av jobb > Uppdatera
- Jobb > + Nytt
- Jobb > Redigera jobb

5.2 Skapa ett nytt jobb

Det här avsnittet innehåller information om hur du skapar ett nytt jobb, lägger till olika fält, ändrar jobbinställningar, parametrar och instruktioner för skrivaren.

1. Tryck på  -knappen för att öppna skärmen Jobblista, som visas i [Figur 5-1](#).



Figur 5-1: Skärmen Jobblista

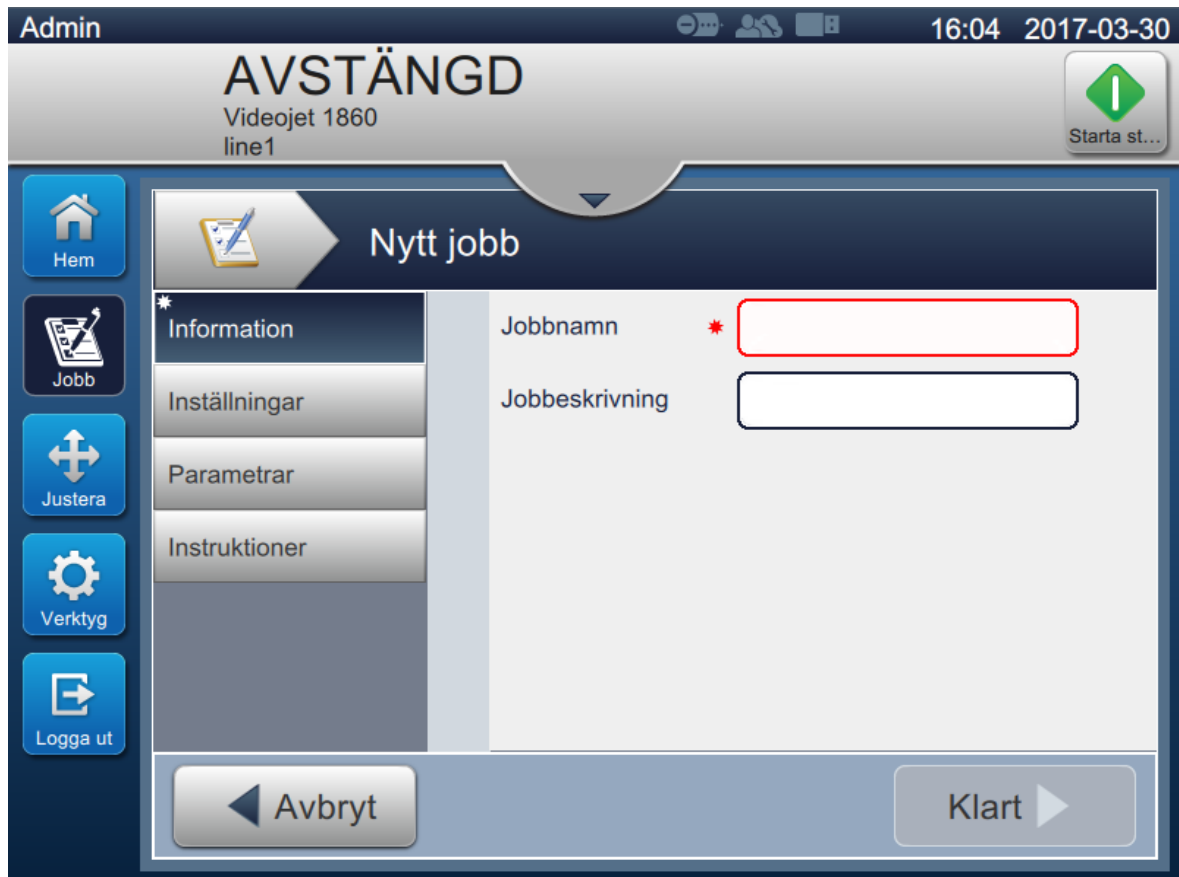

2. Tryck på  för att skapa ett nytt jobb. Skärmen Jobbinställningar öppnas, som visas i [Figur 5-2](#).



Figur 5-2: Skärmen Information

3. Tryck på textrutan Jobbnamn för att ange jobbnamn för det nya jobbet. Skärmen Jobbnamn öppnas.

Obs! Användaren kan också ange jobbeskrivningen för det nya jobbet.

4. Ange önskat jobbnamn med verktygsknappsatsen och tryck på  -knappen.
5. Tryck på  -knappen på skärmen för Jobbinställningar.

Obs! Användaren kan också ändra inställningen, parametrar och instruktioner.

6. Skärmen Jobbredigerare öppnas, som visas i [Figur 5-3](#).



Figur 5-3: Skärmen Jobbredigerare

7. Tryck på  -knappen och väljer önskade alternativ för att lägga till fält, som visas i [Figur 5-4](#).

Tryck på  -knappen. Se [Avsnitt 5.2.2](#) för mer information.



Figur 5-4: Alternativ för Lägg till fält





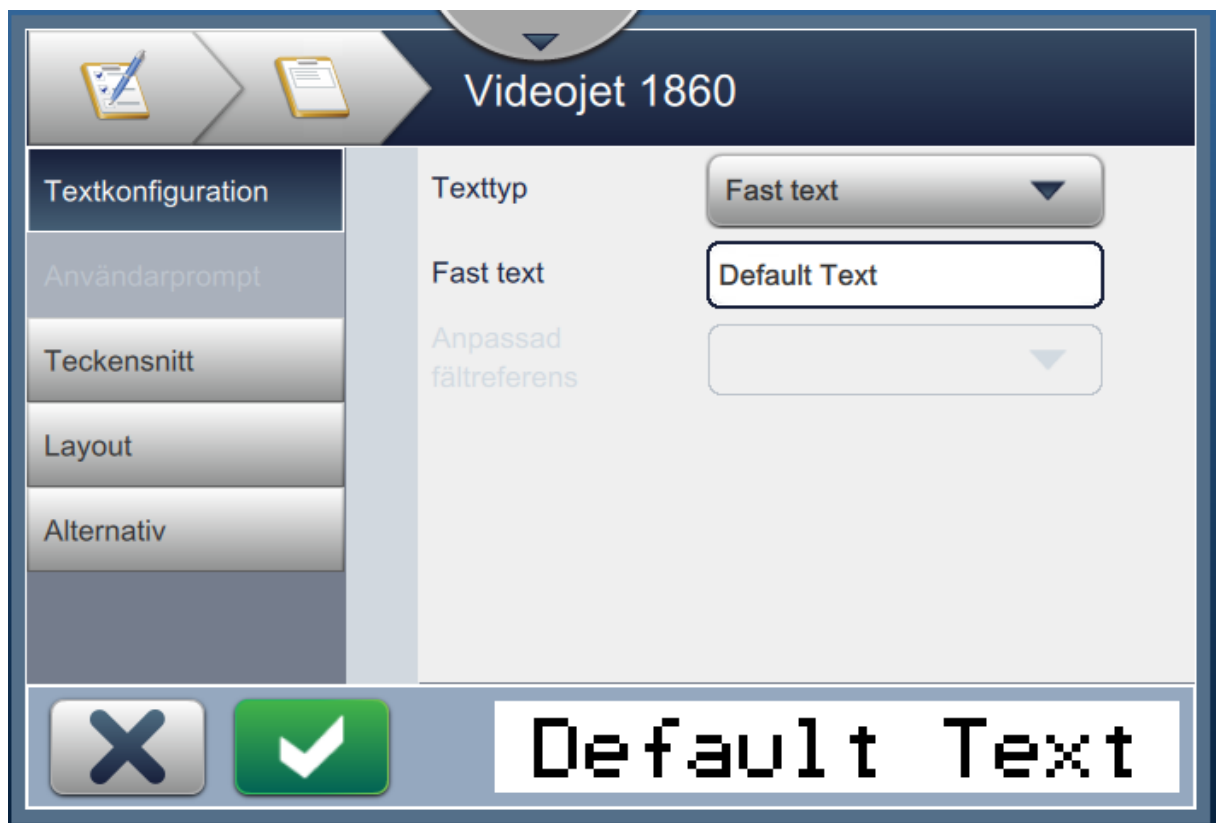

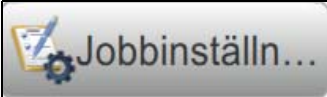

8. Ändra parametrarna på inställningsskärmen för det markerade fältet, som visas i [Figur 5-5](#).

Tryck på -knappen för att spara det format som krävs för fältet.



Figur 5-5: Skärmen Fältinställningar

Tabell 5-1 visar de tillgängliga alternativen för skärmen Jobbredigerare:

Meny	Knappar	Funktioner
Jobbinställningar		Visar jobbnamn och jobbeskrivning. Jobbinställningarna är tillgängliga för installation och redigering. Tryck på knappen <i>Klar</i> för att spara eventuella ändringar och visa jobbredigeringskärmen.
Lägg till fält		Lägger till nytt fält. Det visas en lista där användaren kan välja bland följande fält: Text, Datum, Tid, Räknare, Linjär streckkod och 2D-streckkod. Se Tabell 5-6 för mer information.
Redigera		Öppnar den valda fältredigeraren och inställningsskärmen. Låter användaren ändra teckensnitt, teckenstorlek, invertera eller spegla fältet, ange frågemeddelande och fältnamn.
Flytta		Använd piltangenterna som visas inom jobbets designområde för att flytta det valda fältet i pilens riktning.
Ta bort		Tar bort det valda fältet. Användaren tillfrågas innan fältet tas bort.
Ångra		Ångra senaste åtgärd.
Gör om		Gör om senaste åtgärd.
Zoom		Zooma jobbet som ska redigeras. Zooma in upp till tre gånger (200 %, 300 %, 600 %). När maximal zoom har uppnåtts trycker du uppreparande gånger på <i>Zoom</i> för att återgå till standard.
Maximera		Maximera förhandsgranskningen av jobbet.

Tabell 5-1: Jobbredigeringsmenyn

Meny	Knappar	Funktioner
Tillbaka		Gå tillbaka till skärmen Jobbinställningar.
Spara som		Sparar det befintliga jobbet med nytt jobbnamn.
Spara		Spara det nya jobbet och ändringarna av befintligt jobb.

Tabell 5-1: Jobbredigeringsmenyn (forts.)

9. När önskade ändringar har gjorts för det infogade fältet trycker du på



-knappen.

Nu sparas jobbet och är redo för utskrift.

5.2.1 Jobbinställningar

5.2.1.1 Information

På skärmen Information ([Figur 5-2 på sidan 5-3](#)) kan användaren göra följande:

Fält	Beskrivning
Jobbnamn	Visar jobbnamnet. Varje nytt jobb som skapas behöver ett jobbnamn innan det går att trycka på Klar.
Jobbeskrivning	Användaren kan ange en jobbeskrivning för jobbnamnet.

Tabell 5-2: Information

5.2.1.2 Inställningar



Figur 5-6: Skärmen Inställningar

På skärmen Inställningar kan användaren göra följande:

Fält	Beskrivning
Baninställning	Användaren kan välja önskad Baninställning från rullgardinsmenyn för att skapa jobbet. Alla skapade baninställningar är tillgängliga i rullgardinsmenyn. Denna baninställning väljs när jobbet laddas in. Om den baninställningen förblir odefinierad (Standard) kommer den aktiverade baninställningen att väljas.
Åsidosätt Start på dagen	Om aktiverat kan användaren ändra starten på dagen från standardvärdet (00:00).
Start på dagen	Användaren kan definiera när datumet ska ändras i ett jobb (i motsats till midnatt). Det här alternativet är endast tillgängligt om fältet Åsidosätt Start på dagen är aktiverat.
Blockera dagsövergång	Om detta alternativ är aktiverat sker ingen dagsövergång.

Tabell 5-3: Inställningar

5.2.1.3 Parametrar

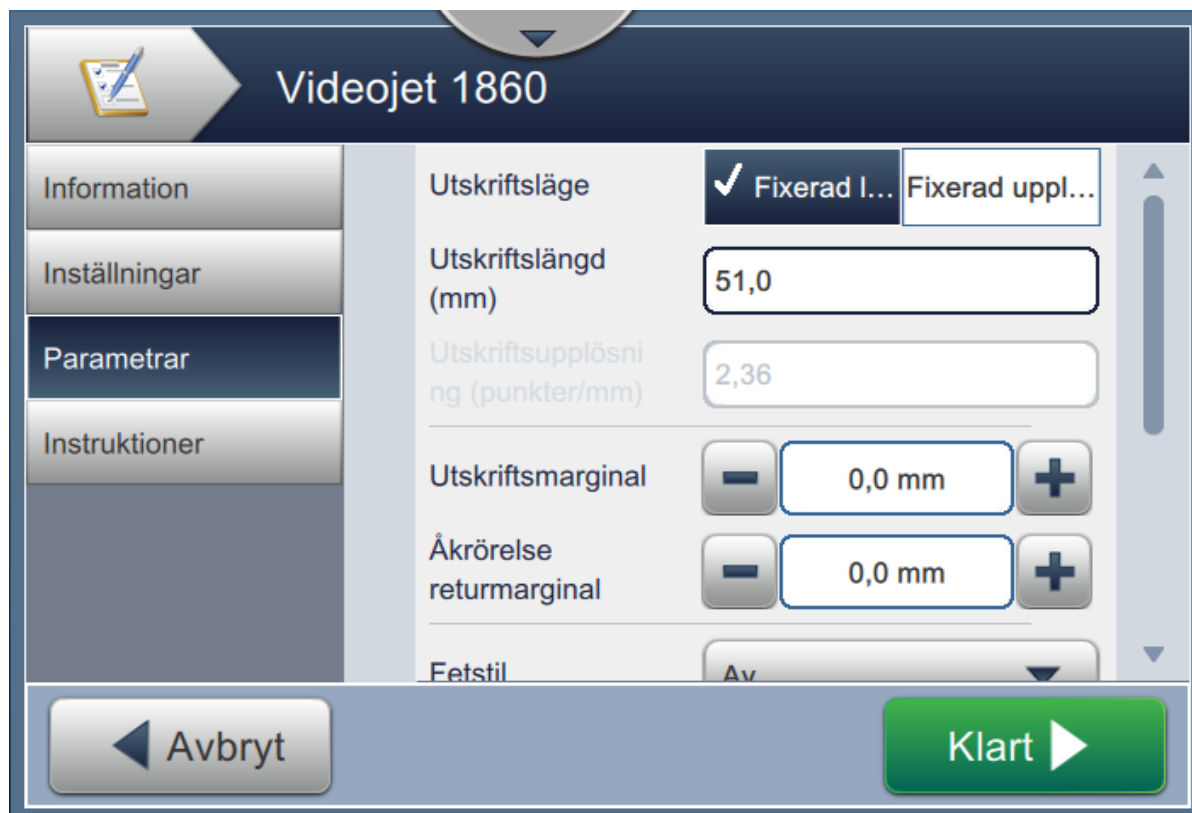

Figur 5-7: Skärmen Parametrar

På skärmen Parametrar kan användaren göra följande:

Fält	Beskrivning
Utskriftsläge	Användaren kan välja antingen Fast längd eller Fast upplösning. Ange utskriftslängd (mm eller in) eller utskriftsupplösning (punkter/mm eller punkter/in) som är beroende av det valda utskriftsläget. Måttenheterna baseras på enheterna som valts i skrivarinställningarna. Obs! Innehållet i jobbet korrigeras i ett definierat fönster. Om utskriftslängden ökas eller minskas kommer jobbet att sträckas ut eller tryckas ihop.
Utskriftsmarginal	Utskriftsmarginal fungerar i framåtriktning och ändrar utskriftspositionens avstånd från produktens framkant. Öka utskriftspositionens avstånd genom att trycka på knappen +. Minska utskriftspositionens avstånd genom att tryck på knappen -. Användaren kan ange värdet eller använda +/- för att göra mindre justeringar.
Åkrörelse returmarginall	Åkrörelse returmarginall fungerar i omvänd riktning och avstånd utskriftspositionen från produktens bakkant. Se Utskriftsmarginal för att justera utskriftspositionens avstånd.
Fetstil	Välj fet typ från rullgardinsmenyn.

Tabell 5-4: Parametrar

Fält	Beskrivning
Teckenavstånd	Användaren måste ange värdet för att ställa in avståndet mellan tecknen.
Raster	
Autoval	Om detta alternativ är aktiverat kommer skrivaren att välja rastergrupp automatiskt. <i>Obs! Autoval är markerat som standard.</i>
Välj enligt grupp	Om detta alternativ är aktiverat kan användaren välja önskad rastergrupp manuellt.
Raster	Välj önskad rastergrupp för jobbet. Gruppvalet som visas beror på vilken radhöjd som krävs. Rastergruppen kan endast väljas om Autoval är inaktiverat. <i>Obs! För att skriva ut 2D-streckkoder rekommenderar vi att du väljer specifik raster. Kontakta Videojets kundtjänst eller din lokala återförsäljare om du vill ha mer information.</i>



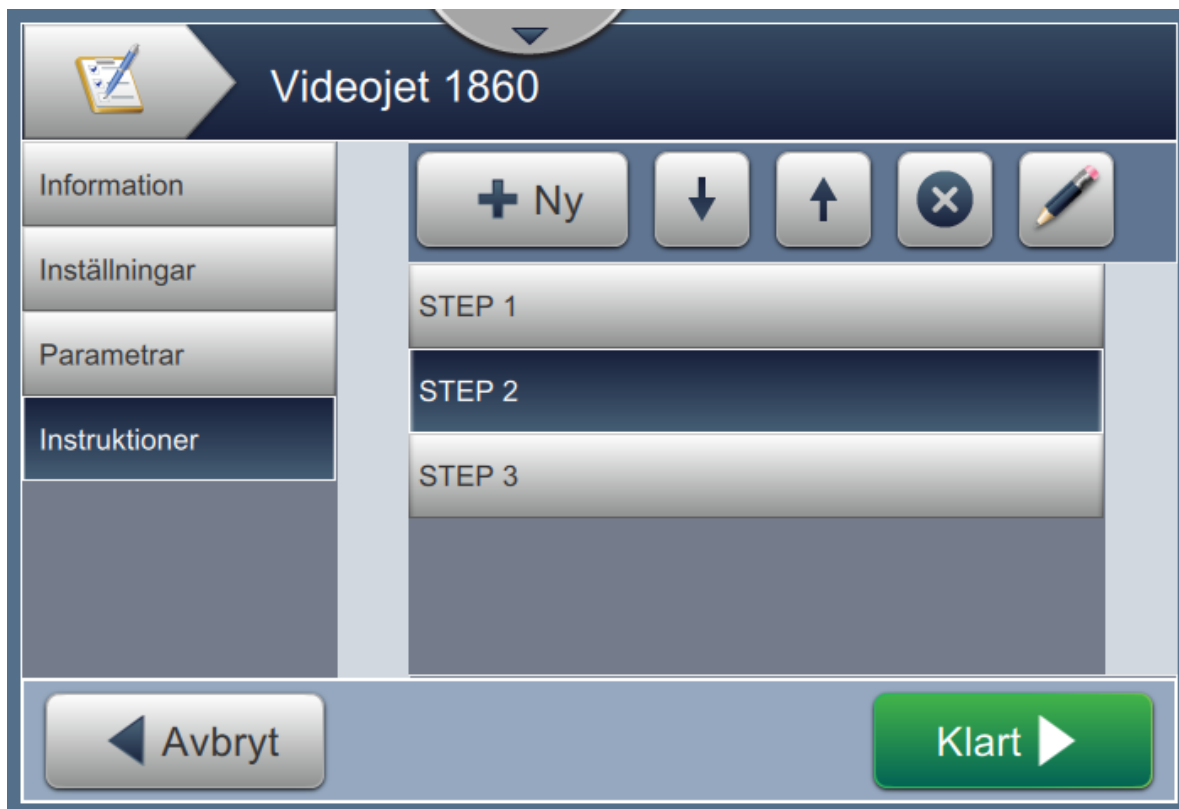

Tabell 5-4: Parametrar (forts.)

5.2.1.4 Instruktioner



Figur 5-8: Skärmen Instruktioner

På skärmen Instruktioner kan användaren göra följande:

Fält	Beskrivning
	Öppnar knappsatsen för att låta jobbinstruktioner läggas till för jobbet.
	Flyttar ner den markerade instruktionen.
	Flyttar upp den markerade instruktionen.
	Tar bort den markerade instruktionen.
	Öppnar knappsatsen för att låta den markerade instruktionen redigeras.

Tabell 5-5: Instruktioner

5.2.2 Lägg till fält

Rullgardinsmenyn för att lägga till fält innehåller de alternativ som kan anges av användaren. [Tabell 5-6](#) visar de tillgängliga alternativen:

Alternativ	Beskrivning
Text	Infogar textfältet antingen som fast text, användarvald eller som referenstext.
Datum	Infogar aktuellt datum, förskjutningsdatum eller användarens valda datum på det utskrivna jobbet. Användaren kan anpassa datumtypen för att härleda datum i flera format.
Tid	Infogar den aktuella tiden till det utskrivna jobbet. Skrivarens realtidsfunktioner används för detta ändamål.
Räknare	Infogar ett räknarfält som anger att den valda kodaren för att hantera och skriva ut ökande numerisk och alfanumerisk information.
Linjär streckkod	Infogar en endimensionell streckkod. Användaren kan välja streckkodstyp, datatyp och text för att infoga den streckkod som behövs. <i>Obs! Om streckkoden måste innehålla ytterligare information, t.ex. datum, krävs en anpassad referens. Se Konstruktionsfunktion för anpassade referenser på sidan 6-13 för mer information.</i>
2D-streckkod	Infogar en tvådimensionell streckkod. Användaren kan välja streckkodstyp, datatyp och text för att infoga den streckkod som behövs.

Tabell 5-6: Alternativ för Lägg till fält

5.2.2.1 Lägga till textfält

Gör så här för att lägga till ett textfält i jobbet:

1. Tryck på  rullgardinsmenyn och välj *Text*, som visas i [Figur 5-4](#) på [sidan 5-4](#).

Tryck på  -knappen.

2. Fältet Textinställning öppnas och låter önskad text väljas och formateras efter behov. Förhandsgranskningen av textfältet visas längst ned på skärmen.

Tryck på  -knappen för att spara ändringarna. Se [Tabell 5-7](#) för mer information.

Obs!  -knappen används för att gå tillbaka utan att spara ändringarna i fältet.

3. Textfältet infogas i jobbet designområde.

Obs! Den infogade textfältet kan flyttas till önskad plats i jobbet designområde.

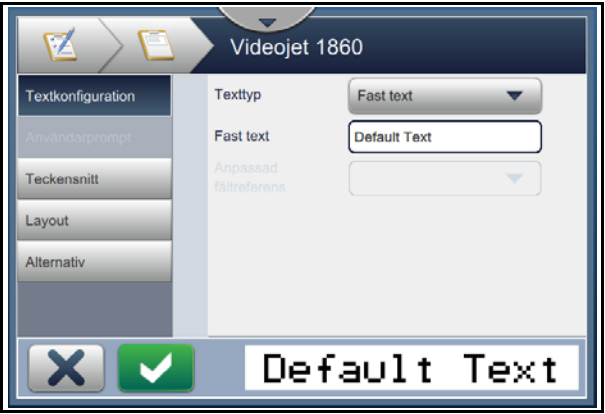

Tabell 5-7 beskriver alternativen för att ange önskad text:

Display	Beskrivning
<p>Texttyp</p> 	<p>Låter dig ändra följande parametrar:</p> <ul style="list-style-type: none"> • Texttyp - Tryck på rullgardinsmenyn för att välja typen av text. Se Texttyp för mer information. • Fast text - Tryck på textrutan för att ange önskad text. <i>Obs! Detta alternativ är endast tillgängligt när fast texttyp har valts.</i> • Referens för eget fält - Tryck på rullgardinsmenyn för att välja det nödvändiga egna fältet som skapats. <i>Obs! Detta alternativ är endast tillgängligt när den egna referenstexttypen har valts.</i>
Texttyp	
Fast text	Texten är fast för jobbet enligt fältet Fast text.
Anges av användaren	Texten anges av användaren när jobbet ska köras. Alternativet Användarens val aktiveras när det väljs. <i>Obs! Endast textfält som anges av användaren är tillgängliga för att redigera jobbet.</i>
Egen referens	Infogar en anpassad referens för varje jobb. Se Konstruktionsfunktion för anpassade referenser på sidan 6-13 för mer information.
Utrustningsreferens	Infogar maskin-ID för varje jobb. Se Globala jobbinställningar på sidan 6-20 för mer information.
Linjereferens	Infogar rad-ID för varje jobb. Se Globala jobbinställningar på sidan 6-20 för mer information.
Fabriksreferens	Infogar den inloggade användaren för varje jobb. Se Globala jobbinställningar på sidan 6-20 för mer information.
Användarreferens	Infogar den inloggade användaren för varje jobb.

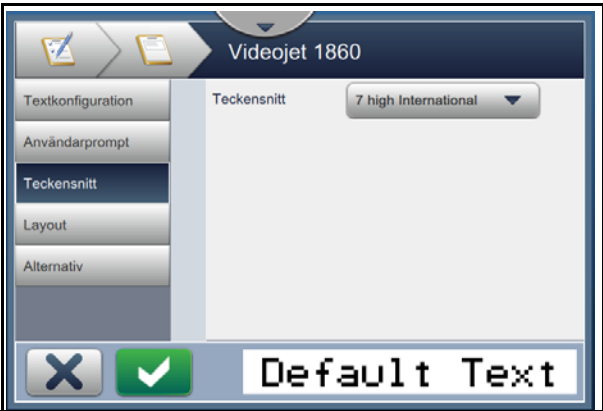
Tabell 5-7: Textinställning

Display	Beskrivning
<p>Användarens val</p> 	<p>Ger följande möjligheter:</p> <ul style="list-style-type: none"> • Promptmeddelande - Tryck på textrutan för att ange en instruktion eller begära användarens närvaro när jobbet ska köras. • Promptvärde - Tryck på rullgardinsmenyn för att välja det värde som anges i jobbet: Standard - Jobbet kommer att innehålla standardtexten. Tom - Jobbet kommer inte att innehålla någon text. Senaste - Jobbet kommer att innehålla den senast utskrivna datan. • Tillåtna tecken - Tryck på rullgardinsmenyn för att ange vilken typ av tecken som får anges i meddelandet (Alfa, Numerisk, Alfanumerisk, Alla tecken). • Standardtext - Tryck på textrutan för att ange texten som ska anges som standard. • Fast längd - Tryck på kryssrutan för att begränsa användarens fält till en fast längd. <i>Obs! Alternativen för längd och utfyllnadstecken är endast tillgängliga när kryssrutan för fastlängd är aktiv.</i> • Längd - Tryck på textrutan att ange längden på fältet som kan redigeras av användaren. • Utfyllnadstecken - Tryck på textrutan för att ange vilka tecken som måste visas efter textfältet.
<p>Teckensnitt</p> 	<p>Låter dig ändra följande parametrar:</p> <ul style="list-style-type: none"> • Teckensnitt - Tryck på rullgardinsmenyn för att ange teckensnittsstorlekar. <i>Obs! Teckensnittens standardstorlek är 7 hög.</i> <i>Obs! Det senast valda teckensnittet storlek lagras i minnet och kommer att visas.</i>

Tabell 5-7: Textinställning (forts.)

Display	Beskrivning
<p>Layout</p> 	<p>Ger följande möjligheter:</p> <ul style="list-style-type: none"> Fet - Tryck på rullgardinsmenyn och välj fet stil (Av, Fet 1, Fet 2). Av - VIDEOJET 1860 Fet1 - VIDEOJET 1860 Fet2 - VIDEOJET 1860 Omvänd - Tryck på kryssrutan för att invertera teckenfärgen. Normal Omvänd VIDEOJET 1860 VIDEOJET 1860 Spegla - Tryck på kryssrutan för att vända fältet vertikalt. Normal Spegel VIDEOJET 1860 0ə8† TĒLO3DIV Invertera - Tryck på kryssrutan för att vända fältet horisontellt. Normal Invertera VIDEOJET 1860 AIDE07EL 4890
<p>Alternativ</p> 	<p>Ger följande möjlighet:</p> <ul style="list-style-type: none"> Fältnamn - Tryck på textrutorna för att ange fältnamn.

Tabell 5-7: Textinställning (forts.)

5.2.2.2 Lägga till ett datumfält

Gör så här för att lägga till ett datumfält i jobbet:

1. Tryck på  rullgardinsmenyn och välj *Datum*, som visas i [Figur 5-4](#) på sidan 5-4.

Tryck på  -knappen.

2. Skärmen Datuminställning öppnas och låter önskat datum väljas och formateras efter behov. Förhandsgranskningen av datumfältet visas längst ned på skärmen.

Tryck på  -knappen för att spara ändringarna. Se [Tabell 5-8](#) för mer information.

Obs!  -knappen används för att gå tillbaka utan att spara ändringarna i fältet.

3. Systemdatumet infogas i jobbet designområde.

Obs! Den infogade systemdatumet kan flyttas till önskad plats i jobbet designområde.

[Tabell 5-8](#) beskriver alternativen som är tillgängliga för att redigera datumformat:

Öppna	Beskrivning
<p>Datuminställning:</p> 	<p>Ger möjlighet att ändra följande parametrar:</p> <ul style="list-style-type: none"> • Datotyp - Tryck på rullgardinsmenyn och välj önskat datumformat, till exempel Anpassad, Dag i månaden (01)/månad (01)/år (2010). Se Skapa ett anpassat datum på sidan 5-18 för mer information. Obs! Användaren kan ange ett antal datumformat som krävs genom att välja Anpassad från rullmenyn för datotyp. • Infoga Datum - Välj önskat datum som ska infogas för jobbet. <ul style="list-style-type: none"> Idag - Infogar dagens datum. Förskjutning - Infogar en datumförskjutning från nuvarande datum baserat på förskjutningens inställning. Anges av användaren - Datum anges av användaren när jobb markeras för att köras. Obs! Alternativ för användarval och förskjutning aktiveras vid markering. • Språk - Tryck på rullgardinsmenyn för att välja rätt datumspråk. Till exempel: Engelska, arabiska etc.

Tabell 5-8: Datuminställning

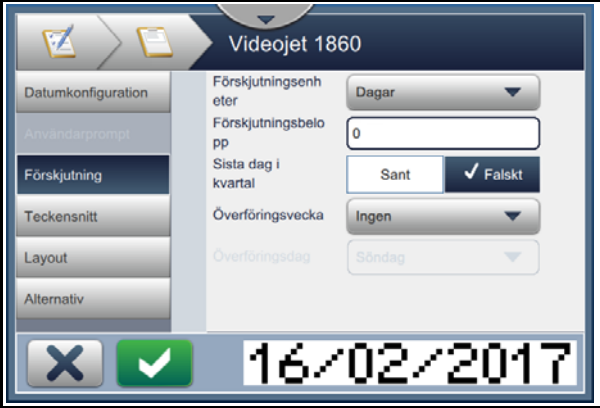
Öppna	Beskrivning
<p>Användarens val:</p> 	<p>Ger möjlighet att ändra följande parametrar:</p> <ul style="list-style-type: none"> • Promptmeddelande - Tryck på texttrutan för att ange en instruktion eller begära användarens närvaro när jobbet ska köras. • Promptvärde - Tryck på rullgardinsmenyn för att välja det värde som anges i jobbet: Standard - Jobbet kommer att innehålla standardtexten. Tom - Jobbet kommer inte att innehålla någon text. Senaste - Jobbet kommer att innehålla den senast utskrivna datan. • Enheter - Tryck på rullgardinsmenyn för att välja typen av enheter (Inaktiverad, Dagar, Månader, År). • Minsta område - Om det minsta området ställs in hindras användaren från att välja ett datumvärde som är lägre än denna minsta förskjutning. • Maximalt område - Om det maximala området ställs in hindras användaren från att välja ett datumvärde som är högre än denna maximala förskjutning. <p><i>Obs! Det minsta och maximala området visas endast när alternativet Enheter är inställt på något annat än inaktiverat.</i></p>
<p>Förskjutning:</p> 	<p>Ger möjlighet att ändra följande parametrar:</p> <ul style="list-style-type: none"> • Förskjutningsenheter - Tryck på rullgardinsmenyn för att förskjuta datumet till det förskjutningsvärde som krävs (Dagar, Månader, År). • Förskjutningsmängd - Tryck på texttrutan för att ange det förskjutningsvärde som krävs. • Sista dagen i kvartalet - Tryck på <i>Sant</i>/<i>Falskt</i> för att aktivera/inaktivera den sista dagen i kvartalet. • Övergångsvecka - Tryck på rullgardinsmenyn för att välja datum utifrån övergång (Ingen, Senaste övergång, Nästa övergång). • Övergångsdag - Tryck på rullgardinsmenyn för att välja övergångsdagen i veckan (söndag till måndag). <p><i>Obs! Övergångsdagen visas endast när alternativet Övergångsvecka är inställt på något annat än Ingen.</i></p>

Tabell 5-8: Datuminställning (forts.)

Öppna	Beskrivning
Teckensnitt	Se Tabell 5-7 för mer information.
Layout	
Alternativ	

Tabell 5-8: Datuminställning (forts.)

Skapa ett anpassat datum

Gör så här för att skapa ett anpassat datum:

1. På skärmen Datuminställning väljer du alternativet *Anpassad* från rullgardinsmenyn

Datumtyp, som visas i [Figur 5-9](#). Tryck på  -knappen.



Figur 5-9: Skärmen för datuminställning

2. Välj önskat format i listan med alternativ (År, Månad, Dag i månaden, Veckodag, Övrigt och Avgränsare), som visas i [Figur 5-10](#). Varje alternativ har ett antal layouter som kan väljas från rullgardinsmenyn, som visas i exemplet i [Figur 5-11](#).

The screenshot shows the 'Datuminställning' (Date Settings) screen. At the top, there is a text field containing the current date format: '<Dag i månad (01)>/<Månad (01)>/<År (2010)>'. Below this, there are several rows of settings, each with a dropdown menu and a 'Lägg till' (Add) button:

- År: År (2010) [Lägg till]
- Månad: Månad (01) [Lägg till]
- Dag i månaden: Dag i månad (01) [Lägg till]
- Veckodag: Veckodag (MÅN) [Lägg till]
- Övrigt: Juliansk dag (001) [Lägg till]
- Avgränsare: Snedstreck (/) [Lägg till]

At the bottom, there are three buttons: a blue 'X' button, a green checkmark button, and a large digital display showing the date '30/03/2017'.

Figur 5-10: Skärmen Datuminställning

The screenshot shows the 'Välj Avgränsare' (Select Separator) dialog box. The dialog has a title bar and a list of separator options:

- Snedstreck (/)
- Omvänt snedstreck (\)
- Mellanslag ()
- Bindestreck (-)

The 'Snedstreck (/)' option is currently selected. At the bottom of the dialog, there are two buttons: 'Avbryt' (Cancel) and 'OK'.

Figur 5-11: Skärmen Inställning av datumavskiljare

3. När önskat format är markerat trycker du på **Lägg till** -knappen för att flytta till datumformat. Skärmen kommer att visa datumformatet som skapats, som visas i [Figur 5-10](#).
4. Tryck på  -knappen för att spara ändringarna av datumformatet.

Obs! Datumformatet som skapats kommer att sparas och visas i rullgardinsmenyn Datumtyp.

5.2.2.3 Lägga till ett tidsfält

Gör så här för att lägga till ett tidsfält i jobbet:

1. Tryck på  rullgardinsmenyn och välj *Tid*, som visas i [Figur 5-4](#) på sidan 5-4.

Tryck på  -knappen.

2. Skärmen Tidsinställning öppnas och låter önskad tid väljas och formateras efter behov. Förhandsgranskningen av tidsfältet visas längst ned på skärmen.

Tryck på  -knappen för att spara ändringarna. Se [Tabell 5-9](#) för mer information.

Obs!  -knappen används för att gå tillbaka utan att spara ändringarna i fältet.

3. Systemtiden infogas i jobbet designområde.

Obs! Den infogade systemtiden kan flyttas till önskad plats i jobbet designområde.

Tabell 5-9 beskriver alternativen som är tillgängliga för att redigera tidsformat:

Öppna	Beskrivning
<p>Tidsinställning</p> 	<p>Ger möjlighet att ändra följande parametrar:</p> <ul style="list-style-type: none"> • Tidstyp - Tryck på rullgardinsmenyn för att välja: <ul style="list-style-type: none"> Anpassad - Välj önskat tidsformat i listan med alternativ (Timme, Minut, Andra, Period, Avgränsare). Till exempel: HH:mm:ss, HH:mm AM/PM etc. Skift - Jobbet kommer att innehålla den skiftkod som baseras på skifttiden. <p><i>Obs! Skiftkod och tid definieras i Globala jobbinställningar. Se Globala jobbinställningar på sidan 6-20 för mer information.</i></p> Timer - Jobbet kommer att innehålla timervärdet. <p><i>Obs! Intervallet, Koda siffror 1 och Koda siffror 2 visas endast när alternativet Timer väljs från Tidstyp.</i></p> • Intervall - Tryck på rullgardinsmenyn för att välja intervallet för Timer i minuter (15, 30, 45, 60). • Koda siffror 1 - Tryck på kryssrutan för att ersätta timerns enhetsvärde med ett alfabetiskt tecken (som representerar siffran). • Koda siffror 2 - Tryck på kryssrutan för att ersätta timerns tionde värde med ett alfabetiskt tecken (som representerar siffran).
Teckensnitt	Se Tabell 5-7 för mer information.
Layout	
Alternativ	

Tabell 5-9: Tidsinställning

5.2.2.4 Lägga till räknarfält

Gör så här för att lägga till en räknare i jobbet:

1. Tryck på  rullgardningsmenyn och välj *Räknare*, som visas i [Figur 5-4](#) på sidan 5-4.

Tryck på  -knappen.

2. Skärmen *Räknarinställning Setup* öppnas och låter önskad räknare väljas och formateras efter behov. Förhandsgranskningen av räknarfältet visas längst ned på skärmen.

Tryck på  -knappen för att spara ändringarna. Se [Tabell 5-10](#) för mer information.

Obs!  -knappen används för att gå tillbaka utan att spara ändringarna i fältet.



3. Räknarfältet infogas i jobbets designområde.

Obs! Den infogade räknarfältet kan flyttas till önskad plats i jobbets designområde.

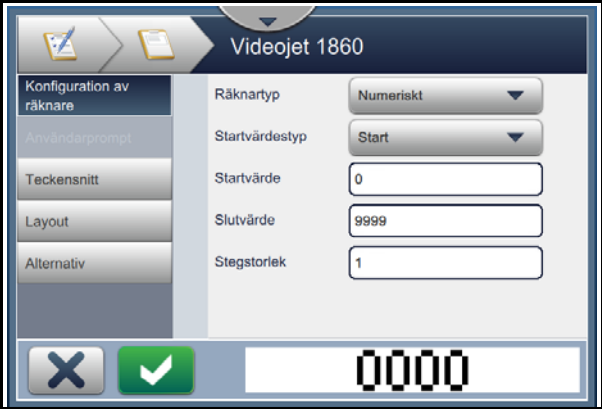
[Tabell 5-10](#) beskriver alternativen som är tillgängliga för att ange önskat räknarformat:

Öppna	Beskrivning
<p>Räknarinställning</p> 	<p>Ger möjlighet att ändra följande parametrar:</p> <ul style="list-style-type: none"> • Räkartyp - Tryck på rullgardningsmenyn för att välja typen av räknare (Numerisk, Alfaversaler och Alfagemener). • Startvärdestyp - Tryck på rullgardningsmenyn för att välja alternativen Start, Sista och Anges av användaren. • Startvärde - Tryck på textrutan för att ställa in räknarens startvärde. • Slutvärde - Tryck på textrutan för att ställa in räknarens slutvärde. • Stegstorlek - Tryck på textrutan för att ange antalet enheter som den numeriska räknaren ökar eller minskar med. Stegstorleken måste vara mindre än slutvärdet och vara en faktor av värdet. t.ex. Om startvärdet är 0 och slutvärdet är 6 kan stegvärdet vara 1, 2, 3 eller 6.

Tabell 5-10: Räknarinställning

Öppna	Beskrivning
<p>Användarens val</p> 	<p>Ger möjligheten att ange följande:</p> <ul style="list-style-type: none"> • Promptmeddelande - Tryck på textrutan för att ange en instruktion eller begära användarens närvaro när jobbet ska köras. • Promptvärde - Tryck på rullgardinsmenyn för att välja det värde som anges i jobbet: Tom - Jobbet kommer inte att innehålla någon text. Aktuell - Jobbet kommer att innehålla det aktuella räknarvärdet. Start - Jobbet kommer att innehålla det ursprungliga räknarvärdet.
<p>Teckensnitt</p>	<p>Se Tabell 5-7 för mer information.</p>
<p>Layout</p>	
<p>Alternativ</p> 	<p>Ger möjlighet att ändra följande parametrar:</p> <ul style="list-style-type: none"> • Fältnamn - Tryck på textrutan för att ange fältnamn. • Utskrifter per räknarvärde - Tryck på textrutan för att ange antalet utskrifter som krävs per räkning. • Starta om vid övergång - Tryck på kryssrutan för att starta om räknaren när den når slutvärdet. • Utfyllnad - Tryck på kryssrutan för att aktivera utfyllnad, om det ledande utfyllnadstecknet krävs före startvärdet. • Utfyllnadstecken - Tryck på textrutan för att ange det tecken som behöver visas före räknarfältet. • Antal siffror - Tryck på textrutan för att ange antalet siffror som räknaren kan visa. <i>Obs! Alternativen Utfyllnadstecken och Antal siffror visas endast efter att kryssrutan Utfyllnad är markerad.</i> • Öka räknare - Välj information som krävs för att öka räknaren. Räknaren ökas eller minskas om ett jobb som innehåller räknaren skrivs ut. Välj Digitala I/O-ingångar för att öka räknaren externt. • Återställ räknare - Välj alternativet för den externa ingången för att återställa räknaren.

Tabell 5-10: Räknarinställning (forts.)

5.2.2.5 Lägga till ett linjärt streckodsält

Så här gör du för att lägga till ett linjärt streckodsält i jobbet:

1. Tryck på  rullgardinsmenyn och välj *Linjär streckod* enligt [Figur 5-4](#) på sidan 5-4.

Tryck på  -knappen.

2. Skärmen *Inställning av linjär streckod* öppnas och låter önskad linjär streckod väljas och formateras efter behov. Förhandsgranskningen av den linjära streckoden visas längst ned på skärmen.

Tryck på  -knappen för att spara ändringarna. Se [Tabell 5-11](#) för mer information.

Obs!  -knappen används för att gå tillbaka utan att spara ändringarna i fältet.







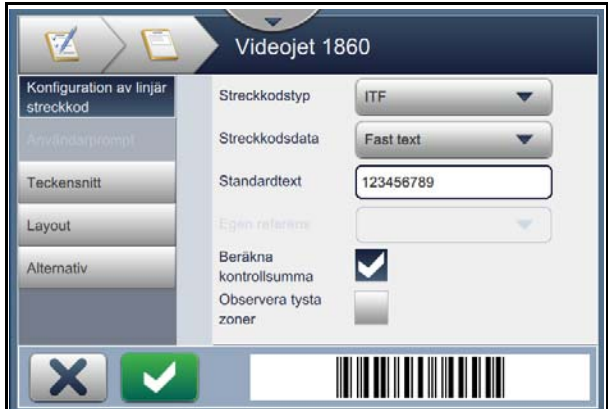



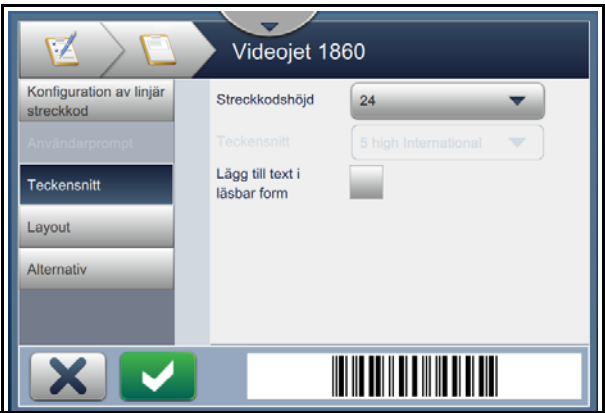
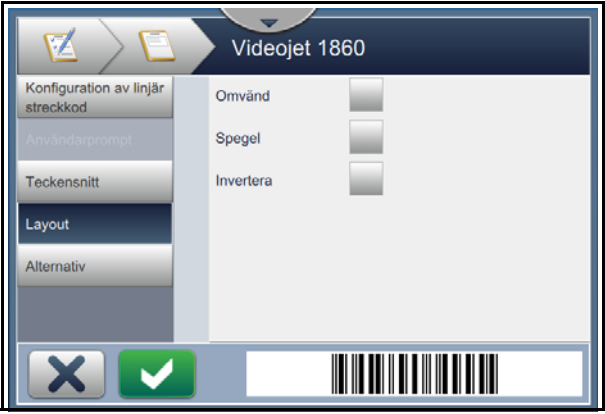







3. Streckkoden infogas i jobbets designområde.

Obs! Den infogade streckoden kan flyttas till önskad plats i jobbets designområde.

Tabell 5-11 beskriver alternativen som är tillgängliga för fältet Linjär streckkod:

Öppna	Beskrivning
<p>Inställning av linjär streckkod</p> 	<p>Ger möjlighet att ändra följande parametrar:</p> <ul style="list-style-type: none"> • Streckkodstyp - Tryck på rullgardinsmenyn för att välja önskad streckkod (kod 128, kod 39, EAN-128, EAN-13, EAN-8, ITF, UPC-A, UPC-E). • Streckkodsdata - Tryck på rullgardinsmenyn väljer du önskad text (Fast text, Anpassad referens). <i>Obs! Anpassad referens är endast tillgänglig om en anpassad referens har skapats. Alternativen Standardtext och Anpassad referens aktiveras när de väljs.</i> • Standardtext - Tryck på textrutan för att ange önskad text. • Anpassad referens - Tryck på rullgardinsmenyn för att välja det anpassade fält som har skapats. <i>Obs! Om streckkoden måste innehålla ytterligare information, t.ex. datum, krävs en anpassad referens. Se Konstruktionsfunktion för anpassade referenser på sidan 6-13 för mer information.</i> • Beräkna kontrollsumma - Tryck på kryssrutan för att verifiera informationen på streckkoden. <i>Obs! Det här alternativet är endast tillgängligt för Kod 39 och streckkodstypen ITF.</i> • Observera tysta zoner - Tryck på kryssrutan för att skapa en tom marginal på endera sidan av streckkoden. <i>Obs! Det här alternativet är inte tillgängligt för streckkodstyperna UPC-A och UPC-E.</i>
Användarens val	Ej tillgänglig

Tabell 5-11: Inställning av linjär streckkod

Öppna	Beskrivning												
<p>Teckensnitt</p> 	<p>Ger möjlighet att ändra följande parametrar:</p> <ul style="list-style-type: none"> • Streckkodshöjd - Tryck på rullgardinsmenyn och välj streckkodshöjd (5, 7, 9, 12, 16, 24, 34). • Teckensnitt - Tryck på rullgardinsmenyn för att ange teckensnittsstorlekar. <i>Obs! Detta alternativ är endast tillgängligt när kryssrutan Lägg till läsbar text har valts.</i> • Lägg till läsbar text - Tryck på kryssrutan för att välja teckenhöjden på streckkoden. 												
<p>Layout</p> 	<p>Ger följande möjligheter:</p> <ul style="list-style-type: none"> • Omvänd - Tryck på kryssrutan för att invertera teckenfärgen <table border="0" style="width: 100%; text-align: center;"> <tr> <td>Normal</td> <td>Omvänd</td> </tr> <tr> <td></td> <td></td> </tr> </table> • Spegla - Tryck på kryssrutan för att vända fältet vertikalt. <table border="0" style="width: 100%; text-align: center;"> <tr> <td>Normal</td> <td>Spegel</td> </tr> <tr> <td></td> <td></td> </tr> </table> • Invertera - Tryck på kryssrutan för att vända fältet horisontellt. <table border="0" style="width: 100%; text-align: center;"> <tr> <td>Normal</td> <td>Invertera</td> </tr> <tr> <td></td> <td></td> </tr> </table> 	Normal	Omvänd			Normal	Spegel			Normal	Invertera		
Normal	Omvänd												
													
Normal	Spegel												
													
Normal	Invertera												
													
<p>Alternativ</p>	<p>Ger följande möjlighet:</p> <ul style="list-style-type: none"> • Fältnamn - Tryck på textrutan för att ange fältnamn. 												

Tabell 5-11: Inställning av linjär streckkod (forts.)

5.2.2.6 Lägga till en 2D-streckkodsält

Gör så här för att lägga till ett 2D-streckkodsält i jobbet:

1. Tryck på  rullgardinsmenyn och välj *2D-streckkod*, som visas i [Figur 5-4](#) på sidan 5-4.

Tryck på  -knappen.

2. Skärmen Inställning av 2D-streckkod öppnas och låter önskat 2D-streckkodsält väljas och formateras efter behov. Förhandsgranskningen av 2D-streckkodsältet visas längst ned på skärmen.

Tryck på  -knappen för att spara ändringarna. Se [Tabell 5-9](#) för mer information.

Obs!  -knappen används för att gå tillbaka utan att spara ändringarna i fältet.

3. Streckkoden infogas i jobbets designområde.

Obs! Den infogade streckkoden kan flyttas till önskad plats i jobbets designområde.

Tabell 5-12 beskriver alternativen som är tillgängliga för fältet 2D-streckkod:

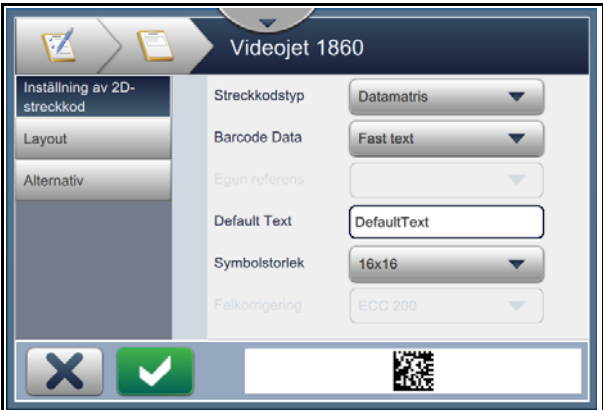
Öppna	Beskrivning
<p>Inställning av 2D-streckkod</p> 	<p>Ger möjlighet att ändra följande parametrar:</p> <ul style="list-style-type: none"> • Streckkodstyp - Tryck på rullgardinsmenyn för att välja önskad streckkod (Datamatrix, QR). • Streckkodsdata - Tryck på rullgardinsmenyn väljer du önskad text (Fast text, Anpassad referens). • Anpassad referens - Tryck på rullgardinsmenyn för att välja det anpassade fält som har skapats. • Standardtext - Tryck på textrutan för att ange önskad text. <i>Obs! Detta alternativ är endast tillgängligt när streckkodsinformationen för Fast text har valts.</i> • Symbolstorlek/Version - Tryck på rullgardinsmenyn för att välja rätt storlek på streckkoden. <i>Obs! Symbolstorlek visas för datamatrix-streckkod och version visas för QR-kod.</i> <i>Obs! Vid utskrift av 2D-streckkoder rekommenderar vi att du väljer den specifika rastern. Kontakta Videojets kundtjänst eller din lokala återförsäljare om du vill ha mer information.</i> • Felkorrigering - Tryck på rullgardinsmenyn för att välja mängden felkorrigering baserat på driftsmiljö. <i>Obs! ECC200 visas för datamatrix-streckkod och L, M, Q, H visas för QR-kod.</i>
Layout	Se Tabell 5-11 för mer information.
Alternativ	

Tabell 5-12: 2D-streckkodsfält

Antalet tillåtna tecken i en streckkod och den valda symbolstorleken/-versionen varierar. Om teckenbegränsningen överskrids visas följande meddelande.

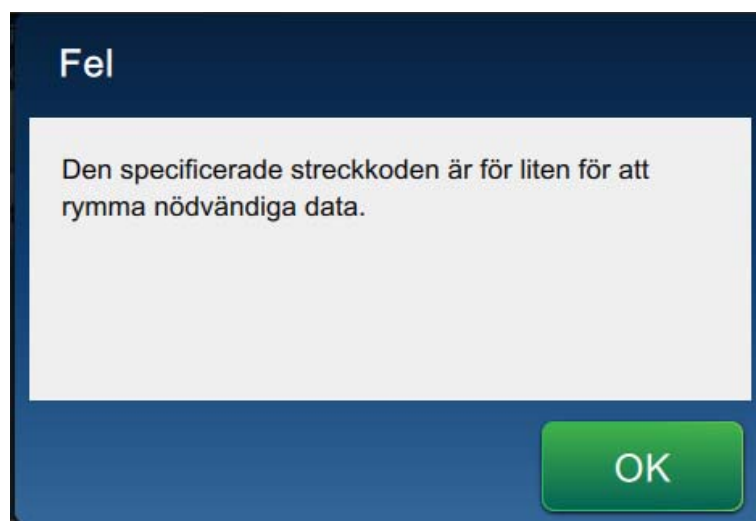

Figur 5-12: Felmeddelande

Följande tabeller visar antalet tillåtna tecken för varje streckkodstyp och motsvarande symbolstorlek/-version:





QR-kod		Symbolstorlek			
Fel	Tecken	21x21	25x25	29x29	33x33
L	Numerisk	17	32	53	78
	Alfanumerisk:	17	32	53	78
M	Numerisk	32	26	42	62
	Alfanumerisk:	32	26	42	62
Q	Numerisk	11	20	32	46
	Alfanumerisk:	11	20	32	46
H	Numerisk	7	14	24	34
	Alfanumerisk:	7	14	24	34

Tabell 5-13: QR-kod - Teckenbegränsning

Datamatrix		
Felkod	ECC200	
Symbolstorlek	Numerisk	Alfabetisk/ Alfanumerisk
8x18	10	6
8x32	20	13
10x10	6	3
12x12	10	6
12x26	32	22
12x36	44	31
14x14	16	10
16x16	24	16
16x36	64	46
16x48	98	72
18x18	36	25
20x20	45	31
22x22	60	43
24x24	72	52
26x26	88	64
32x32	125	91

Tabell 5-14: Datamatrix - Teckenbegränsning

5.3 Redigera ett jobb

1. Tryck på  -knappen på startskärmen, som visas i [Figur 7-1 på sidan 7-3](#).
2. Skärmen Jobblista öppnas med en lista över jobb. Välj önskat jobb, som visas i [Figur 5-1 på sidan 5-2](#). Tryck på  -knappen.
3. Tryck på  -knappen på skärmen för Jobbinställningar.
4. Tryck på det fält som ska redigeras och tryck på  -knappen, som visas i [Figur 5-13](#).

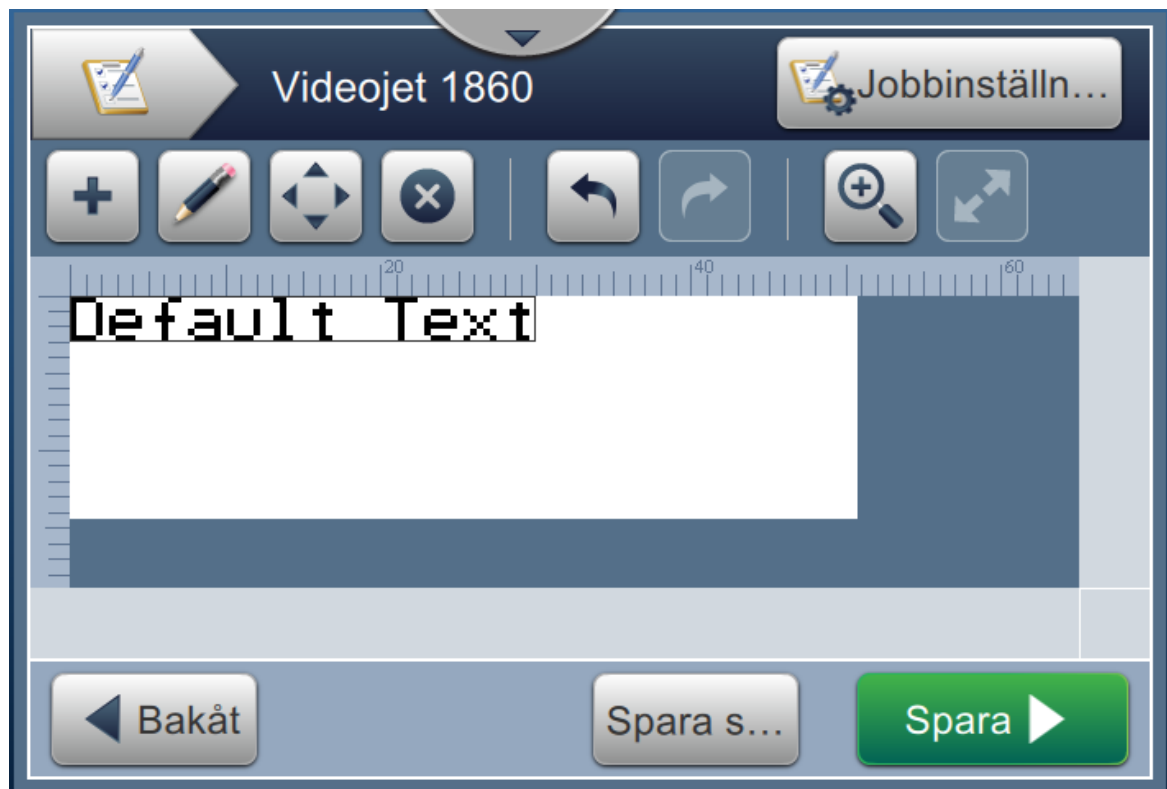

Figur 5-13: Skärmen för fältredigering

5. Ändra parametrarna på skärmen Jobbfältsinställningar för det valda fältet som öppnas och tryck på  -knappen för att spara ändringarna. Se [Lägg till fält på sidan 5-12](#) för mer information.

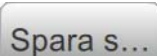

Obs!  -knappen används för att gå tillbaka utan att spara ändringarna i fältet.

6. Tryck på  -knappen för att spara ändringarna av jobbet.
7. Tryck på  -knappen för att spara ändringarna med ett nytt jobbnamn.

Obs! Ändringar i ett jobb som för närvarande skrivs ut kommer inte att uppdateras automatiskt. För att skriva ut det uppdaterade jobbet trycker du på  och  -knappen.

5.4 Snabbredigera ett jobb

Obs! Uppdateringsknappen är endast aktiv om användarredigerbara fält finns.

1. Tryck på jobbets förhandsgranskningsfält från startskärmen.
2. Tryck på -knappen. Skärmen Jobbredigerare öppnas.
3. För att redigera ett fält som angetts av användaren trycker du på -knappen, som visas i [Figur 5-14](#).

Obs! Endast fält som angetts av användaren kan redigeras.

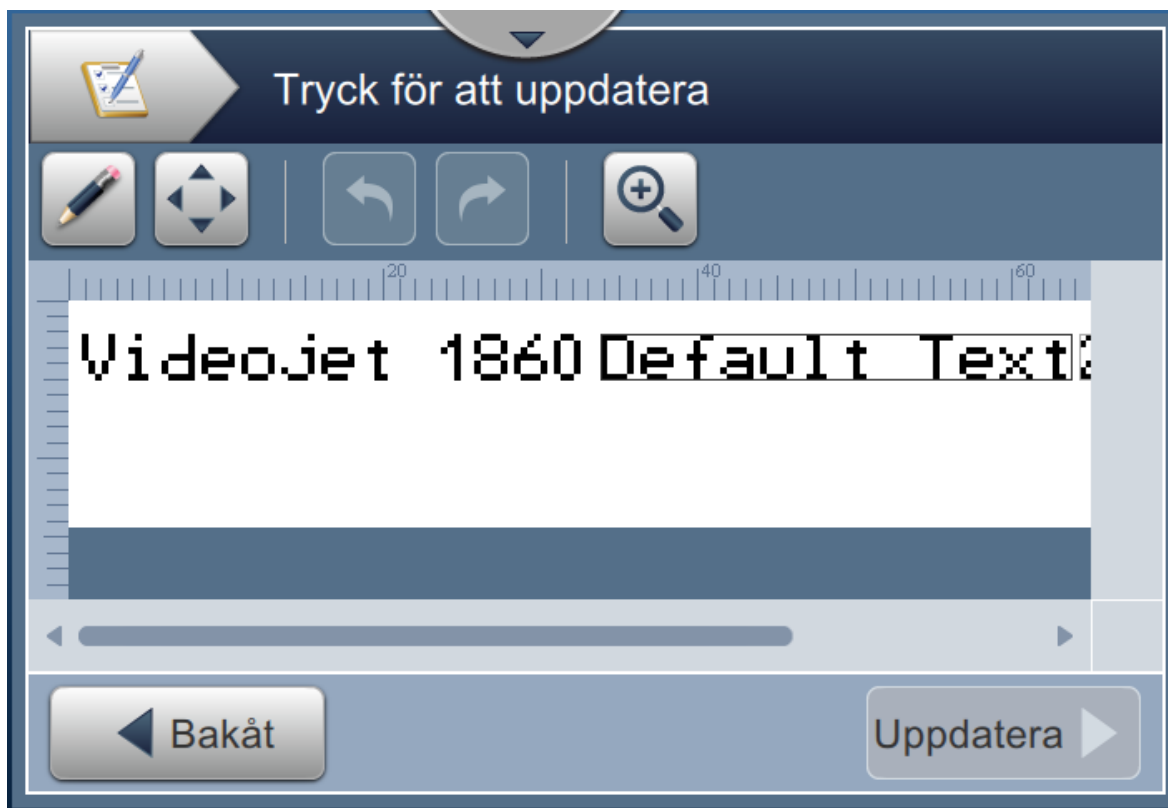



Figur 5-14: Jobbredigerare

4. Verktygsknappsatsen öppnas och kräver att användaren anger text. Tryck på -knappen.

Obs! Verktygsknappsatsen visar det senast sparade användarvärdet/användardatan eller standardtext eller blankt beroende på vilket promptvärde som valts.

Obs! De ändringar som gjorts i användarredigerbara fält visas direkt i jobbets förhandsgranskningsfönster.

5. Flytta fältets position, tryck på fältet och sedan på -knappen, som visas i [Figur 5-14](#).

6. Tryck på  -knappen för att spara ändringarna.
7. Tryck på  för att skriva över det aktuella jobbet. Dessa ändringar kommer att verkställas omedelbart för jobbet som för närvarande skrivs ut.

Obs! Snabbredigeringsändringar verkställs endast för det jobb som för närvarande skrivs ut. Den sparade jobb i jobblistan ändras inte.



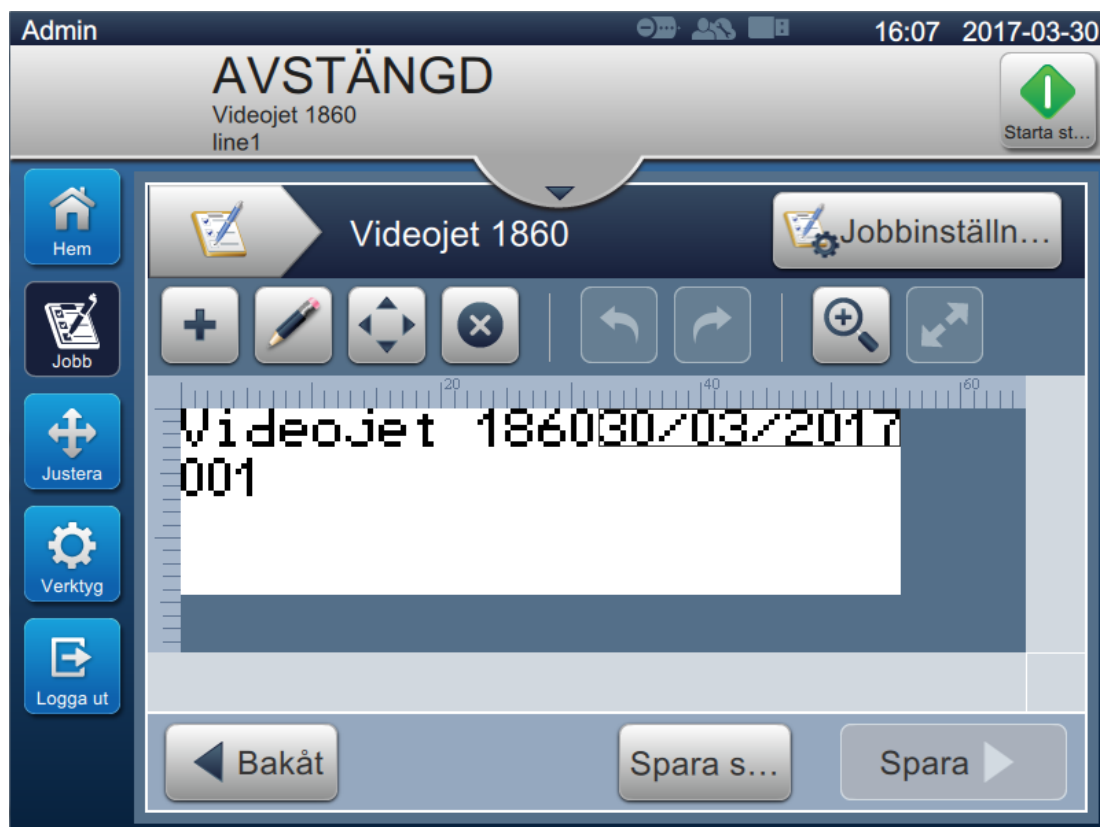

5.5 Exempel - Skapa ett nytt jobb

I avsnittet nedan förklaras hur du skapar ett nytt jobb, som visas i [Figur 5-15](#) och består av följande fält:



- Ett textfält
- Ett datumfält
- Ett räknarfält



Figur 5-15: Meddelandexempel

1. Tryck på  -knappen.
2. Tryck på  -knappen som visas i [Figur 5-1 på sidan 5-2](#) för att skapa ett nytt jobb.
3. Skärmen Jobbinställningar öppnas. Ange jobbnamnet "Videojet 1860" för det nya jobbet i rutan Jobbnamn och tryck på  -knappen. Tryck på  -knappen.

5.5.1 Infoga text



4. Tryck på  rullgardinsmenyn, välj alternativet *Text*, som visas i [Figur 5-4 på sidan 5-4](#).
Tryck på  -knappen.
5. Skärmen Textinställning öppnas. Kontrollera att Fast text har valts.
6. Tryck på rutan Standardtext och verktygsknappsatsen öppnas för att mata in önskad text.
7. Ange texten "Videojet 1860" och tryck på  -knappen.

5.5.1.1 För att ändra textens teckenstorlek

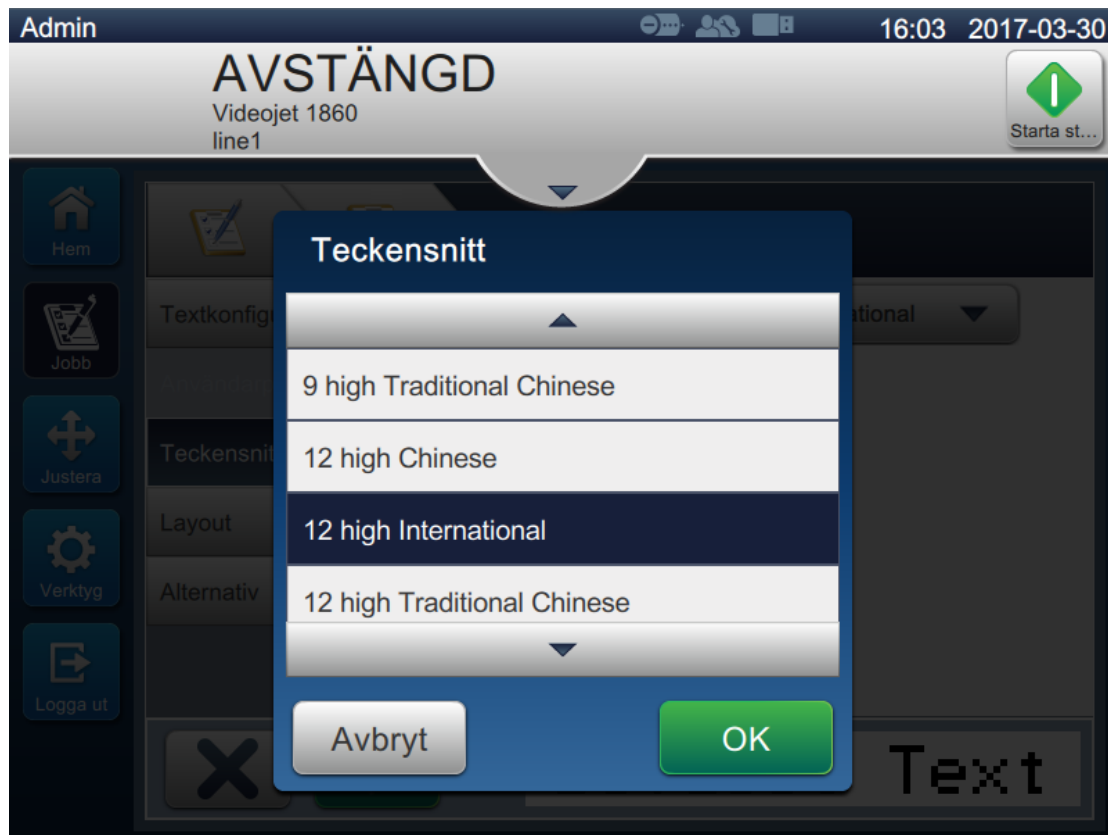
8. Tryck på *Teckensnitt* och välj "12 High International" i rullgardinsmenyn, som visas i [Figur 5-16](#). Tryck på -knappen.



Figur 5-16: Skärmen Teckenstorlek

9. Tryck på -knappen för att spara ändringarna. Textfältet är infogat i jobbet.
10. Välj fältet och dra eller använd -knappen för att flytta fältet till rätt plats, som visas i [Figur 5-15](#) på [sidan 5-33](#).

5.5.2 Infoga datum

11. Tryck på  rullgardinsmenyn, välj alternativet *Datum*, som visas i [Figur 5-4](#) på [sidan 5-4](#).

Tryck på -knappen.

5.5.2.1 Ändra datumformat

12. Skärmen Datuminställning öppnas.

13. På skärmen Datuminställning väljer du alternativet *Anpassad* från rullgardinsmenyn

Datumtyp, som visas i [Figur 5-17](#). Tryck på  -knappen.



Figur 5-17: Skärmen för datuminställning

14. Välj alternativet Dag i månaden (01) från rullgardinsmenyn Dag i månaden och tryck på

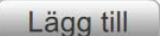
 -knappen. Välj alternativet Snedstreck (/) från rullgardinsmenyn Avgränsare och tryck på  -knappen.

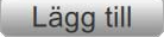
15. Välj alternativet Månad (01) från rullgardinsmenyn Månad och tryck på 

-knappen. Välj alternativet Snedstreck (/) från rullgardinsmenyn Avgränsare och tryck på  -knappen.

16. Välj alternativet År (2010) från rullgardinsmenyn År och tryck på **Lägg till** -knappen.

Förhandsgranskningen av datumfältet kommer att visa aktuellt datum i det valda formatet, som visas i [Figur 5-18](#).



År	År (2010)	Lägg till
Månad	Månad (01)	Lägg till
Dag i månaden	Dag i månad (01)	Lägg till
Veckodag	Veckodag (MÅN)	Lägg till
Övrigt	Juliansk dag (001)	Lägg till
Avgränsare	Snedstreck (/)	Lägg till

30/03/2017

Figur 5-18: Skärmen Inställning av datumavskiljare

17. Tryck på  -knappen för att spara anpassat datumformat.

18. Välj förskjutningen från rullgardinsmenyn Infoga datum.

19. Från menyn Förskjutning anger du Förskjutningsenheter som Dagar och Förskjutningsmängd som 7.

5.5.2.2 Ändra ett datums teckenstorlek

20. Tryck på *Teckensnitt* och välj "12 High International" i rullgardinsmenyn, som visas i [Figur 5-16](#). Tryck på -knappen.



Figur 5-19: Skärmen Teckenstorlek

21. Tryck på -knappen för att spara ändringarna. Datumfältet är infogar på jobbet, som visas i [Figur 5-20](#).

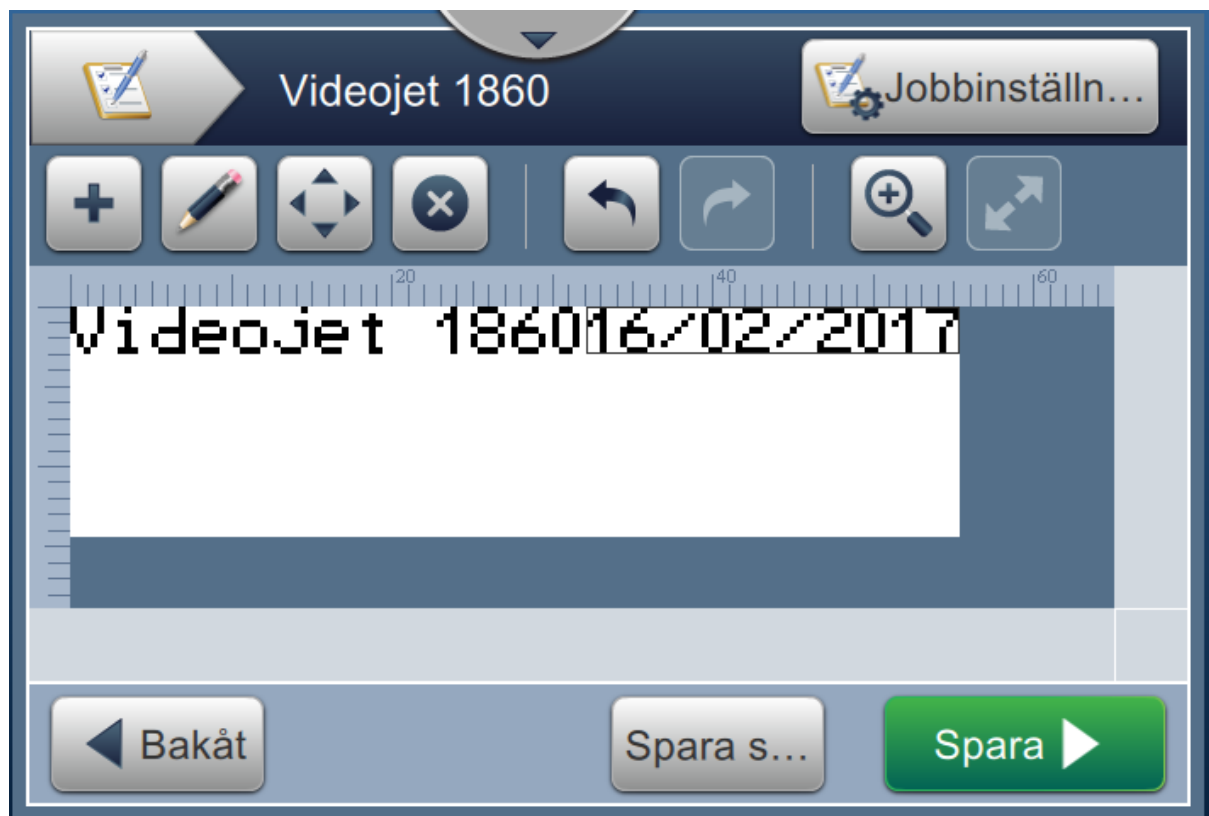

Figur 5-20: Datumfält

22. Välj fältet och dra eller använd -knappen för att flytta fältet till rätt plats, som visas i [Figur 5-15](#) på sidan 5-33.

5.5.3 Infoga räknare

23. Tryck på  rullgardinsmenyn, välj alternativet *Räknare*, som visas

i [Figur 5-4 på sidan 5-4](#). Tryck på  -knappen.

5.5.3.1 Ändra startvärdet

24. Skärmen Inställningar öppnas. Kontrollera att räknartyperna Numeriskt och Start är markerade.

25. Tryck på startvärdets textruta och verktygsknappsatsen öppnas för att ange startvärdet.

26. Ange Startvärde som 1 och tryck på  -knappen.



27. På samma sätt anger du Slutvärde som 100 och Stegstorlek som 3.

5.5.3.2 Ändra räknarens teckenstorlek

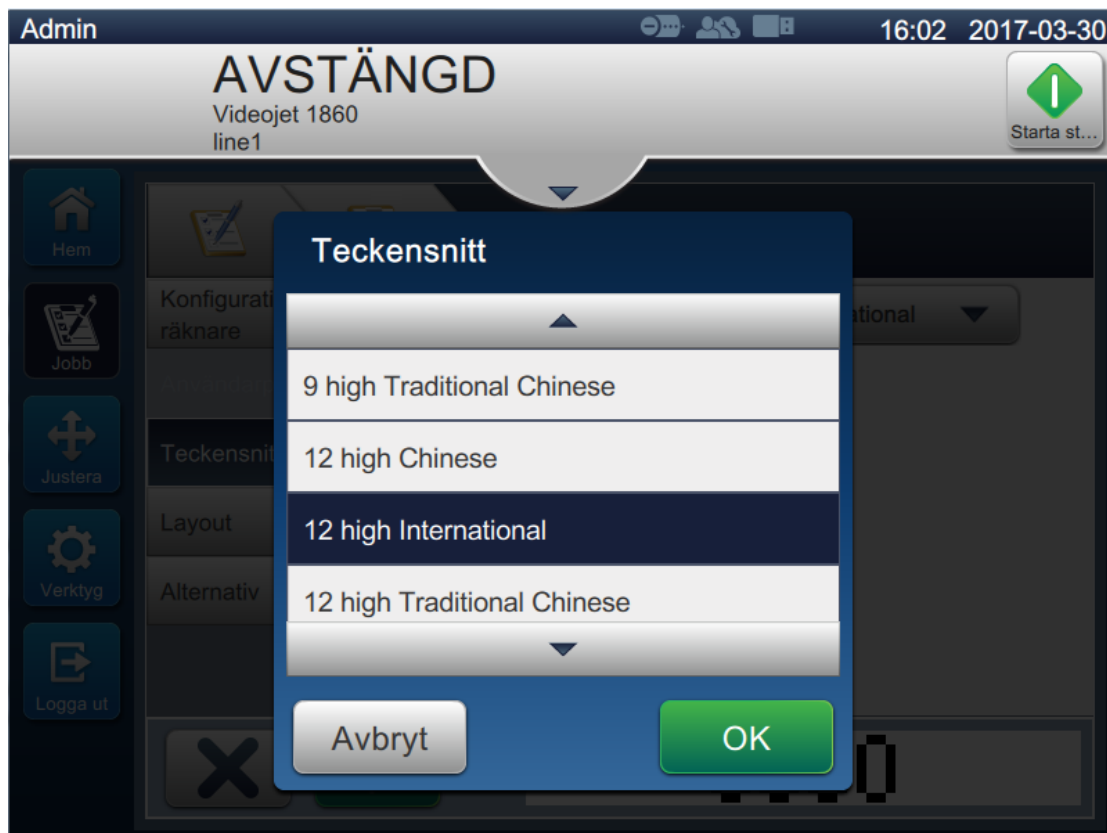
28. Tryck på *Teckensnitt* och välj "12 High International" i rullgardinsmenyn, som visas i [Figur 5-16](#). Tryck på  -knappen.



Figur 5-21: Skärmen Teckenstorlek

29. Tryck på  -knappen för att spara ändringarna. Räkнарfältet infogas på jobbet.
30. Välj fältet och dra eller använd  -knappen för att flytta fältet till rätt plats, som visas i [Figur 5-15](#) på sidan 5-33.

Obs! Om ett fält överlappar ett annat fält visas en röd ram runt fältet.

Obs! Om du vill placera ett fält så nära ett annat fält som möjligt drar du fältet tills en grön linje visas. Fältet placeras så nära som möjligt för utskrift.

5.5.4 Spara jobbet

31. Tryck på  -knappen för att spara jobbet för utskrift.
32. Jobbet "Videojet 1860" läggs till i jobblistan, som visas i [Figur 5-22](#).



Figur 5-22: Jobblista

Inledning

Det här avsnittet beskriver hur du använder användargränssnittet (UI) och innehåller följande ämnen:

- [Beskrivning av startskärmen](#)
- [Använda verktygsskärmen](#)
- [Konfigurera baninställning](#)
- [Utrustningens totala effektivitet - tillgänglighet](#)















6.1 Beskrivning av startskärmen

Användargränssnittet innehåller knappar som användas för att navigera på de olika skärmarna i gränssnittet. Användargränssnittets startskärm ser ut som på bilden [Figur 6-1](#). Navigera genom en kort tryckning för att markera ett objekt, tryck och dra för att bläddra genom menyn eller sidan och använd knapparna för att bläddra eller öka/minska värden. Använd verktyget och skärmtangentbordet för att ange önskad text, siffror eller specialtecken.



Figur 6-1: Startskärm

Tillgängliga alternativ för att navigera, välja eller ange värden beskrivs i [Tabell 6-1](#):

Alternativ (exempel)	Beskrivning
	Redigera - Tryck för att ändra det markerade alternativet.
	Rullgardinsmeny - Tryck för att visa alternativen i menyn.
	Rullgardinsmenyns pilknappar - Bläddra upp eller ner för att se alternativen.
	Textruta - Välj rutan för att öppna knappsatsen.
	Öka eller minska med textruta - Välj + eller - för att öka eller minska värdet enligt det definierade området eller välj rutan för att öppna knappsatsen och ange rätt värde.
	Sidopil - Navigerar till undermenyn.
	Verktygsfält - Tryck för att navigera tillbaka till undermenyn eller menyn.
	Flik - Välj fliken för att visa önskad meny.
	Alternativ välj - Det valda alternativet kommer att ändra färg och visa en bock.
	Kryssruta - Tryck på rutan för att lägga till eller ta bort bocken för att aktivera eller avaktivera det valda alternativet.
	Alternativ välj - Det valda alternativet kommer att ändra färg och visas som en ifylld cirkel.
	Upp/ned-pil - Välj att visa eller dölja larm.
	Informationsrad - Tryck på värdet/parametern för att visa informationen.
	Riktningspilar - Flyttar det markerade fältet i önskad riktning.

Tabell 6-1: Navigeringsalternativ användargränssnitt

6.2 Använda verktygsskärmen

På verktygsskärmen visas de verktyg som är tillgängliga för skrivaren.

Tryck på  -knappen på startskärmen för att öppna verktygsskärmen (se [Figur 6-2](#)).



Figur 6-2: Verktøysskärm

Verktøysskärmen ger tillgång till följande parametrar:

- [Prestanda](#)
- [Förbrukningsmaterial](#)
- [Baninställning](#)
- [Filhanteraren](#)
- [Konstruktionsfunktion för anpassade referenser](#)
- [Globala jobbinställningar](#)
- [Kommunikationer](#)
- [Skrivarinställningar](#)
- [Användarbehörighet](#)
- [Konfigurera startskärm](#)
- [Hämtning av programvara](#)
- [Underhåll](#)
- [Diagnostik](#)
- [Installation](#)
- [Bläckansamlingsensor](#)
- [Arbetsflödesmodul\(er\)*](#)

* Arbetsflödesmoduler kan läggas till som alternativ för utökade funktioner. För mer information, kontakta Videojets kundservice eller närmaste återförsäljare.

6.2.1 Prestanda

Prestandaskärmen innehåller statistik om skrivarparametrar.



1. Tryck på -knappen på verktygsskärmen. Prestandaskärmen öppnas enligt bilden

[Figur 6-3.](#)

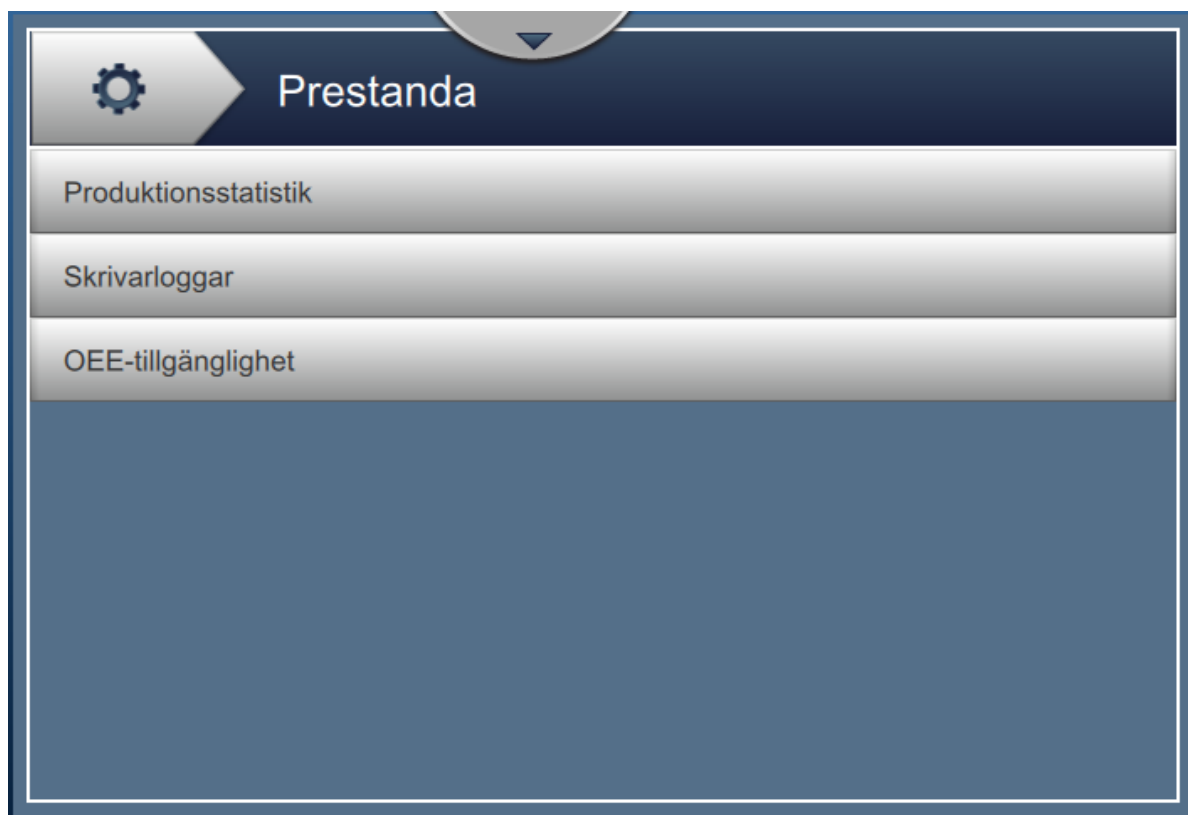

Figur 6-3: Prestandaskärm

Prestandaskärmen ger tillgång till följande alternativ, som visas i [Tabell 6-2](#).

Knappar	Beskrivning
Produktionsstatistik	<p>Visar detaljerad information om skrivarens produktionsdata.</p> <ul style="list-style-type: none"> • Totalt utskriftsantal – Visar det totala antalet jobb som skrivits ut. • Totalt antal produkter – Visar antalet produkter som skrivaren har registrerat. • Utskriftsantal i satsen – Visar antalet utskrifter i satsen. • Produktantal i satsen – Visar antalet produkter i satsen som skrivaren har registrerat. • Dokument/minut – Visar utskriftshastigheten för jobbet. • Skrivarens tillgänglighet. • Drifttillgänglighet (total tid skrivare). • Drifttillgänglighet (total tid skrivare redo).
Skrivarens loggar	<p>Visar loggen över händelser som orsakat driftavbrott i skrivaren. Tryck på knappen <i>Filter</i> för att filtrera de tillgängliga filtyperna. Välj filtyp genom att trycka på rutan för att markera den. Genom att välja filtyp kan man filtrera de filer som ska visas innan de exporteras:</p> <ul style="list-style-type: none"> • Markera alla – Markerar all logginformation. • Händelseinformation – Markerar hela loggen över händelser som avser driftavbrott i skrivaren. • Serviceinformation – Markerar hela loggen över servicerelaterade händelser kring driftavbrott i skrivaren. • Produktionsdata – Markerar hela loggen över produktionsrelaterade händelser i skrivaren. • Larm – Markerar alla larm, varningar eller statushändelser. <p>Användaren kan exportera loggfilerna till ett USB-minne. Tryck i så fall på knappen <i>Exportera till USB</i>. Tryck på knappen <i>Tillbaka</i> för att gå tillbaka till prestandasidan.</p>

Tabell 6-2: Prestandaalternativ

Knappar	Beskrivning
UTE-tillgänglighet	<p>Visar information om följande:</p> <ul style="list-style-type: none"> • Tidsperiod – Visar värden för skrivarens och driftens tillgänglighet i olika tidsperioder. Tillgänglighetsdatans historik låter användaren korrelera säsongrelaterade förändringar som påverkar tillgängligheten. • Skrivarens tillgänglighet – Spårar driftstopp som är direkt relaterade till ett internt fel, t.ex. något av följande: <ul style="list-style-type: none"> • Pumpfel • Laddningskällfel • Rännfel <p>Mer information finns i avsnittet "Skrivarens tillgänglighet" på sidan 6-60.</p> <ul style="list-style-type: none"> • Drifttillgänglighet – Spårar driftstopp som beror på fel som kan klassificeras som "procedurmässiga", t.ex. något av följande: <ul style="list-style-type: none"> • Bläcksystemet tomt • Modulationsdrivningen för varm <p>Effekten kan bero på skrivarproblem, operatörsrelaterade problem, skiftesbyten och så vidare.</p> <p>Mer information finns i avsnittet "Drifttillgänglighet" på sidan 6-60.</p> <p>Tryck på knappen <i>Exportera till USB</i> för att exportera händelseloggen till ett USB-minne. Användargränssnittet leder användaren genom de steg som krävs för att ladda ner till ett USB-minne.</p> <p>Tryck på knappen <i>Tillbaka</i> för att gå tillbaka till prestandaskärmen.</p>

Tabell 6-2: Prestandaalternativ (fortsättning)

6.2.2 Förbrukningsmaterial

Skärmen Förbrukningsmaterial visar information för make-up och bläck.



1. Tryck på -knappen på verktygsskärmen.

Obs! Skärmen Förbrukningsmaterial kan öppnas via startskärmen genom att trycka på make-up- och bläckområdet.

2. Välj förbrukningsmaterial för att visa information enligt [Figur 6-4](#).



The screenshot shows a user interface titled "Consumables". On the left, there is a vertical menu with two options: "Make-up" (highlighted) and "Ink". The main area displays a list of ink-related details, each with a corresponding value in a rounded rectangular field:

Artikelnummer	V701-L
Resterande volym (ml)	1000
Satsnummer	5/387/118/EG
Första inpassningsda...	2017-03-24
Utgångsdatum	2018-03-30
Återstående tid (uppskattad)	284h 30m
Tid att ersätta (uppskattad)	248h 30m

Figur 6-4: Förbrukningsmaterial

Skärmen Förbrukningsmaterial ger tillgång till följande parametrar enligt [Tabell 6-3](#).

Alternativ	Beskrivning
Artikelnummer	Visar artikelnumret för den patron som har satts in.
Resterande volym (ml)	Visar den beräknade återstående mängden i patronen.
Satsnummer	Visar satsnumret för vätskan.
Första inpassningsdatum	Visar det datum då patronen sattes in första gången.
Utgångsdatum	Visar utgångsdatumet för vätskan.
Återstående tid (uppskattad)	Visar den beräknade återstående tiden för det aktuella jobbet. Detta är ett uppskattat värde som kommer att variera beroende på jobbet som skrivs ut.
Tid att ersätta (uppskattad)	Visar utgångsdatumet och den återstående tiden. Detta är den beräknade tiden för när patronen behöver bytas ut.
Rekommenderad make-up	Visar den make-up-typ som rekommenderas för bläcktypen.

Tabell 6-3: Förbrukningsmaterial

6.2.3 Baninställning

Skärmen Baninställning innehåller alternativ för att skapa, redigera, spara, aktivera och radera olika bankonfigurationer.



1. Tryck på -knappen på verktygsskärmen. Skärmen Baninställning öppnas enligt [Figur 6-5](#).



Figur 6-5: Baninställning

Se "[Konfigurera baninställning](#)" på sidan 6-46 för mer information.

6.2.4 Filhanteraren

Med filhanteraren kan användaren hantera data, importera/exportera filer, göra säkerhetskopior av skrivaren samt arkivera och återställa säkerhetskopior.



1. Tryck på -knappen på verktygsskärmen. Filhanteraren öppnas enligt [Figur 6-6](#).
2. Välj alternativ för att organisera eller hantera data.



Figur 6-6: Filhanteraren

Obs! Kontrollera att USB-enheten är ansluten till skrivaren för att utföra filhanteraråtgärderna. Hur du sätter i USB-enheten beskrivs i [4.12 Så här ansluter du USB-minnet till skrivaren på sidan 4-15](#).

På skärmen Filhanteraren finns följande alternativ (se [Tabell 6-4](#)):

Knappar	Beskrivning
Visa lagring	Visar lagringsinformationen för de tillgängliga enheterna: Intern enhet och USB.
Importerera filer	<p>Tryck på knappen <i>Importerera filer</i> för att välja den enhet som filerna ska importeras från.</p> <p>Tryck på knappen <i>Fortsätt</i> för att välja filerna som ska importeras och tryck på sedan på <i>Importerera</i> för att importera de valda filerna.</p>
Exportera filer	<p>Tryck på knappen <i>Exportera filer</i> för att exportera skrivarinformationen till en extern enhet.</p> <p>Tryck på knappen <i>Filter</i> för att filtrera de tillgängliga filtyperna. Välj filtyp genom att trycka på rutan för att markera den. Genom att välja filtyp kan man filtrera de filer som ska visas innan de exporteras:</p> <ul style="list-style-type: none"> • Markera alla – Markerar alla filer som kan exporteras och som är tillgängliga i skrivaren för att exportera dem till en extern enhet. • Anpassade referenser – Markerar alla anpassade referensformat som är tillgängliga i skrivaren för att exportera dem till en extern enhet. • Teckensnitt – Markerar alla teckensnittsformat som är tillgängliga i skrivaren för att exportera dem till en extern enhet. • Grafik – Markerar alla grafikfiler som är tillgängliga i skrivaren för att exportera dem till en extern enhet. • Jobb – Markerar alla jobb som är tillgängliga i skrivaren för att exportera dem till en extern enhet. • Baninställning – Markerar alla baninställningskonfigurationer som är tillgängliga i skrivaren för att exportera dem till en extern enhet. • Loggar – Markerar all händelseloggs- och sensorinformation som är tillgänglig i skrivaren för att exportera den till en extern enhet. All händelseloggs- och sensorinformation kan exporteras genom att man väljer alternativet till vänster på skärmen. • Raster – Markerar alla rasterfiler som är tillgängliga i skrivaren för att exportera dem till en extern enhet. <p>Tryck på knappen <i>Fortsätt</i> när du har markerat filerna. Välj extern enhet och tryck på knappen <i>Exportera</i> för att exportera filerna.</p>

Tabell 6-4: Alternativ för filhanteraren

Knappar	Beskrivning
Redigera filer	<p>Tryck på knappen <i>Redigera filer</i> för att öppna listan över filer. Tryck på knappen <i>Filter</i> för att filtrera de tillgängliga filtyperna. Välj filtyp genom att trycka på rutan för att markera den. Genom att välja filtyp kan användaren filtrera de filer som går att redigera:</p> <ul style="list-style-type: none"> • Markera alla – Markerar alla redigerbara filer som är tillgängliga i skrivaren. • Jobb – Markerar alla jobb som är tillgängliga i skrivaren för redigering. • Teckensnitt – Markerar alla teckensnittsformat som är tillgängliga i skrivaren för redigering. • Grafik – Markerar alla grafikfiler som är tillgängliga i skrivaren för redigering. • Baninställningar – Markerar alla baninställningskonfigurationer som är tillgängliga i skrivaren för redigering. • Anpassade referenser – Markerar alla anpassade referensformat som är tillgängliga i skrivaren för redigering. <p>Markera den fil eller de filer som ska raderas, kopieras eller få nytt namn. Obs! Alternativen som är tillgängliga beror på vilka filer som markeras.</p>
Säkerhetskopiering av skrivaren	<p>Tryck på knappen <i>Säkerhetskopiering av skrivaren</i> och följ stegen för att säkerhetskopiera skrivaren.</p> <ul style="list-style-type: none"> • Förvaring – Välj platsen där du vill spara säkerhetskopian av skrivaren utifrån de tillgängliga alternativen. • Namn – Säkerhetskopians namn fylls i automatiskt, men du kan ange ett eget namn genom att markera texten. • Alternativ – Om skrivarens inställningar och parametrar, t.ex. viskositet, är korrekta och fungerar som de ska kan filen markeras som "bekräftad bra" för framtida referens. <p>Tryck på knappen <i>Säkerhetskopiering</i> för att börja säkerhetskopiera.</p>
Återställ säkerhetskopiering	<p>Tryck på knappen <i>Återställ säkerhetskopiering</i> och följ stegen för att återställa skrivarens säkerhetskopiering.</p> <ul style="list-style-type: none"> • Plats – Välj platsen för säkerhetskopian av skrivaren som ska återställas utifrån de tillgängliga alternativen. • Fil – Visa alla tillgängliga filer för återställning på den enhet som valts. Om man kryssar för "Endast bekräftade bra..." visas endast de filer som är bekräftade som bra säkerhetskopior. Om man kryssar för "Återställ Systeminställningar" återställs skrivarsystemen som är tillgängliga i säkerhetskopian. Om man kryssar för "Återställ säkerhetsinställningar" återställs säkerhetsinställningarna i säkerhetskopian. <p>Tryck på knappen <i>Återställ</i> för att påbörja återställningen. Obs! Återställningen av säkerhetskopian kräver att skrivaren stängs av.</p>
Full säkerhetskopiering system	<p>Tryck på knappen <i>Full säkerhetskopiering system</i> och följ stegen för att göra en full säkerhetskopiering av systemet.</p> <ul style="list-style-type: none"> • Förvaring – Välj platsen där du vill spara säkerhetskopian av skrivaren utifrån de tillgängliga alternativen. • Namn – Säkerhetskopians namn fylls i automatiskt, men du kan ange ett eget namn genom att markera texten. <p>Tryck på knappen <i>Säkerhetskopiering</i> för att påbörja en full säkerhetskopiering av systemet.</p>

Tabell 6-4: Alternativ för filhanteraren (fortsättning)

6.2.5 Konstruktionsfunktion för anpassade referenser



På skärmen Konstruktionsfunktion för anpassade referenser finns alternativ för att skapa och redigera anpassade referensfält. De här fälten kan innehålla ett eller fler datafält för att skapa en unik referens att använda i ett jobb.

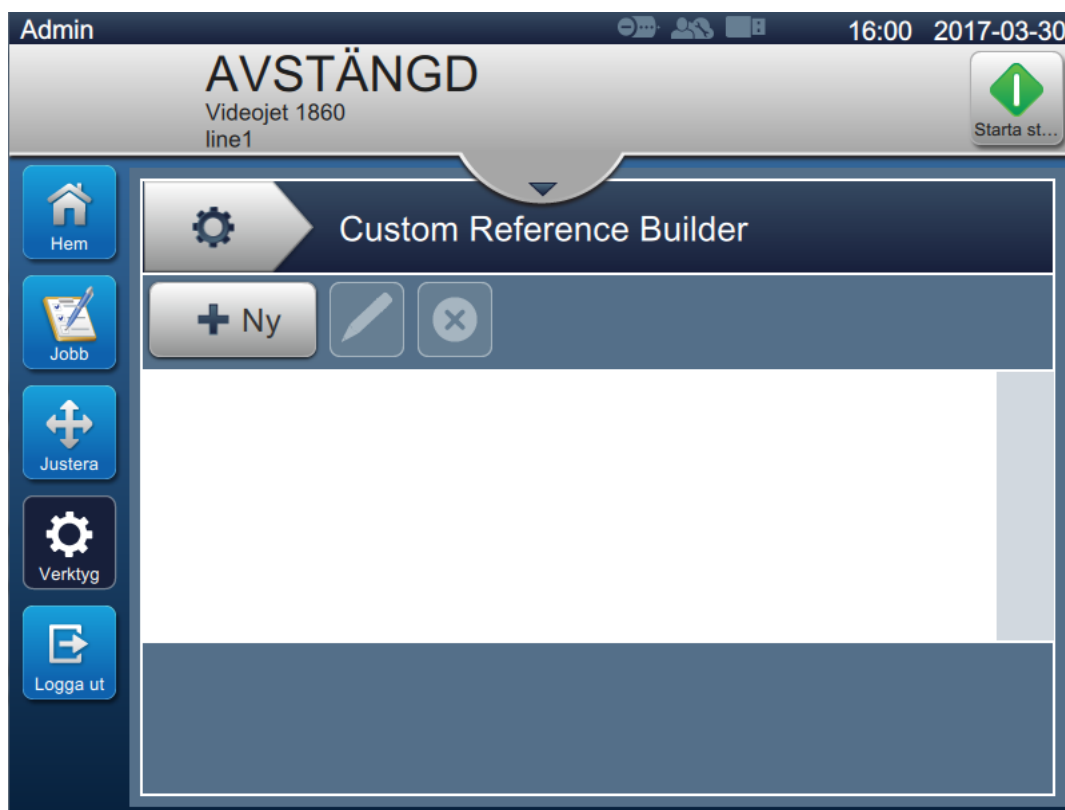

1. Tryck på  -knappen på verktygsskärmen. Skärmen Konstruktionsfunktion för anpassade referenser öppnas enligt [Figur 6-7](#).



Figur 6-7: Konstruktionsfunktion för anpassade referenser

2. Tryck på  -knappen för att skapa en ny anpassad referens. Skärmen Referensnamn öppnas.
3. Ange referensnamn med skärmtangentbordet och tryck på  -knappen.

4. Skärmen Redigerare för anpassade referenser öppnas enligt [Figur 6-8](#).



Figur 6-8: Redigerare för anpassade referenser

5. Redigeraren för anpassade referenser innehåller funktioner för att lägga till och redigera följande parametrar som är tillgängliga i jobbredigeraren:
- Text
 - Text till användarprompt
 - Datum
 - Förskjutningsdatum
 - Tid
 - Skift
 - Timer
 - Räknare
 - Fabriks-ID
 - Maskin-ID
 - Serie-ID

Obs! Förhandsgranskning av anpassade referensdata är tillgänglig för granskning längst ner på skärmen.

6. Radera ett fält från den anpassade referensen genom att välja fält och trycka på

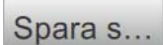

7. Tryck på  -knappen för att spara det önskade anpassade referensformatet. Tryck

på  -knappen för att spara med ett annat namn.

Obs! Användaren kan inte radera en anpassad referens om den används i något av de jobb som ingår i jobblistan.

6.2.5.1 Exempel – skapa ett nytt eget fält och infoga det i jobbredigeraren



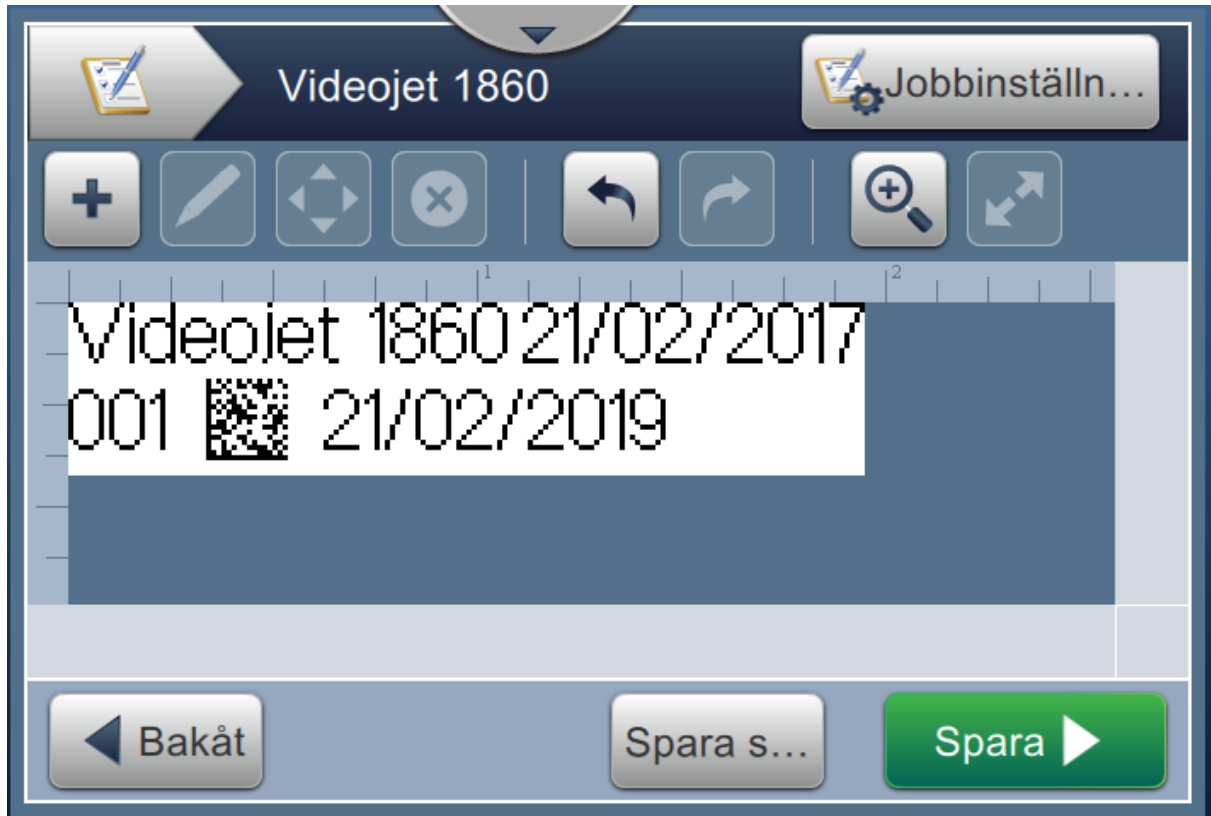

I avsnittet nedan guidas användaren till





1. Skapa ett anpassat fält
2. Importera kundfält i ett 2D-streckkodsjobb







Figur 6-9: Proxjobb

Skapa ett anpassat fält

1. Tryck på  -knappen på verktygsskärmen.
2. Tryck på  -knappen enligt [Figur 6-7](#) på [sidan 6-13](#) för att skapa ett nytt eget fält. Skärmen Referensnamn öppnas.
3. Ange referensnamnet "Utgångsdatum" med skärmtangentbordet och tryck på  -knappen.
4. Skärmen Redigerare för anpassade referenser öppnas enligt [Figur 6-8](#).
5. Välj alternativet Förskjut datum och tryck på  . Det förskjutna datumet läggs till i den anpassade referensbyggarlistan.
6. Välj alternativet Förskjut datum i den anpassade referensbyggarlistan och tryck på  . Skärmen Förskjut datum öppnas.

7. Välj år i listan Förskjutningsenheter. Tryck på  -knappen.
8. Ändra värdet till 2 med knapparna på skärmen Förskjutningsbelopp. Tryck på  -knappen.
9. Tryck på  -knappen för att spara ändringarna.
10. Tryck på  -knappen för att spara det egna jobbet.

Importera eget fält

1. Tryck på  -knappen i användargränssnittet.
2. Välj jobbet "Videojet 1860" i jobblistan och tryck på  -knappen.
3. På jobbredigerarskärmen trycker du på  -knappen och väljer alternativet 2D-streckkod. Tryck på  -knappen.
4. Inställningsskärmen för 2D-streckkoden öppnas enligt [Figur 6-10](#).

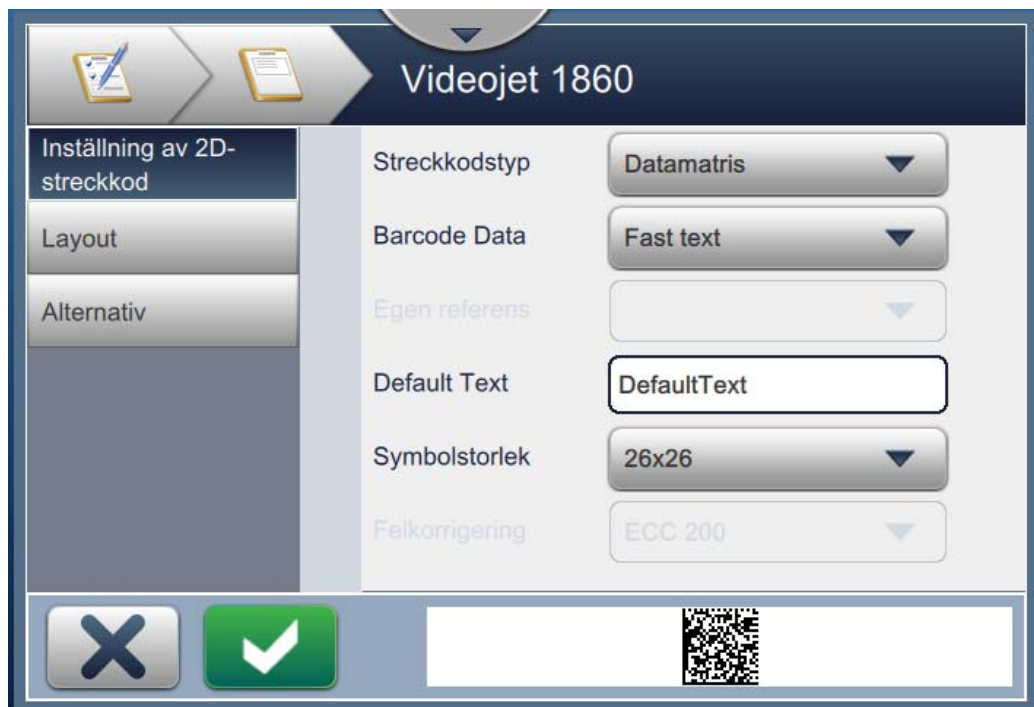

Figur 6-10: Skärm för inställning av 2D-streckkod

5. Välja DataMatrix i listan med streckkodstyp.
6. Välj anpassad referens i streckkodsdatalistan.

7. På inställningsskärmen för 2D-streckkod kan användaren välja anpassad referens enligt [Figur 6-11](#).



Figur 6-11: Skärm för inställning av 2D-streckkod

8. Välj utgångsdatum i den anpassade referenslistan enligt [Figur 6-12](#).



Figur 6-12: Lista med anpassade referenser



9. Välj formatet 16x16 i listan Symbolstorlek.

Obs! Användaren ska välja lämplig symbolstorlek/version, felkorrigering baserat på streckkodstyp. Om användaren väljer den mindre symbolstorleken/versionen visar användargränssnittet felet enligt [Figur 5-12 på sidan 5-29](#). Se [Tabell 5-13 på sidan 5-29](#) för lämplig symbolstorlek/version för streckkodstyper.

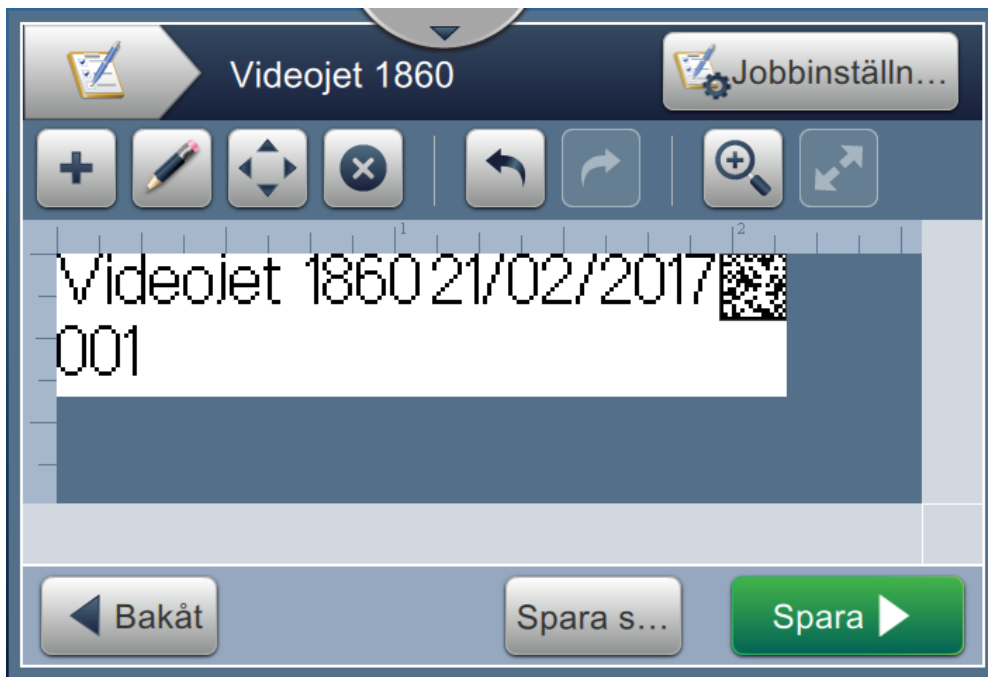
10. Tryck på  -knappen för att spara ändringarna. Skärmen Jobbredigerare öppnas enligt [Figur 6-13](#).



Figur 6-13: Skärmen för Jobbredigeraren

11. Välj fält och dra eller använd  -knappen för att flytta fältet till platsen enligt [Figur 6-9](#) på sidan 6-15.
12. Tryck på  -knappen. Välj alternativet *Text* och tryck på  -knappen.
13. Välj anpassad referens i listan Texttyp. Se textalternativ i [Tabell 5-7](#) på sidan 5-13.
14. Välj utgångsdatum i den anpassade fältreferenslistan enligt [Figur 6-12](#).
15. Tryck på knappen *Teckensnitt* och välj "12 High International" i listan med teckensnitt.

16. Tryck på -knappen för att spara ändringarna. Skärmen Jobbredigerare öppnas enligt [Figur 6-14](#).

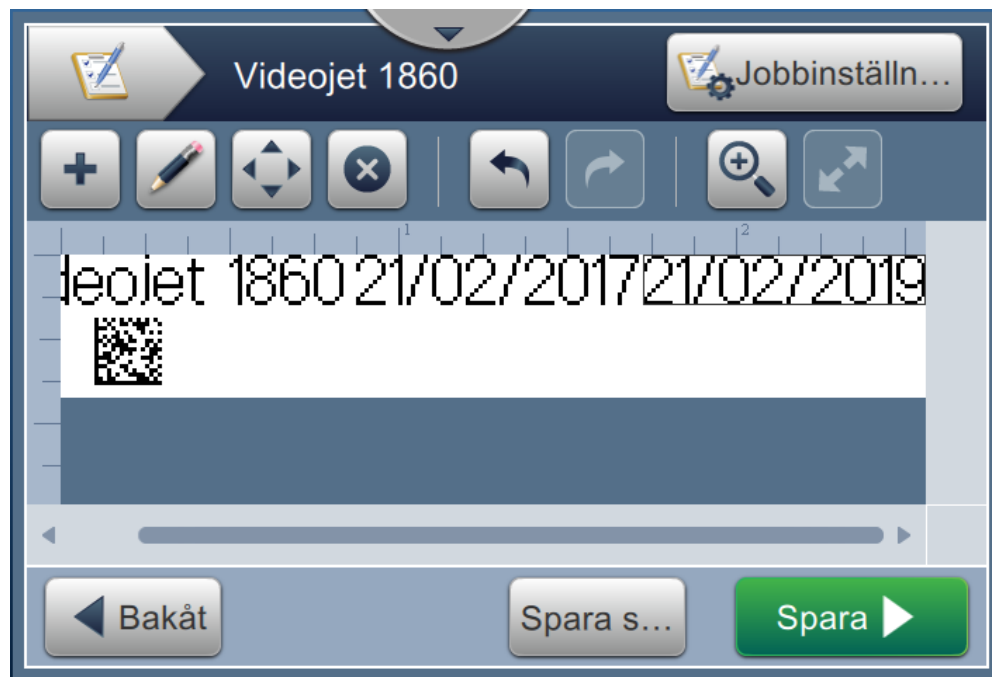

Figur 6-14: Skärmen för Jobbredigeraren

17. Välj fält och dra eller använd -knappen för att flytta fältet till platsen enligt [Figur 6-9](#) på sidan 6-15.

18. Tryck på -knappen för att spara jobbet.

6.2.6 Globala jobbinställningar

Verktyget Globala jobbinställningar ger alternativ för att ställa in parametrar som används av alla jobb.



1. Tryck på -knappen på verktygsskärmen. Skärmen Globala jobbinställningar öppnas enligt [Figur 6-15](#).



Figur 6-15: Globala jobbinställningar

Skärmen Globala jobbinställningar ger tillgång till följande alternativ enligt [Tabell 6-5](#).

Knappar	Beskrivning
Skiftkoder	Användaren kan ändra och lägga till skift efter behov. Skiftkod, starttid och aktiva dagar kan alla konfigureras. Varje skift måste vara unikt. Standardinställningen är 3 skift om 8 timmar, 7 dagar i veckan. För att redigera befintliga skiftkoder kan alla parametrar redigeras genom att man markerar önskad textruta i rullgardinsmenyn. Välj Ta bort för att ta bort ett skift, Acceptera för att acceptera ändringar eller Avbryt för att gå tillbaka.
Utrustningsreferens	Lägger till/redigerar maskin, fabrik, ban-ID.
Kod för minut	Varje minut (00–59) kan tilldelas en unik alfanumerisk kod. För att ändra standardvärdet väljer du motsvarande textruta.
Kod för timme	Varje timme (00–23) kan tilldelas en unik alfanumerisk kod. För att ändra standardvärdet väljer du motsvarande textruta.

Tabell 6-5: Globala jobbinställningar

Knappar	Beskrivning
Kod för veckodag	Varje veckodag (måndag till söndag) kan tilldelas en unik alfanumerisk kod. För att ändra standardvärdet väljer du motsvarande textruta. Dagen som anger starten på veckan kan ställas in från rullgardinsmenyn.
Kod för dag i månaden	Varje dag i månaden (01-31) kan tilldelas en unik alfanumerisk kod. För att ändra standardvärdet väljer du motsvarande textruta.
Kod för månad på året	Varje månad på året (januari till december) kan tilldelas en unik alfanumerisk kod. För att ändra standardvärdet väljer du motsvarande textruta.
Kod för vecka på året	Varje vecka på året (01-54) kan tilldelas en unik alfanumerisk kod. För att ändra standardvärdet väljer du motsvarande textruta.
Kod för år i årtiondet	Varje år i årtiondet (0-9) kan tilldelas en unik alfanumerisk kod. För att ändra standardvärdet väljer du motsvarande textruta.
Sista dagen i kvartalet	Ställer in den sista dagen i varje kvartal. För att ändra detta värde markerar du textdatumet och väljer ett nytt datum från kalendern.
Justering av radbredd	Bredden för rad och mellanslag kan justeras individuellt.

Tabell 6-5: Globala jobbinställningar (fortsättning)

6.2.7 Kommunikationer

Kommunikationsskärmen ger alternativ för att konfigurera anslutningarna för skrivaren.





1. Tryck på -knappen på verktygsskärmen. Kommunikationsskärmen öppnas enligt

Figur 6-16.

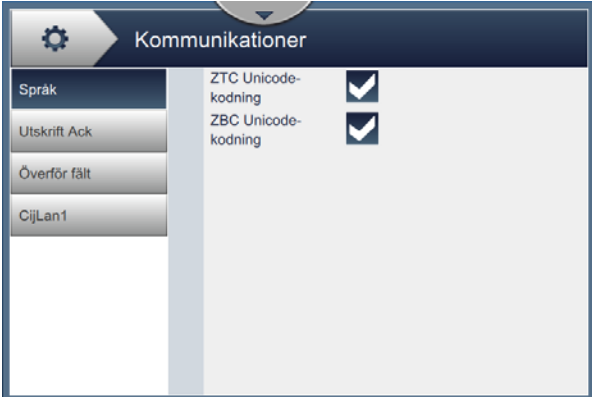

Figur 6-16: Kommunikationsfönster

Kommunikationsskärmen ger tillgång till följande alternativ enligt [Tabell 6-7](#):

Alternativ	Beskrivning
<p data-bbox="272 235 354 268">Språk</p> 	<p data-bbox="922 235 1328 304">Användaren kan välja önskad kommunikationsprotokoll.</p>
<p data-bbox="272 722 435 756">Utskrift Ack</p> 	<p data-bbox="922 722 1458 829">När utskriftsbekräftelse aktiveras kan användaren ställa in önskad parametrar för utskrift.</p>
<p data-bbox="272 1194 430 1228">Överför fält</p> 	<p data-bbox="922 1194 1458 1333">Välj önskad utlösare för överför fält i rullgardinsmenyn. När den är aktiverad kan användaren ställa in önskad parametrar för utskrift.</p>

Tabell 6-6: Kommunikationer

Alternativ	Beskrivning
<p>CijLan1</p> 	<p>Visar standardinställningar för Ethernet-anslutningen.</p> <ul style="list-style-type: none"> • DHCP - Om DHCP aktiveras etableras LAN-nätverket automatiskt. • IP-adress - ange IP-adress för styrenheten. Standard-IP-adressen är 127.0.0.1. • SubNet - ange subnätmaskens nummer. Standardsubnätmasken är 255.255.255.0. • Gateway - ange gateway-adressen. • MAC-adress - visar styrenhetens MAC-adress. • Lägg till port och protokoll - ange portnummer och protokoll. <p><i>Obs! Den skapade porten och protokollet läggs till i listan under alternativet Lägg till port och protokoll.</i></p>

Tabell 6-6: Kommunikationer (fortsättning)

6.2.8 Skrivarinställningar

På skärmen Skrivarinställningar finns alternativ för att visa och modifiera skrivarParamsmetrar.



1. Tryck på -knappen på verktygsskärmen. Skärmen Skrivarinställningar öppnas enligt [Figur 6-17](#).
2. Välj alternativ för att ändra skrivarens inställningar.

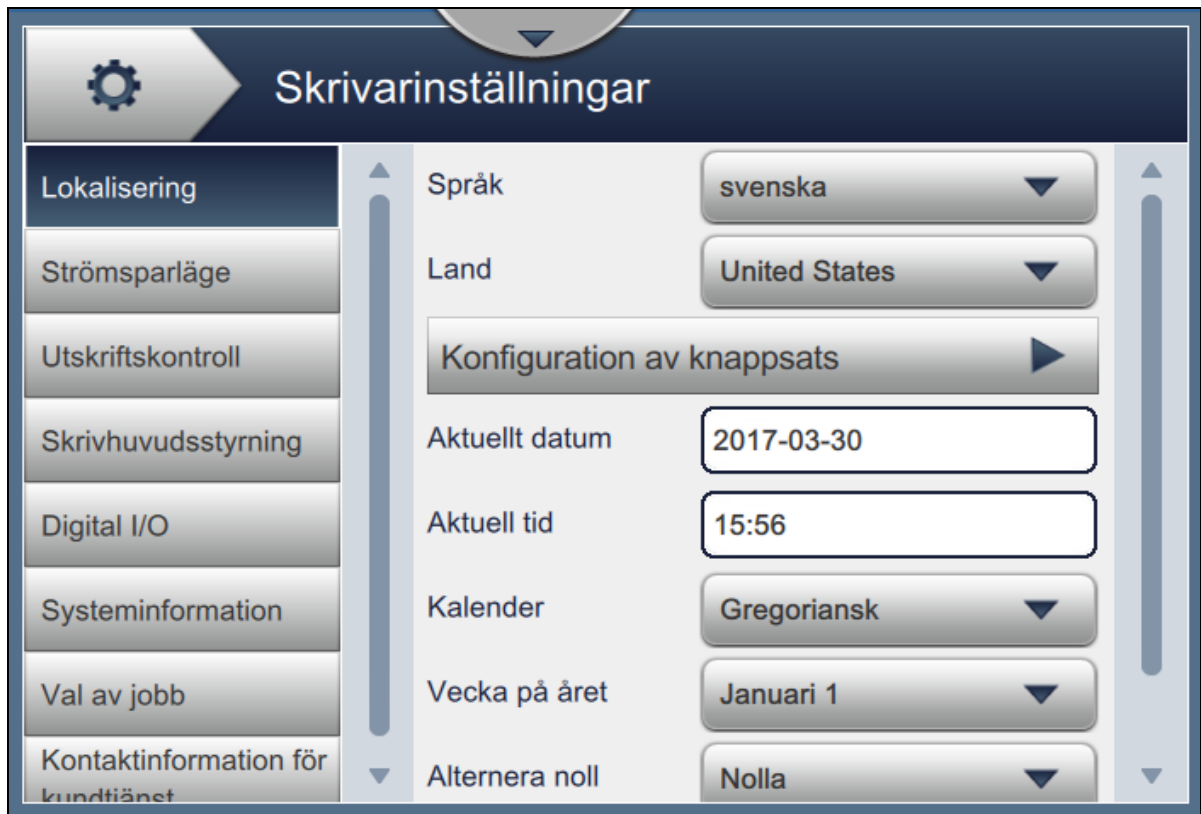

Figur 6-17: Skrivarinställningar

På skärmen Skrivarinställningar finns följande alternativ som beskrivs i [Tabell 6-7](#):

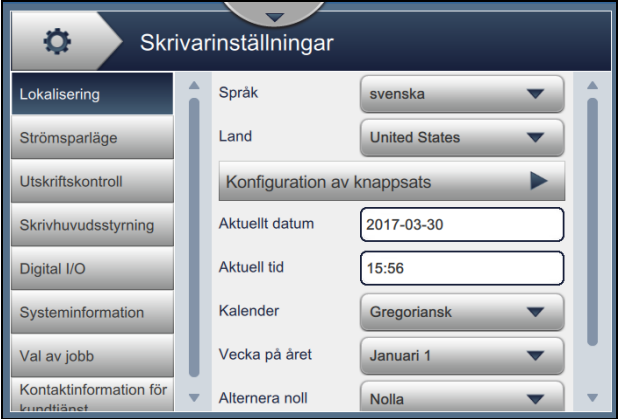
Knappar	Beskrivning
<p>Lokalisering</p> 	<p>Tryck på följande alternativ för att ange:</p> <ul style="list-style-type: none"> • Språk - Välj språk från rullgardinsmenyn. • Land - Välj land från rullgardinsmenyn. • Knappsatskonfiguration - Välj knappsats(er) tillsammans med standardknappsatsen från de tillgängliga alternativen efter att ha tryckt på knappsatsens konfigurationsknapp. Välj lokaliseringsknappen för att återgå till menyn. • Aktuellt datum - Visar aktuellt datum. Markera textrutan för att ändra datum. • Aktuell tid - Visar aktuell tid. Markera textrutan för att ändra tiden. • Kalender - Välj önskad kalender (gregoriansk eller muslimsk). • Vecka på året - Ange årets första vecka som antingen 1 januari, första fyradagarsveckan eller första hela veckan. • Alternera noll - Välj symbolen för alternera noll i rullgardinsmenyn (Noll, Noll med punkt, Noll med snedstreck och Noll med bindestreck). Symbolen för alternativ nolla kan ställas in som ett av flera tillgängliga noll-tecken. • Måttenhet - Välj antingen metriska eller brittiska måttenheter.
<p>Strömsparkläge</p>	<p>Spara ström genom att aktivera viloläge, så stängs skärmen av när tidsgränsen (minuter) har uppnåtts sedan den senaste interaktionen. Standardvärdet är 30 minuter, men kan ökas eller sänkas efter behov genom att trycka på knapparna +/- eller markera textfältet.</p>

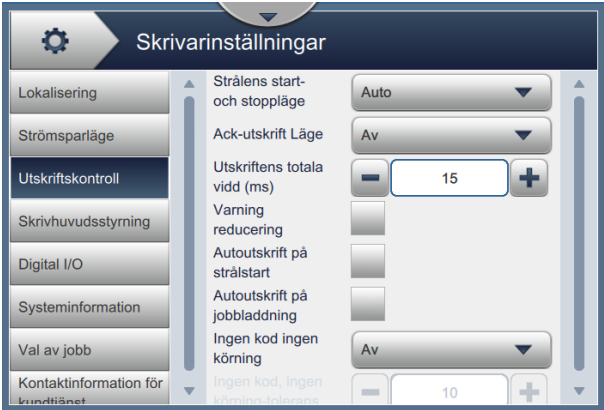

Tabell 6-7: Skrivarinställningar

Knappar	Beskrivning
<p data-bbox="272 195 479 226">Skrivarstyrning</p> 	<p data-bbox="922 195 1409 226">Anger olika parametrar för skrivaren:</p> <ul data-bbox="922 226 1469 325" style="list-style-type: none"> • Strålens start- och stoppläge – Välj det önskade läget för start/stopp från rullgardinsmenyn. <p data-bbox="971 336 1469 405">Auto – Skrivaren väljer det bästa läget för start och stopp utifrån användning.</p> <p data-bbox="971 415 1469 615">Rengör – Utför en ren start- och stoppsekvens för att ta bort bläck från grenröret och munstycket innan bläckstrålen stoppar. Den här åtgärden förhindrar bläckavlagringar på skrivhuvudet.</p> <p data-bbox="971 625 1469 724"><i>Obs!</i> Strålens start- och stoppläge återgår till auto när antingen rengörings- eller snabbsekvenserna har slutförts.</p> <p data-bbox="971 766 1469 934">Snabb – Utför en snabb start- och stoppsekvens. Använd snabbstart om maskinen har varit avstängd under mindre än en halvtimme. Snabbstopp startar utan spolningssekvens och använder bläcktillförseln för att föra ut luft från munstycket.</p> <p data-bbox="971 945 1469 1144"><i>Obs!</i> Strålens start- och stoppläge återgår till auto när snabbsekvensen är slutförd.</p> <ul data-bbox="922 1186 1469 1470" style="list-style-type: none"> • Utskrift Ack. Läge – Välj rätt utskriftsbekräftelseläge från Av, På-aktiv hög eller På-aktiv låg. • Utskriftens totala vidd (ms) – Ange den totala vidden på utskriften i ms. • Varning reducering – Välj detta alternativ för att ignorera varningarna vid utskrift. <p data-bbox="971 1480 1469 1617"><i>Obs!</i> Endast varningar om utskriftsfel och utskriftsutlösning ignoreras. Alla systemvarningar kommer att visas och kräva åtgärder från användaren.</p> <ul data-bbox="922 1659 1469 1869" style="list-style-type: none"> • Autoutskrift på strålstart – Aktivera detta alternativ för att låta utskriften starta automatiskt vid strålstart. • Autoutskrift på val av jobb – Aktivera detta alternativ för att låta utskriften starta automatiska när ett jobb laddas.

Tabell 6-7: Skrivarinställningar (fortsättning)

Knappar	Beskrivning
	<ul style="list-style-type: none"> • Ingen-kod-ingen-körning – Ställ in detta alternativ på Av, Ackumulerad eller Följd. • Tolerans för ingen-kod-ingen-körning – Tryck på knapparna +/- för att öka eller minska toleransvärdet. Följd – Skrivaren visar ett fel när toleransvärdet uppnås endast vid händelser i följd. Ackumulerad – Skrivaren visar ett fel när det totala toleransvärdet har uppnåtts.
<p>Skrivhuvudsstyrning</p> 	<p>Skrivhuvudsstyrningens parametrar ställs in under skrivarinstallationen och behöver normalt sett inte justeras. Nedan är de parametrar som är tillgängliga för skrivhuvudsstyrning:</p> <ul style="list-style-type: none"> • Aktivera rännfel – Skrivaren kommer att indikera fel om ett rännfel registreras. • Automatisk modulation. • Manuell modulation Spänning (V) – Visar det manuella modulationsspänningsvärdet. • Manuell modulation Frekvens – Visar det manuella modulationsfrekvensvärdet. • Senaste kända bra mod. (V) – Visar spänningen för den "senaste kända bra konfigurationen". • Spårning – Användaren kan aktivera/avaktivera spårningen endast om automatisk modulation är aktiverad. • Justera utskriftshöjd (V) – Ändra den högsta utskriftshöjden som kan uppnås. • Ladda skala. • Fasladdning (V) – Ange spänningen för att optimera utskriftskvaliteten.

Tabell 6-7: Skrivarinställningar (fortsättning)

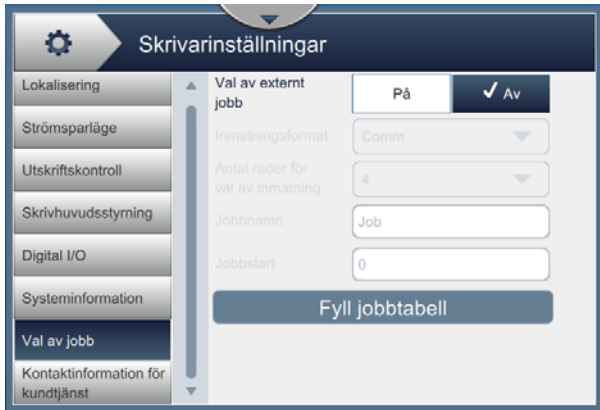
Knappar	Beskrivning
<p>Digitala ingångar/utgångar</p> 	<p>Anger olika ingångs- och utgångsenheter.</p> <p>Ingång - Tryck på respektive ingångsknapp för att välja önskad ingång.</p> <ul style="list-style-type: none"> • Signal - Välj Ingen, Inkrementell räknare, Återställ räknare, Stoppa stråle, Aktivera utskrift och Avaktivera utskrift för individuella ingångar. • Aktiv polaritet - Tryck på knappen <i>Hög</i> eller <i>Låg</i> för att aktivera rätt polaritet. Tryck på knappen <i>OK</i> för att spara ändringarna. <p>Utgång - Tryck på knappen för utgången för att välja den.</p> <ul style="list-style-type: none"> • Signal - Välj Ingen, Utskrift aktiverad, Ingen kod ingen körning, Utskrift fullföljd, Fel aktivt och Varning aktiv för individuella utgångar. • Aktiv polaritet - Tryck på knappen <i>Hög</i> eller <i>Låg</i> för att aktivera rätt polaritet. Tryck på knappen <i>OK</i> för att spara ändringarna.
<p>Systeminformation</p> 	<p>Visar systeminformationen såsom produktnamn, produktversion, tillämpning, gemensamt bibliotek, QT-version, QT-körtid etc.</p> <p><i>Obs! Tillämpningen tillhandahåller det aktuella versionsnumret för programvaran.</i></p>
<p>Val av jobb</p> 	<p>Alternativet Val av jobb är tillgängligt när expansionskortet (tillval) har monterats. Om Val av externt jobb är aktiverat är den ytterligare informationen som krävs redo att slutföras. Se inställningen för expansionskort för mer information.</p>

Tabell 6-7: Skrivarinställningar (fortsättning)



Knappar	Beskrivning
<p data-bbox="228 195 496 226">Kontakta kundtjänst</p> 	<p data-bbox="878 195 1430 289">Visar kontaktinformationen för kundtjänst. Den går att uppdatera genom att textrutan markeras.</p>

Tabell 6-7: Skrivarinställningar (fortsättning)

6.2.9 Användarbehörighet

På skärmen Användarbehörighet finns alternativ för att visa och ändra säkerhetsläge samt för att konfigurera roller och användare.



1. Tryck på -knappen på verktygsskärmen. Skärmen Användarbehörighet öppnas enligt [Figur 6-18](#).
2. Välj alternativ för att ändra säkerhetsinställningar för roller och användare och tryck på -knappen för att spara ändringarna.



Figur 6-18: Användarbehörighet

På skärmen Användarbehörighet finns följande alternativ enligt [Tabell 6-8](#).

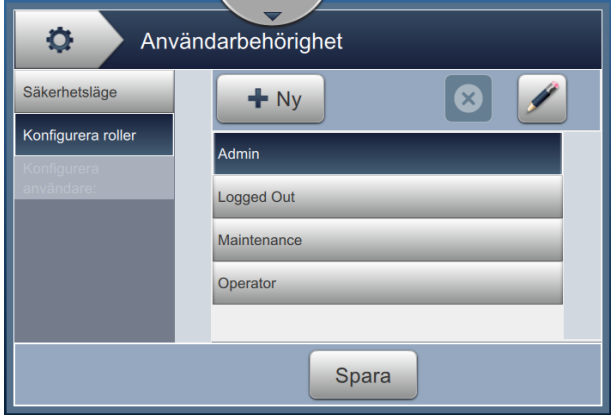
Knappar	Beskrivning
<p>Säkerhetsläge</p> 	<p>Tryck på följande alternativ för att ange:</p> <ul style="list-style-type: none"> • Behörighetsläge – Välj rollläge eller användarbehörighetsläge genom att trycka på önskat läge. <ul style="list-style-type: none"> Roll – I detta läge går det att ställa in individuella roller utöver standardinställningen. Varje roll specificerar de verktyg och menyer som användaren kommer åt. Användare – I detta läge går det att ställa in unika användare med ett unikt lösenord baserat på de tillgängliga rollerna. Användaren kan göras aktiv eller inaktiv efter behov. • Automatisk utloggning – Automatisk utloggning är aktiverad som standard och kommer att logga ut användare efter 15 minuter utan interaktion med användargränssnittet. Avmarkera rutan för att avaktivera automatisk utloggning. • Utloggningstid (minuter) – Ange tiden för automatisk utloggning. <p><i>Obs! Utloggningstiden är endast tillgänglig om alternativet Automatisk utloggning är aktiverat.</i></p> <p>Tryck på knappen <i>Spara</i> för att spara ändringarna.</p>
<p>Konfigurera roller</p> 	<p>De konfigurerade rollerna som är tillgängliga på skärmen Användarbehörighet visas. De tillgängliga standardrollerna är Admin, Utloggad, Underhåll och Operatör.</p> <p>Tryck på följande alternativ för att ange:</p> <ul style="list-style-type: none"> • Tryck på knappen <i>+Ny</i> för att skapa en ny roll och ge åtkomst till de nödvändiga verktygen. • Tryck på knappen <i>Redigera</i> för att ändra åtkomsten för den markerade rollen. • Tryck på knappen <i>Ta bort</i> för att ta bort den markerade rollen. Rollerna Admin och Utloggad kan inte tas bort. • Tryck på knappen <i>Spara</i> för att spara ändringarna.

Tabell 6-8: Alternativ för användarbehörighet

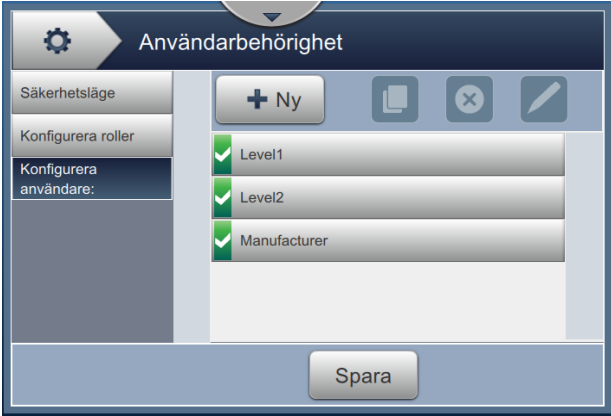
Knappar	Beskrivning
<p>Konfigurera användare</p> 	<p>De konfigurerade användarna som är tillgängliga på skärmen Användarbehörighet visas.</p> <p>Tryck på följande alternativ för att ange:</p> <ul style="list-style-type: none"> • Tryck på knappen <i>+Ny</i> för att skapa en ny användare genom att tilldela roller. • Välj önskad användare och tryck på knappen <i>Konfigurera</i> för att skapa en ny användare med de markerade rolldefinitionerna. Den nya användaren kan också konfigureras. • Tryck på knappen <i>Redigera</i> för att ändra rollen för den markerade användaren. • Tryck på knappen <i>Ta bort</i> för att ta bort den markerade användaren. • Tryck på knappen <i>Spara</i> för att spara ändringarna.

Tabell 6-8: Alternativ för användarbehörighet (fortsättning)

6.2.10 Konfigurera startskärm

Skärmen Konfigurera startskärm visar önskad prestandainformation på startskärmen.



1. Tryck på -knappen på verktygsskärmen. Skärmen Konfigurera startskärm öppnas enligt [Figur 6-19](#).



Figur 6-19: Konfigurera startskärm

2. Tryck på önskad position för att ändra alternativen på startskärmen enligt [Figur 6-20](#).

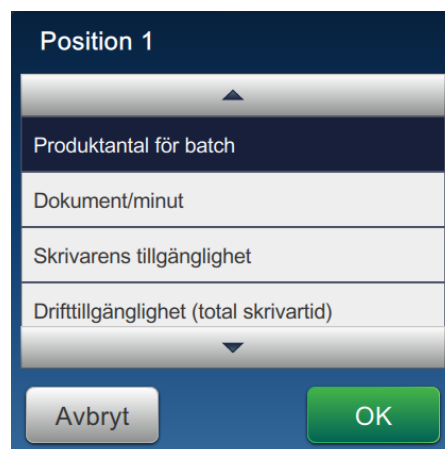

Figur 6-20: Ändra placeringsalternativ

Alternativen i varje position för Konfigurera startskärm är:

- Visas inte
- Totalt utskriftsantal
- Totalt antal produkter
- Utskriftsantal i satsen
- Produktantal i satsen
- Dokument/minut
- Skrivarens tillgänglighet
- Drifttillgänglighet (total tid skrivare)
- Drifttillgänglighet (total tid skrivare redo)

3. Tryck på  -knappen för att spara ändringarna.

6.2.11 Hämtning av programvara

Skärmen Hämtning av programvara innehåller alternativ för att hantera systemprogramvara och arbetsflödemoduler.



1. Tryck på  -knappen på verktygsskärmen. Skärmen Hämtning av programvara öppnas enligt [Figur 6-21](#).





Figur 6-21: Skärmen för hämtning av programvara

Skärmen Hämtning av programvara innehåller följande alternativ enligt [Tabell 6-9](#):

Knappar	Beskrivning
<p>Skrivarinformation</p>  <p>The screenshot shows the 'Nedladdning av mjukvara' (Software Download) interface. On the left, there is a menu with options: 'Skrivarinformation', 'Installera arbetsflödesmodul(er)', 'Avinstallera arbetsflödesmodul(er)', 'Uppgradera systemets mjukvara', 'Nedgradera systemets mjukvara', and 'Anslut till Videojets arbetsflödesportal'. The 'Skrivarinformation' option is selected. The main area displays printer details: 'Välj enhet' (Select device) set to 'USB-enhet 1', and a list of technical specifications including MAC Address, Printer Serial #, Printer Model Number, Printer Friendly Name, OS Version, Common Library Version, Product Version, Available Space, and High-Speed Image Data. An 'Exportera' (Export) button is visible at the bottom right.</p>	<p>Visar programvaruinformation som är relaterad till skrivaren. Programvaruversionen kan exporteras till en USB-fil eller via nätverk eftersom filen är unik för varje skrivare.</p>
<p>Installera arbetsflödesmodul(er)</p>  <p>The screenshot shows the same 'Nedladdning av mjukvara' interface. The 'Installera arbetsflödesmodul(er)' option is selected in the left menu. The main area displays the message 'Ingen arbetsflödesmodul att installera' (No workflow module to install). The 'Välj enhet' dropdown is still set to 'USB-enhet 1'. An 'Installera' (Install) button is visible at the bottom right.</p>	<p>Om en arbetsflödesmodul är tillgänglig kan den installeras via den valda enheten efter behov.</p>
<p>Avinstallera arbetsflödesmodul(er)</p>  <p>The screenshot shows the same 'Nedladdning av mjukvara' interface. The 'Avinstallera arbetsflödesmodul(er)' option is selected in the left menu. The main area displays the message 'Välj arbetsflödesmodul(er) att avinstallera' (Select workflow module(s) to uninstall) and a list of available modules: 'Höghastighetsbilddata' and '0.211.17361'. An 'Avinstall...' (Uninstall...) button is visible at the bottom right.</p>	<p>Om en arbetsflödesmodul inte längre krävs kan den väljas och avinstalleras.</p>

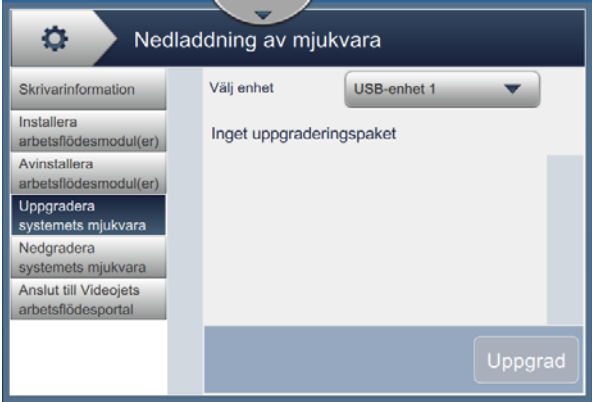
Tabell 6-9: Hämtning av programvara

Knappar	Beskrivning
<p>Uppgradera systemets mjukvara</p> 	<p>Uppgradera systemprogramvaran genom att välja den enhet där uppgraderingen finns, välja programpaket och välja Uppgradera.</p>
<p>Nedgradera systemets mjukvara</p> 	<p>Om du vill nedgradera systemprogramvaran väljer du den enhet där nedgraderingen finns, väljer programpaket och väljer Nedgradera.</p>
<p>Anslut till Videojet Workflow Portal</p> 	<p>Gör att skrivaren kan anslutas direkt till arbetsflödesportalen för att tillåta nedladdning av systemprogrampaket och arbetsflöden. För mer information, kontakta Videojets kundservice eller närmaste återförsäljare.</p>

Tabell 6-9: Hämtning av programvara (fortsättning)

6.2.12 Underhåll

Fönstret Underhållsverktyg låter användaren komma åt underhållsinstruktioner tillsammans med viktig underhållsinformation.



1. Tryck på -knappen på verktygsskärmen. Skärmen Underhåll öppnas enligt

[Figur 6-22](#).

2. Välj önskade alternativ för att utföra underhållsåtgärder på skrivaren.

Se [Avsnitt 7, "Underhåll"](#) på sidan 7-1 för mer information.



Figur 6-22: Underhåll

6.2.13 Diagnostik

På diagnostikskärmen visas aktuella värden för viktiga parametrar för skrivarinställning som stöder skrivarfunktion och kan hjälpa till att felsöka problem.



1. Tryck på -knappen på verktygsskärmen. Diagnostikskärmen öppnas enligt

Figur 6-23.



Figur 6-23: Diagnostik

På diagnostikskärmen finns följande alternativ enligt [Tabell 6-8](#).

Knappar	Beskrivning
Skrivhuvud	Välj följande alternativ för att visa värdena för olika parametrar: <ul style="list-style-type: none"> • Munstycke • Fasning/hastighet • EHT • Ränna • Accelerometer
Bläcksystem	Välj följande alternativ för att visa värdena för bläcksystemets parametrar: <ul style="list-style-type: none"> • Bläckpump • Make-up-pump • Viskositet • Säkerhetsriktlinjer för • Make-up
Temperatur och luftfuktighet	Visar temperatur- och fuktighetsvärdena för olika parametrar som skrivhuvud, bläck etc.
Ventiler	Visar statusen (öppen eller stängd) för alla ventiler.
Elektronik	Välj följande alternativ för att visa värdena för olika parametrar: <ul style="list-style-type: none"> • MCB-spänning • IMB-spänning • Skrivhuvud PCB-spänning
I/O	Visar status för ingående/utgående anslutna enheter.
Diagnostikdata	Välj följande alternativ för att visa värdena för olika parametrar: <ul style="list-style-type: none"> • Skrivhuvud och munstycke - visar munstycksdiagnostik, rännstatus och skrivhuvuddiagnostik. • Bläcksystem - visar statusarna Övrigt, Bläckstatus och Maskinvarustatus.
Självtest	Tryck på knappen <i>Kör test</i> för att köra självtestet. Självtest validerar alla parametrar som krävs för skrivaranvändning och genererar testrapporten. Tryck på knappen <i>Exportera logg</i> för att exportera testloggen för granskning och analys.

Tabell 6-10: Diagnostikalternativ

Knappar	Beskrivning
Sekvenser	<p>Sekvenserna tilldelas program för att stödja inställning och underhåll av skrivaren. Välj funktion och följ de interna meddelandena:</p> <ul style="list-style-type: none">• Fyll blandningsbehållare – Fyller blandningsbehållaren för att öka viskositeten i bläckflödet för kvalitetsutskrift.• Fyll makeup-behållaren – Fyller makeup-behållaren för att uppnå rätt blandning.• Matarledningsrensning – Rensar matarledningen för att förhindra att smuts blockerar munstycket om skrivaren varit oanvänd under en längre tid.• Snabb matarledningsrensning – utför en snabb matarledningsrensning (cirka 15 minuter rekommenderas).• Systemspolningsrengöring – Maskinen startar och spolningspumpen är i funktion. Den här funktionen avlägsnar luft från spolningssystemet under driftsättningen eller när luft har trängt in i spolningssystemet under ett fel osv.
Dataloggning	<p>Tryck på <i>PÅ/AV</i>-knappen för att aktivera/inaktivera dataloggningsalternativet. Ställ in tidsintervallet för dataloggning om det har aktiverats.</p>
Anteckningsminne	<p>Användaren kan ladda en anpassad diagnossekvens i felsöknings- och testsyfte. Se servicehandboken för mer information.</p>

Tabell 6-10: Diagnostikalternativ (fortsättning)

6.2.14 Installation

På skärmen Installation vägleds användaren genom skrivarinstallationen i tre faser.



1. Tryck på -knappen på verktygsskärmen. Skärmen Installation öppnas enligt

Figur 6-24.

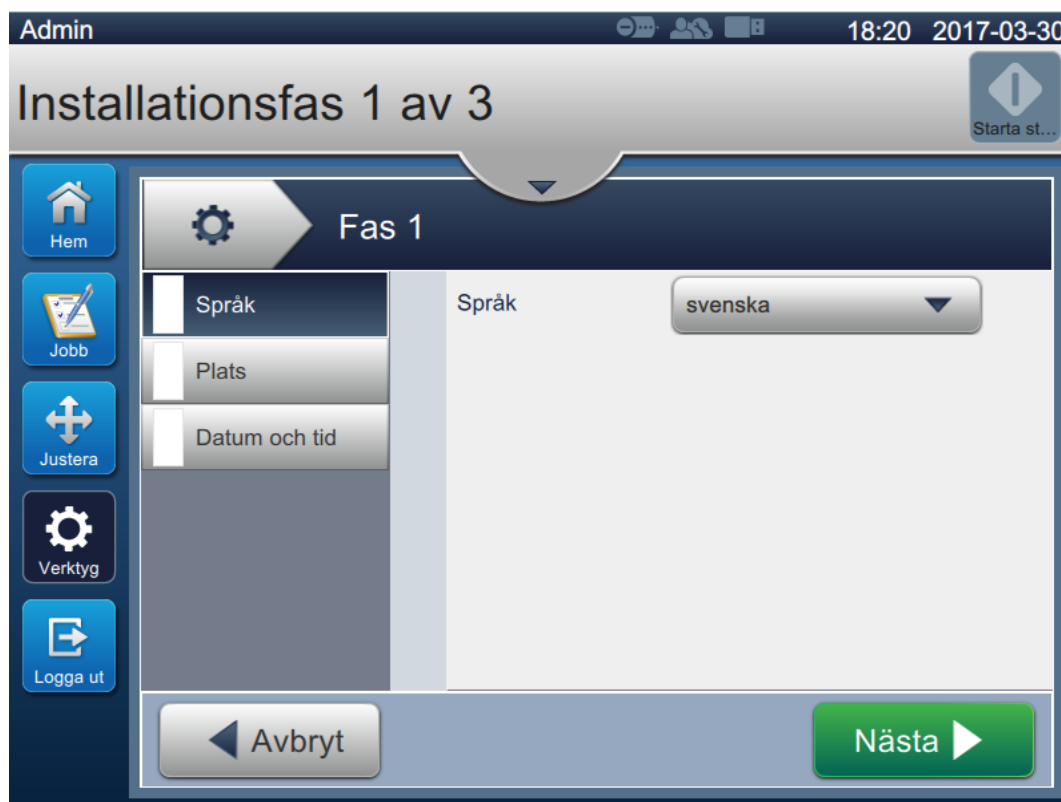

Figur 6-24: Installationsskärm

Läs mer i servicehandboken.

6.2.15 Bläckansamlingssensor

På skärmen Bläckansamlingssensor visas data för ansamlingstrend och tröskel. Den här informationen används som hjälp för att beräkna när skrivhuvudet måste rengöras.



1. Tryck på  -knappen på verktygsskärmen. Skärmen Bläckansamlingssensor öppnas enligt [Figur 6-25](#).

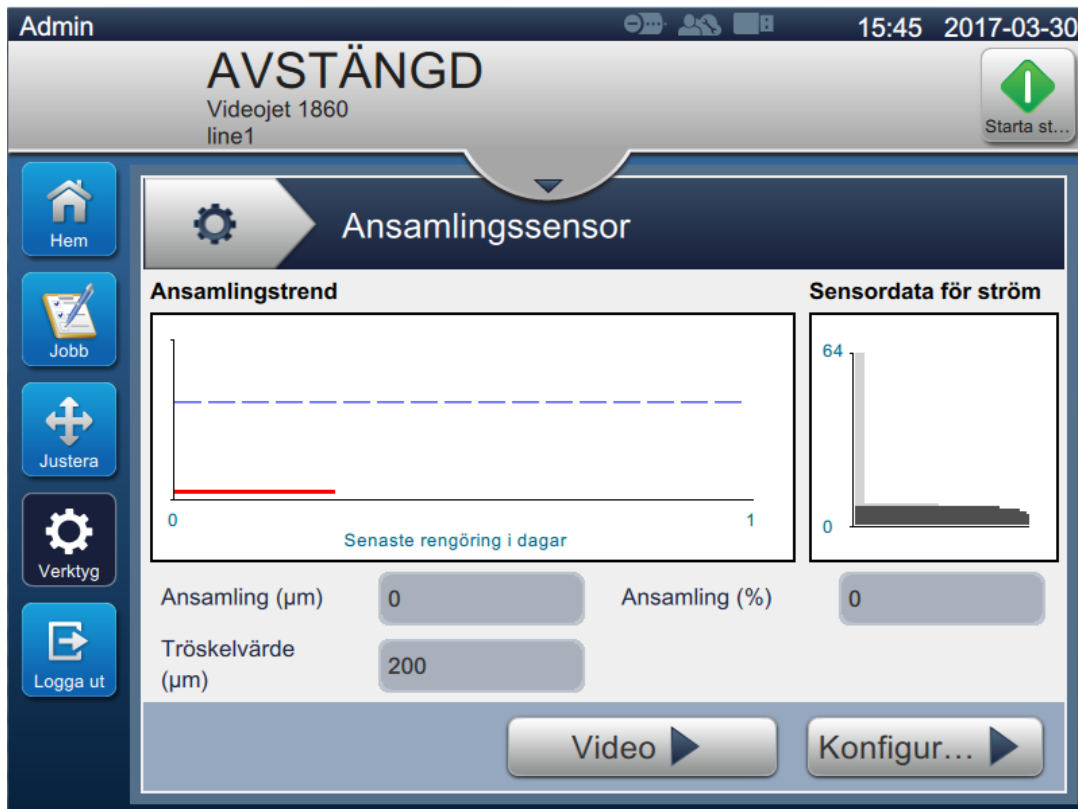

Figur 6-25: Bläckansamlingssensor

Skärmen Bläckansamlingssensor ger tillgång till följande alternativ, som visas i [Tabell 6-11](#).

Knappar	Beskrivning
Ansamlingstrend	Visar ansamling (μm) över tid med start dag 0 som är den dag när skrivhuvudet senast rengjordes.
Sensordata för ström	Visar faktiska ljusdata som fångas upp av sensorn (pixlar). De mörka staplarna anger rännprofilen som fångas upp av sensorn (ställs in vid installation och omkalibrering). Varje röd stapel anger att bläckansamling har identifierats över rännan och ansamlingsvärdet (μm) visas.
Ansamling (μm)	Visar den verkliga ansamlingen i mikron.
Ansamling (%)	Visar ansamlingen i % mot tröskeln.

Tabell 6-11: Sensorkonfiguration

Knappar	Beskrivning
Tröskelvärde (μm)	Visar ansamlingsutlösaren i mikron. När det här värdet överskrids visas en varning som anger att skrivhuvudet ska rengöras för att bibehålla utskriftskvaliteten.
Videoguide	Visar anvisningarna för rengöring av skrivhuvudet.
Konfigurera	<p>Övervakningsstatistik Visar följande parametrar:</p> <ul style="list-style-type: none"> • Uppskattat rengöringsdatum • Ansamling (μm) • Utskrivna droppar (miljoner) • Sista rengöringsdatum <p>Utlösare Möjliggör inställning av utlösaren för varje parameter för att aktivera en varning som anger att skrivhuvudet måste rengöras för att undvika att skrivkvaliteten försämras. De tillgängliga parametrarna är:</p> <ul style="list-style-type: none"> • Ansamling (μm) • Utskrivna droppar (miljoner) – antal avböjda droppar <p><i>Obs! Nollställningen ska endast väljas om rännprofilen verkar vara felaktig och skrivhuvudet är rent och utan ansamling.</i></p>



Tabell 6-11: Sensorkonfiguration (fortsättning)

6.3 Konfigurera baninställning

Baninställning innehåller alternativ för att skapa, redigera, spara, aktivera och radera bankonfigurationer.



6.3.1 Skapa en ny baninställning

1. Tryck på -knappen på verktygsskärmen.
2. Tryck på -knappen på skärmen Baninställning för att skapa en ny baninställning enligt [Figur 6-26](#). Skärmen Baninställningsnamn öppnas med ett skärmtangentbord.



Figur 6-26: Baninställningsskärm

3. Ange namn på baninställningen och tryck på -knappen för att spara namnet.

4. Konfigurera baninställningen genom att följa stegen för att gå igenom varje inställning och välj alternativ enligt [Figur 6-27](#).

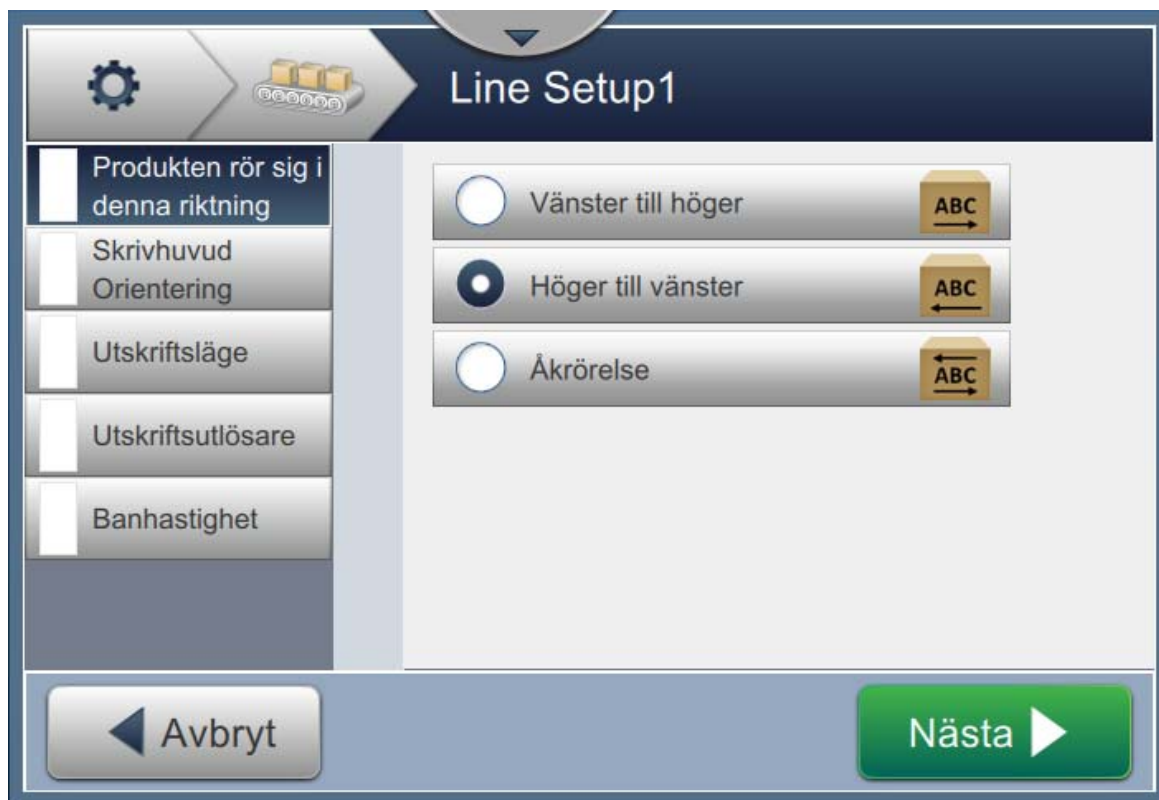

Figur 6-27: Inställningar baninställning

6.3.2 Produktriktning

Produktriktning ställer in önskad utskriftsriktning.

1. Tryck på alternativet *Produktriktning* på skärmen för baninställning enligt [Figur 6-27](#).
2. Välj önskad utskriftsriktning och tryck på -knappen för att bekräfta och gå till nästa inställning.

6.3.3 Skrivhuvudets orientering

Skrivhuvudets orientering ändrar utskriftens orientering på produkten.

1. Välj skrivhuvudets orientering enligt [Figur 6-28](#).

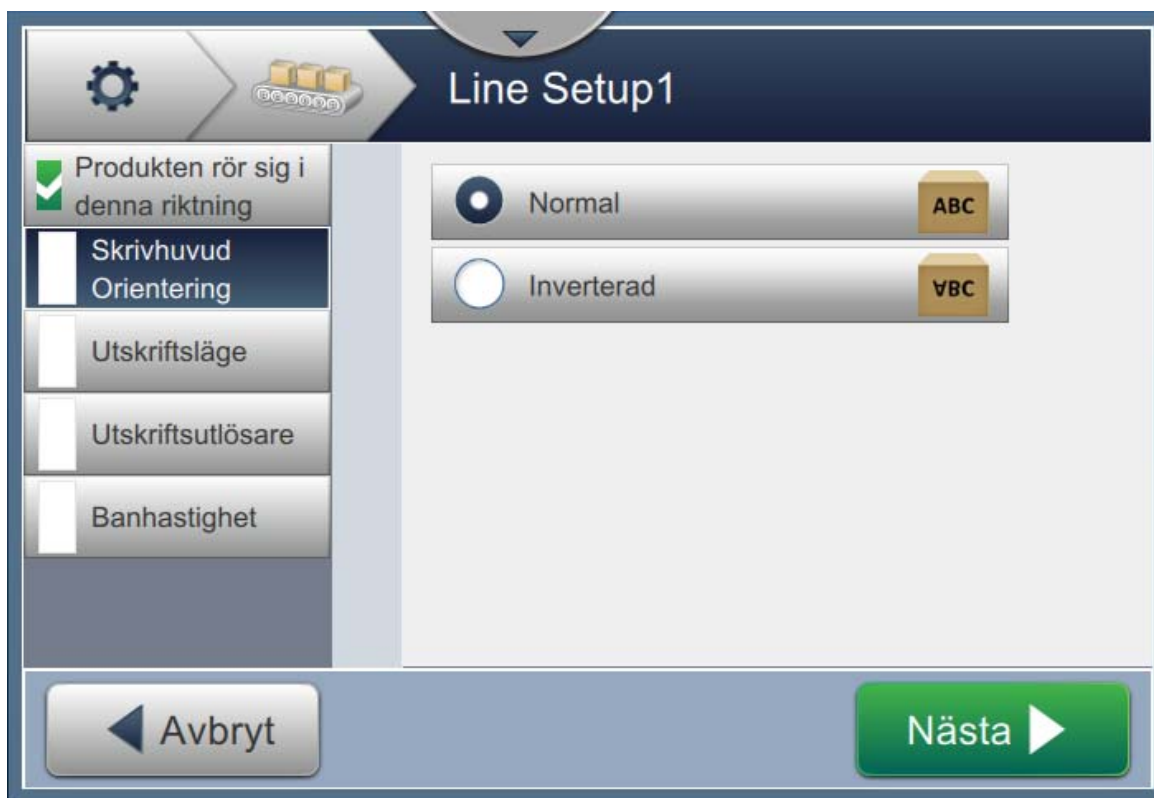

Figur 6-28: Baninställning – skrivhuvudets orientering

Skriva ut jobb med normal orientering

2. Tryck på knappen *Normal* för att aktivera utskrift med normal orientering.

Skriva ut jobb med omvänd orientering

3. Tryck på knappen *Inverterad* för att aktivera utskrift med omvänd orientering.

4. Tryck på -knappen för att ställa in orienteringen.

6.3.4 Utskriftsläge

Använd Utskriftsläge för att ställa in olika utskriftslägen. Utskriftslägena är

- Enkel utskrift/utlösare
- Flera utskrifter/utlösare
- Kontinuerligt

1. Tryck på alternativet *Utskriftsläge* på skärmen för baninställning enligt [Figur 6-29](#).

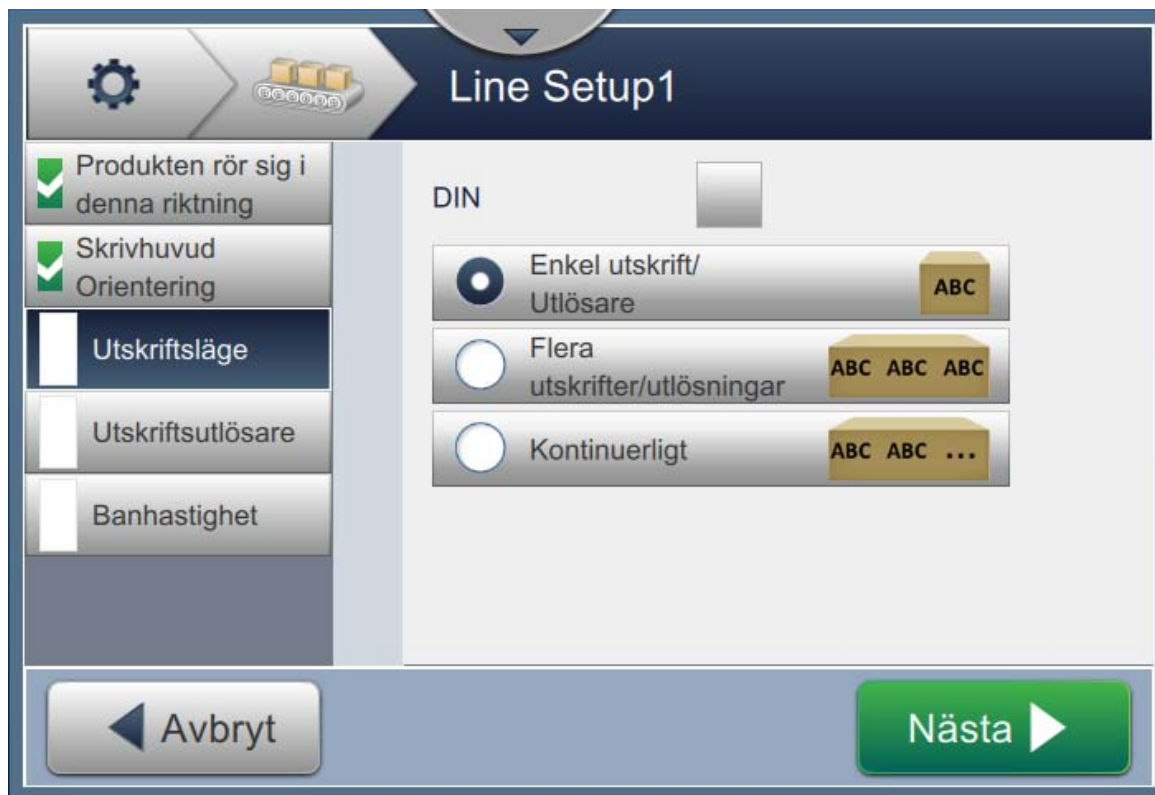

Figur 6-29: Baninställning – utskriftsläge

DIN-utskrift

Vid DIN-utskrift blir utskriftsriktningen automatiskt omvänd. Denna metod används när utskrift görs på kablar.

1. Aktivera DIN-utskriftsläge och välj utskriftsläge tillsammans med DIN-läge.

Enkel utskrift/utlösare

Alternativet Enkel utskrift/utlösare skriver ut jobbet en gång på produkten.

1. Välj alternativet *Enkel utskrift/utlösare* för enkel utskrift. Tryck på -knappen för att aktivera läget.

Flera utskrifter/utlösare

I läget Flera kan skrivaren skriva ut flera gånger på produkten efter en utskriftsutlösare.

1. Välj alternativet *Flera* enligt [Figur 6-29](#). Tryck på -knappen.

2. Ändra parametrarna på skärmen Inställningar. Tryck på -knappen för att aktivera läget enligt [Figur 6-30](#).





Figur 6-30: Utskriftsläge - flera

Alternativ	Beskrivning
Utskriftsintervall	Anger tidsmellanrummet mellan två eller fler utskrifter på produkten i följd. Välj typen av utskriftsintervall och tryck på knappen OK. Alternativen för utskriftsintervall är tid, pulsgivarpulser och avstånd.
Intervallvärde	Anger tidsmellanrummets värde mellan två eller fler utskrifter på produkten i följd. Tryck på knapparna +/- för att ställa in intervallvärdet i ms.
Utskrifter	Ställer in antalet gånger som jobbet behövas skrivas på produkten. Tryck på knapparna +/- för att ställa in antalet utskrifter.
Produktidentifierare utlöst	Tryck på knappen JA eller NEJ för att aktivera eller avaktivera alternativet.
Produktidentifierare reglerad	Tryck på knappen JA eller NEJ för att aktivera eller avaktivera alternativet.

Tabell 6-12: Flera lägesparametrar

Kontinuerligt

I utskriftsläget Kontinuerligt skrivs jobbet ut flera gånger på produkten.

1. Välj alternativet *Kontinuerligt* enligt [Figur 6-29](#). Tryck på  -knappen.
2. Ändra parametrarna på skärmen Inställningar. Tryck på  -knappen för att aktivera läget enligt [Figur 6-31](#).



Figur 6-31: Utskriftsläge – kontinuerligt

Se [Tabell 6-12](#) på [sidan 6-50](#) för mer information om parametrarna.

6.3.5 Utskriftsutlösare

Med Utskriftsutlösare väljer du utlösarkant för att starta utskriftsriktningen.

1. Tryck på *Utskriftsutlösare* på skärmen för baninställning enligt [Figur 6-32](#).
2. Välj parametrar och tryck på -knappen för att ställa in värden.



Figur 6-32: Baninställning – utskriftsutlösare

Skärmen Utskriftsutlösare innehåller alternativ för att ställa in följande parametrar (se [Tabell 6-13](#)):

Alternativ	Beskrivning
PD-utlösarkant	Definierar produktavkännarens utlösarkant att tas emot som låg till hög eller hög till låg.
Minsta PD-bredd (µs)	Definierar längden på avkänningsområdet (den längd som avkännaren registrerar).
Avstånd PD till PH (mm)	Definierar avståndet mellan skrivhuvud och produktavkännaren i mm. Både fram- och bakkanterna på produkten registreras av produktavkännaren innan skrivaren börjar arbeta.
Mediabredd filtrering	Aktivera/avaktivera mediabreddsfiltreringen (mm).
Mediabredd filtrering (mm)	Ställer in produktlängden i skrivaren i mm. Det låter printern ignorera produktavkänningsutlösaren medan produkten passerar fotocellen.
Skrivhuvud kastlängd	Definierar avståndet mellan skrivhuvudet och produkten i mm. <i>Obs! Den rekommenderade kastlängden är 12 mm.</i>

Tabell 6-13: Utlösningalternativ för utskrift

6.3.6 Banhastighet

Med banhastighet avgörs produkt rörelsen till skrivarhuvudet. Tre typer av banhastigheter finns i skrivaren:

- **Manuella inställningar** - Ange banhastigheten i m/min eller ft/min.
- **Uppmätt efter axelpulsgivare** - Banhastigheten mäts med axelkodaren som känner av förändringar i produkthastighet och gör det möjligt för skrivaren att justera utskriftsbredden.
- **Uppmätt efter produktstorlek/tid** - Banhastigheten mäts efter produktstorlek och den tid det tar för produkten att färdas mot skrivaren.

Obs! Alternativet Uppmätt efter produktstorlek/tid inaktiveras i kontinuerligt utskriftsläge.

1. Tryck på *Banhastighet* på skärmen Baninställning och välj banhastighet enligt [Figur 6-33](#).

Tryck på  -knappen för att ställa in banhastighet.

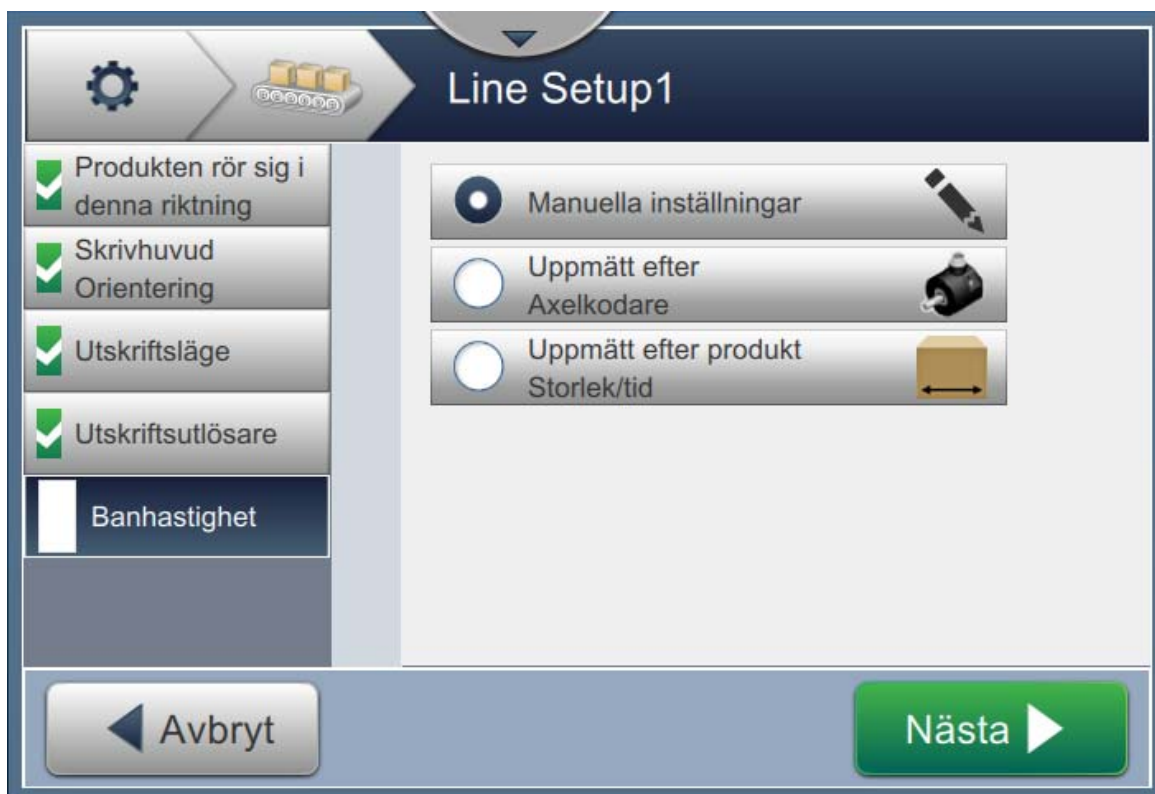

Figur 6-33: Baninställning – banhastighet



Ställa in manuella inställningar:

1. Välj *Manuella inställningar* enligt [Figur 6-33](#). Tryck på  -knappen för att ange inställningar.
2. Tryck på knapparna +/- eller ange värdet för att ställa in banhastighet i m/min.



Figur 6-34: Banhastighet – manuell inställning

3. Tryck på  -knappen på inställningsskärmen för att bekräfta värdet, spara och avsluta inställningen.

Obs! Att trycka på  -knappen ställer inte in parametervärdet, det tar användaren till nästa skärm. Parametrarna sparas inte förrän  -knappen trycks in.

Ställa in alternativet Uppmätt efter axelpulsgivare:

1. Välj *Uppmätt efter axelpulsgivare* enligt [Figur 6-33](#). Tryck på -knappen för att ange inställningar.
2. Ändra parametrarna på inställningsskärmen enligt [Figur 6-35](#).

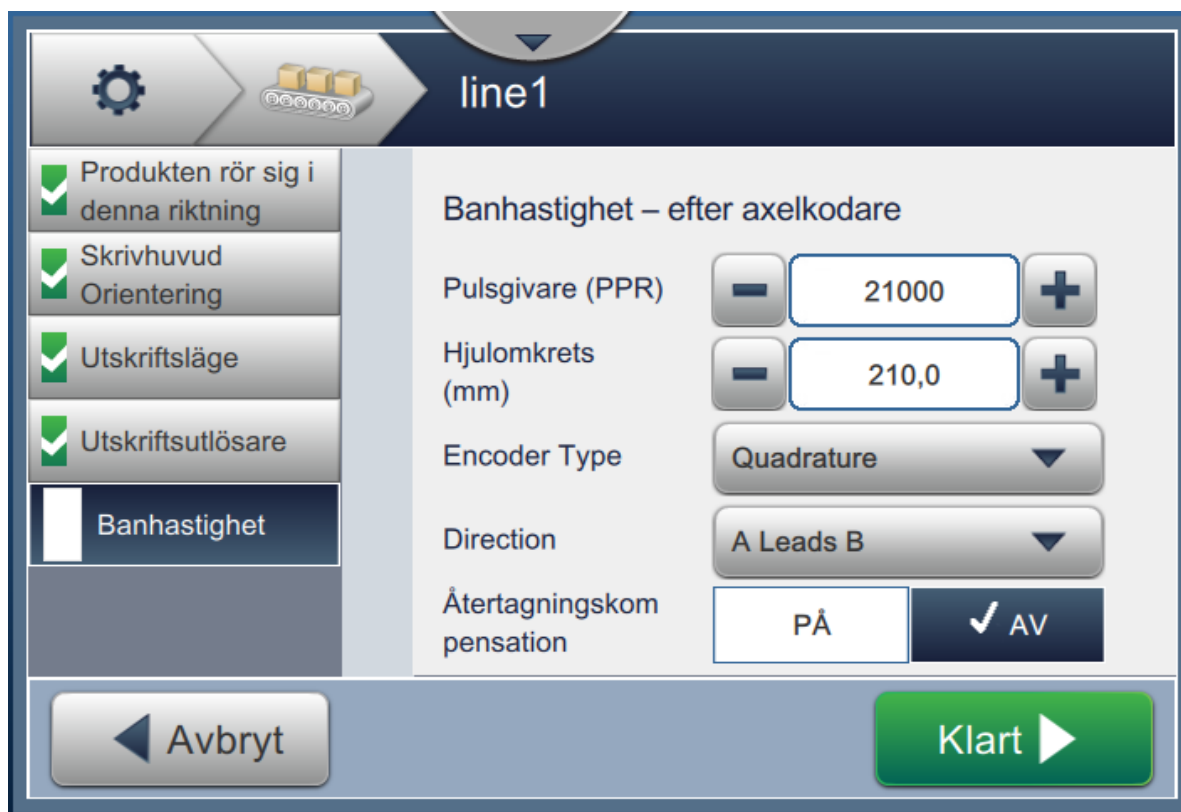



Figur 6-35: Banhastighet - uppmätt efter axelpulsgivare

Tabell 6-14 beskriver alternativen på skärmen Uppmätt efter axelpulsgivare.

Alternativ	Beskrivning
Pulsgivare (PPR)	Ställer in pulsgivaralternativet för fast banhastighet i pulser/ varv. Ange rätt pulsgivarvärde och tryck på knappen <i>Acceptera</i> för att ställa in värdet.
Hjulomkrets ...	Ställ in hjulomkretsen i mm eller tum. Ange hjulomkretsens värde och tryck på knappen <i>Acceptera</i> .
Pulsgivartyp	Välj typen av pulsgivare från listan: <ul style="list-style-type: none"> Icke-kvadratur – Utskrift i enstaka riktning, ingen riktningsovervakning av produkten och möjlighet att använda pulsgivare med en eller två kanaler. <p><i>Obs! Riktning- och återtagningsskompensationsalternativen kan inte väljas för icke-kvadratur pulsgivartyp.</i></p> <ul style="list-style-type: none"> Kvadratur – Väljer utskriftsriktning, övervakar produktens riktning och måste använda pulsgivare med två kanaler.
Riktning	Välj riktning för kvadratur: <ul style="list-style-type: none"> Används ej A leder till B B leder till A
Återtagningsskompensation	Återtagningsskompensation ser till att skrivaren endast skriver en gång på produkten. Om produkten har placerats på en bana som kan röra sig eller stanna (till exempel: transportband) räknar skrivaren antalet motslag från pulsgivaren medan den skriver ut. Om banan stannar och rör sig bakåt kommer skrivaren inte att starta om utskriften förrän antalet motslag har återgått till den senast kända positionen. Tryck på knappen <i>ON</i> för att aktivera återtagningsskompensation. <i>Obs! Det här alternativet är inte tillgängligt för pulsgivartypen Icke-kvadratur.</i>

Tabell 6-14: Uppmätt efter axelpulsgivare – Parametrar

3. Tryck på  -knappen på inställningsskärmen för att bekräfta värdet, spara och avsluta inställningen.

Obs! Att trycka på  -knappen ställer inte in parametervärdet, det tar användaren till nästa skärm. Parametrarna sparas inte förrän  -knappen trycks in.

Ställa in alternativet Uppmätt efter produktstorlek/tid:

1. Tryck på *Uppmätt efter produktstorlek/tid* enligt [Figur 6-33](#). Tryck på -knappen för att ange inställningar.
2. Ändra parametrarna på inställningsskärmen enligt [Figur 6-36](#).

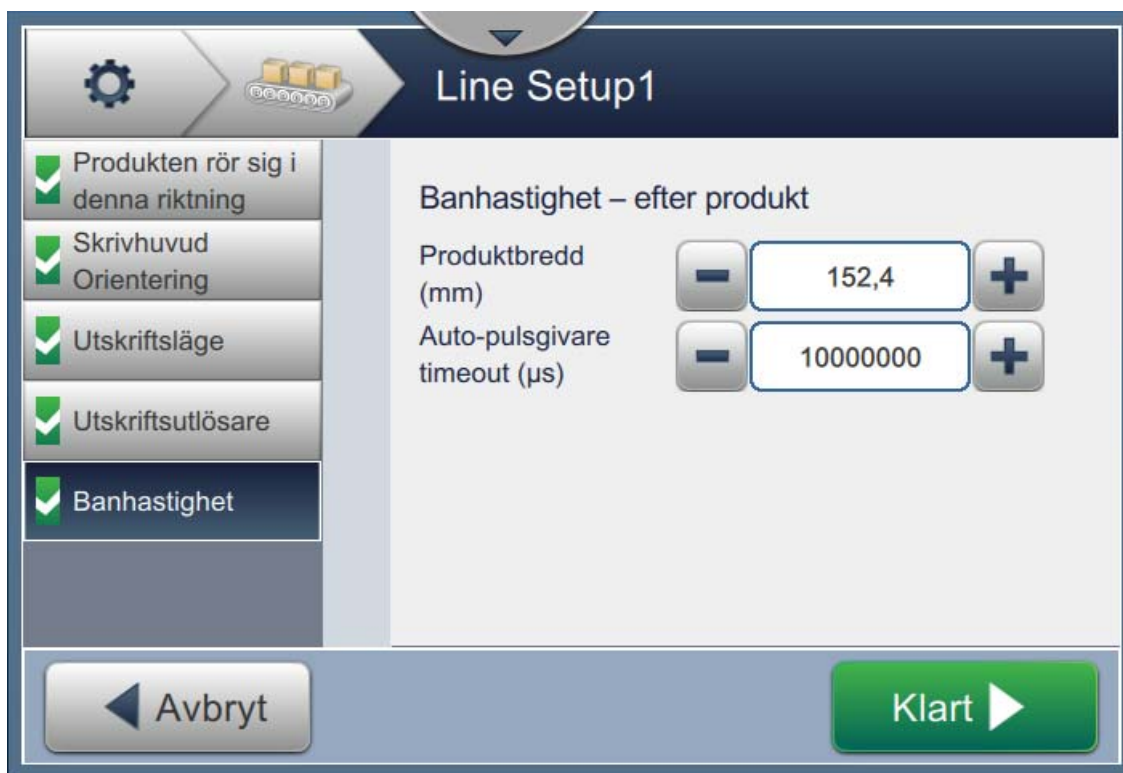

Figur 6-36: Banhastighet – mäts med inställningarna produktstorlek/tid

Tabell 6-15 beskriver tillgängliga parametrar:

Alternativ	Beskrivning
Produktbredd (mm)	Ange önskat värde för produktbredd. Tryck på knappen <i>Acceptera</i> för att ange produktens bredd.
Automatisk pulsgivare Timeout (µs)	Alternativet Automatisk pulsgivare använder en mycket exakt avkännare som kan känna av fram- och bakkanten av varje produkt och sedan justera bredden på koden för varje produkt. Ange timeoutvärdet för autoavkodning för att avaktivera den autoavkodningen om produkten inte har registrerats i tidsutrymmet. Ange timeoutvärdet för autoavkodningen. Tryck på knappen <i>Acceptera</i> för att ställa in värdet.

Tabell 6-15: Uppmätt efter produktstorlek/tid – Parametrar

3. Tryck på  -knappen på inställningsskärmen för att bekräfta värdet, spara och avsluta inställningen.

Obs! Att trycka på  -knappen ställer inte in parametervärdet, det tar användaren till nästa skärm. Parametrarna sparas inte förrän  -knappen trycks in.

6.3.7 Aktivera baninställningen

Följ stegen nedan för att aktivera banan för skrivaren. Baninställningen kan även väljas för varje jobb. Se avsnitt [5.2.1.2 Inställningar på sidan 5-8](#). Aktivera baninställning som förval för skrivaren:

1. Välj önskad baninställning i listan enligt [Figur 6-26 på sidan 6-46](#).
2. Tryck på  -knappen för att ställa in önskad konfiguration.

6.4 Utrustningens totala effektivitet – tillgänglighet

6.4.1 Inledning

Tillgänglighet är ett mått på utrustningens drifttid och används för att mäta produktionseffektivitet. Det är den tid som utrustningen är redo att köras när så krävs i produktions syfte. Detta är ett av de tre nyckelmåtten för UTE och är tillgängligt för Videojet 1860.

Verktyget "Availability" (tillgänglighet) hjälper till att klarlägga operationella gentemot skrivare relaterade problem och låter användaren hålla reda på skrivarens driftstopp och granska driftstoppstatistik. Skärmen med fel som möjliggör analys av mätdata av körtid hjälper användaren förstå och eliminera de vanligaste orsakerna till operationella och skrivare relaterade driftstopp.

Tillgängligheten visar två grundläggande tillgänglighetsmått simultant:

- Skrivarens tillgänglighet
- Drifttillgänglighet

Obs! Drifttillgänglighet kan ändras mellan två separata produktionstidsproxys efter användarens behov: Lägena "Printer Total Time" (skrivare total tid) och "Printer Ready Total Time" (total tid skrivare redo). Läs mer i "Drifttillgänglighet" på sidan 6-60.

$$\text{Tillgänglighet i \%} = \frac{\text{Drifttid}}{\text{Planerad produktionstid}}$$

Där

- drifttiden är skrivarens totala drifttid
- planerad produktionstid är den faktiska förväntade linjekörtiden*.

*Baserad på den proxyvalda "Printer Total Time" eller "Printer Ready Total Time".

6.4.2 Skrivarens tillgänglighet

Printer Availability (skrivartillgänglighet) räknar driftstoppstid direkt relaterad till ett internt fel som till exempel

- Pumpfel
- Laddningskällfel
- Rännfel

Skrivartillgänglighet definieras som

$$\text{Printer Availability} = 1 - \frac{\text{Driftstopp skrivare}}{\text{Printer Total Time (skrivare total tid)}}$$

”Printer Total Time” är den totala mängd tid som skrivaren är påslagen (har ström). Om skrivaren stängs av när ett fel är aktivt, kommer mängden tid som skrivaren är av också inkluderas i denna totala skrivartid.

”Printer Downtime” (driftstopp skrivare) är den del av ”Printer Total Time” (skrivare total tid) som skrivaren har varit i läget ”Printer Fault State”. ”Printer Fault State” (skrivarfelttillstånd) definieras som den period där skrivaren ej är tillgänglig på grund av ett fel som identifieras som skrivarfel. Läs mer i servicehandboken.

6.4.3 Drifttillgänglighet

Detta är ett bredare värde som återspeglar den totala påverkan av driftstoppen på produktionslinjen. Drifttillgänglighet – Spårar driftstopp som beror på fel som kan klassificeras som ”procedurmässiga”, t.ex. något av följande:

- Blandningsbehållare tom
- Modulationsdrivningen för varm

Effekten kan bero på skrivarproblem, operatörsrelaterade problem, skiftesbyten och så vidare.

Drifttillgänglighet definieras som

$$\text{Drifttillgänglighet} = 1 - \frac{\text{Driftstopp}}{\text{Produktionstid}}$$

Produktionstidsproxyn möjliggör ändring av tillgänglighetsberäkningen mellan kundvalda driftlägen, ”Printer Total Time” eller ”Printer Ready Total Time”. Produktionstiden definieras baserat på den produktionstidsindikator som valts:

- Printer Total Time (skrivare total tid).
- Printer Ready Total Time (total tid skrivare redo).

Om skrivaren stängs av när ett fel är aktivt, kommer mängden tid som skrivaren är av också inkluderas i produktionstiden.

”Operation Downtime” (driftstopp) är den del av ”Production Time” (produktionstid) som skrivaren har varit i läget ”Operation Fault State” (driftfelttillstånd). ”Operation Fault state” definieras som den period där skrivaren ej är tillgänglig på grund av ett fel som identifieras som driftfel.

Obs! Se servicemanualen för vidare information om skrivar- och driftfelttillstånd.

6.4.4 Tillgänglighetsskärm

1. Tryck på -knappen på verktygsskärmen. Skärmen *Prestanda* öppnas enligt [Figur 6-3](#) på sidan 6-4. Tryck på knappen *UTE-tillgänglighet*.
2. Data för skrivartillgänglighet och drifttillgänglighet visas med tidsram för skrivarens totala tid enligt [Figur 6-37](#).



Figur 6-37: Prestanda – UTE-tillgänglighet

Obs! Tryck på cellen för att visa feltypskärmen för de valda tillgänglighetsuppgifterna. Skärmen visar feltyp, varaktighet och frekvens.

Alternativ	Beskrivning
Tidsperiod	Visar skrivare- och drifttillgänglighetsvärden för olika tillgängliga tidsperioder. Tillgänglighetsdatans historik låter användaren korrelera säsongrelaterade förändringar som påverkar tillgängligheten.
Skrivarens tillgänglighet	Visar skrivarens tillgänglighetsdata.
Drifttillgänglighet	Visar drifttillgänglighetsdatan baserad på den proxy som används för beräkning, dvs. Skrivare total tid eller Total tid skrivare redo.
Exportera till USB	Exportera händelseloggen till ett USB-minne. Användargränssnittet leder användaren genom de steg som krävs för att ladda ner till ett USB-minne.

Tabell 6-16: Alternativ för UTE-tillgänglighet



Figur 6-38: Skrivartillgänglighet – feltyp

Alternativ	Beskrivning
Feltyp	Beskrivning av felkod och fel. Peka på feltypen för att se en detaljerad beskrivning av felet och möjliga lösningar.
Varaktighet (mmm:ss)	Den totala varaktigheten för tiden då skrivaren befann sig i detta felläge.
Frekvens	Antalet gånger skrivaren hade detta fel under tidsrymden.
Exportera till USB	Exportera händelseloggen till ett USB-minne. Användargränssnittet leder användaren genom de steg som krävs för att ladda ner till ett USB-minne.
Tillbaka	Ger alternativet att gå tillbaka till UTE-tillgänglighetssidan.

Tabell 6-17: Feltyp

Tryck på frekvens- eller varaktighetsvärdet för att visa skärmen med skrivarloggar (se [Figur 6-39](#)). Skrivarloggarna visar datum, tid och varaktighet för varje förekomst av det specifika felet. Denna sida kan användas för att korrelera en felhändelse med andra händelser på produktionsanläggningen.



Händelse	Datum	Tid	Varak...
(E15557) Ingen make-up-patron	2017-03-31	15:15	00:02
(E15556) Ingen bläckpatron	2017-03-31	15:15	00:02
Skrivarstart	2017-03-31	15:14	83:41
Användarutloggning	2017-03-31	15:14	
Skrivaravstängning	2017-03-31	15:10	04:05

Figur 6-39: UTE-tillgänglighet – fönstret skrivarloggar

Läs mer i [Skrivarens loggar](#) på sidan 6-5.

Inledning

Underhåll av skrivaren inkluderar procedurerna som en användare eller en servicetekniker kan utföra. Detta kapitel beskriver underhållsåtgärder som skrivarens användare har rätt att utföra. Andra underhållsåtgärder som endast utbildade servicetekniker och -personal får utföra beskrivs i servicehandboken.

Detta avsnitt ger information om underhållsåtgärder som användaren kan utföra och täcker följande områden:

- [Underhållsschema](#)
- [Använda underhållsverktyget](#)
- [Byte av vätskepatroner](#)
- [Inspektera skrivhuvudet](#)
- [Rengöring av skrivhuvudet](#)
- [Rengöring av skrivarskåpet](#)
- [Rengöring av pekskärmen](#)
- [Byte av luftfilter](#)
- [Förberedelse för långvarig avstängning \(förvaring\) eller transport](#)

7.1 Underhållsschema

Tabell 7-1 innehåller en lista över underhållsuppgifter som behöver utföras med jämna mellanrum.

Intervall	Åtgärd
När bläcket och/eller make-up-patroner är tomma	Byte av vätskepatroner
Vid behov - Användaren uppmanas att rengöra ränna/skrivhuvud beroende på skrivarens inställningar.	Rengöring av skrivhuvudet Rengör följande delar av skrivhuvudet: <ul style="list-style-type: none">• Avböjningsplatta• Ränna <i>Obs! Kontrollera utskriftskvaliteten innan du utför underhåll.</i>
Vid behov	Rengöring av skrivarskåpet
Vid behov	Rengöring av pekskärmen
1 000 timmar	Byte av luftfilter
5 000 timmar	Byte av servicemodul 1
10 000 timmar	Byte av servicemodul 2

Tabell 7-1: Checklista för underhåll

7.2 Använda underhållsverktyget

Fönstret Underhållsverktyg låter användaren komma åt underhållsinstruktioner tillsammans med viktig underhållsinformation.



Figur 7-1: Underhåll

Underhållsskärmen ger tillgång till följande alternativ, som visas i [Tabell 7-2](#).

Knappar	Beskrivning
Rengöring av munstycke	Visar stegen och en video för hur man utför funktionen Rengöring av munstycke. Se 7.5 på sidan 10 för mer information.
Bakspolning av munstycke	Visar stegen och en video för hur man utför funktionen Bakspolning av munstycke. Följ stegen och tryck på knappen <i>Start</i> när du uppmanas att starta processen. När det är klart visas meddelandet <i>OK</i> .
Utskriftsmodul	Visar följande parametrar för utskriftsmodulen: <ul style="list-style-type: none">• Serienummer• Munstyckets storlek (µm)• Målhastighet (m/s)• Monteringsdatum• Utskrift i körtimmar• Utskrivna droppar (miljoner)
Servicemodul 2	Visar följande parametrar för servicemodul 2: <ul style="list-style-type: none">• Serienummer• Monteringsdatum• Antal timmar• Uppskattad datumändring Tryck på knappen <i>Byt servicemodul 2</i> för att se stegen eller videon för hur du utför proceduren som förberedelse att byta servicemodul 2.
Servicemodul 1	Visar följande parametrar för servicemodul 1: <ul style="list-style-type: none">• Serienummer• Monteringsdatum• Körtimmar• Uppskattad datumändring Tryck på knappen <i>Byt servicemodul 1</i> för att se stegen eller videon för hur du utför proceduren som förberedelse att byta servicemodul 1.
Luftfilter	Visar följande parametrar för luftfiltret: <ul style="list-style-type: none">• Antal timmar• Uppskattad datumändring Tryck på knappen <i>Byte av luftfilter</i> för att knapp för att se stegen eller videon för hur du utför proceduren. Se 7.8 Byte av luftfilter på sidan 16 för mer information.

Tabell 7-2: Underhållsalternativ

Knappar	Beskrivning
Post i serviceregister	Visar posten i kundtjänstregistret. Informationen kan uppdateras genom att man väljer önskad textruta.
Serviceanvisningar	Visar en lista över alla tillgängliga serviceanvisningar. När du väljer ett av alternativen visar stegen och videon för den proceduren: <ul style="list-style-type: none"> • Luftfilter • Servicemodul 1 • Servicemodul 2
Tömning och rengöring av systemet	Tryck på knappen <i>Töm bläck</i> och följ stegen för att tömma bläck från bläcksystemet. En video tillhandahålls för ytterligare vägledning. Tryck på knappen <i>Rengöring av systemet och tömning av make-up</i> och följ stegen för att spola bläcksystemet. En video tillhandahålls för ytterligare vägledning. Detta steg kan inte startas förrän stegen för att tömma bläck har slutförts.

Tabell 7-2: Underhållsalternativ (fortsättning)

7.2.1 Använda instruktionsvideon för underhåll

Videon ger steg-för-steg-instruktioner för att slutföra en underhållsproceduren.



Figur 7-2: Instruktionsvideon för underhåll

Följande alternativ är tillgängliga i videon:

Knappar	Beskrivning
 	Startar eller stoppar videon
	Videons förlopp och tiden som gått. <i>Obs! Detta kan inte ändras av användaren.</i>
 	Loopar videon eller spelar upp videon endast en gång.
 	Utökas till helskärm eller anpassas till förhandsgranskningsskärmen.

Tabell 7-3: Inställningar för instruktionsvideon

7.3 Byte av vätskepatroner

Det finns två vätskepatrontyper:

- Bläckpatron
- Make-up-vätskepatron

Användaren måste installera patronerna när skrivaren är i drift eller när patronerna är tomma. Typen av vätska (bläck eller make-up-vätska) framgår av patronens etikett.

Obs! Följande instruktioner är tillgängliga som video i användargränssnittet.

Delar och verktyg som krävs:

Delar/verktyg	Mängd
Make-up-patron	1
Bläckpatron	1
Skyddsglasögon	-
Handskar	-
Luddfri duk	-

Tabell 7-4: Delar och verktyg

7.3.1 Hur man byter ut vätskepatroner



1. Vrid den vertikala ratten medurs till horisontellt läge och lås upp dörren. Öppna dörren till bläckutrymmet.



2. Se till att dörren till bläckutrymmet är i det läge som visas i figuren.



3. Dra i den gamla (bläck och/eller make-up-vätska efter behov) patronen för att ta bort den från patronhållaren.



4. Sätt in bläckpatronen i bläckpatronhållaren/ make-up-vätskan genom att justera patronknappen med rätt hållarplats.

Obs! Skaka om bläckpatronen innan du sätter in den i skrivaren.

- Försäkra dig om att patronen sitter ordentligt i hållaren.
- Kontrollera att patronnivåindikatorn visar 100 %.

Obs! Tryck på patronen till den låses fast i patronhållaren (tills du hör ett knäpp ljud).

Obs! Det tar några minuter innan skrivaren visar patronens nivå.

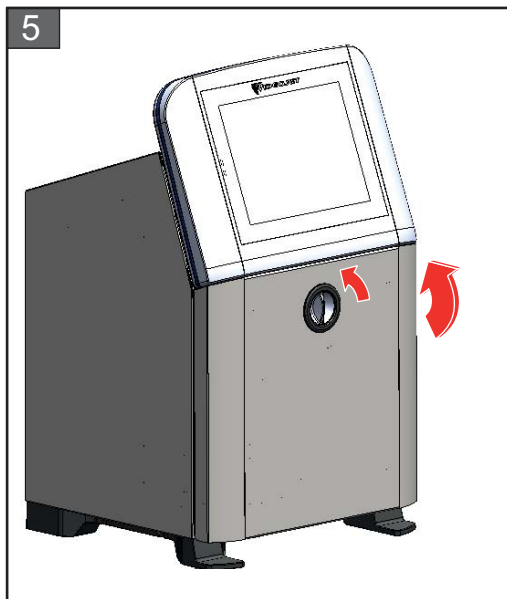

5. Stäng dörren till bläckutrymmet. Vrid den horisontella ratten moturs till vertikalt läge för att låsa dörren till bläckutrymmet.

7.4 Inspektera skrivhuvudet

Gör på följande sätt för att inspektera och rengöra skrivhuvudet:

1. Om användaren är i utskriftsläget måste utskriftsläget avslutas. Skrivarens status ändras till OFFLINE.
2. Lossa skrivhuvudets skruv och ta bort skrivhuvudets skydd.
3. Kontrollera skrivhuvudet och insidan av skrivhuvudskyddet avseende bläckavlagringar. Om rengöring krävs, se [Rengöring av skrivhuvudet på sidan 7-10](#).

7.5 Rengöring av skrivhuvudet

Gör på följande sätt för att rengöra skrivhuvudet:

⚠ VARNING

PERSONSKADA.

Om det skulle uppstå spill med bläck eller lösningsmedel kan läckage från skrivaren orsaka golv- eller halkrisk och/eller brandrisk (i synnerhet om utrustningen finns över brandfarligt material och/eller annan utrustning). Det finns en droppbricka som kan beställas som tillval (Art.nr 234407). Installera genom att sätta droppbrickan på den yta som skrivaren ska användas på. Placera skrivaren i mitten av droppbrickan.

Försäkra dig om att droppbrickan är korrekt jordad så att det inte bildas någon statisk elektricitet.

⚠ VARNING

DUNSTNINGSRISK.

Inandning av rengöringsmedelsångor under en längre tid kan orsaka sömnhet och/eller tillstånd liknande alkoholförgiftning. Använd endast i väl ventilerade öppna områden.

⚠ VARNING

PERSONSKADA.

Rengöringsmedlet är giftigt vid invärtes bruk. Drick det inte. Uppsök genast läkare om du fått i dig medlet.

⚠ VARNING

HANTERING AV RENGÖRINGSVÄTSKOR.

Rengöringsmedlet irriterar ögonen och andningsvägarna. Undvik personskador vid hantering av denna substans på följande sätt:

- Använd alltid skyddshandskar av gummi och skyddskläder.
- Använd alltid skyddsglasögon med sidoskydd eller en ansiktsmask. Skyddsglasögon rekommenderas också när underhåll utförs.
- Applicera skyddande handkräm innan du hanterar bläck.
- Om du får rengöringsmedel på huden sköljer du med rinnande vatten i minst 15 minuter.

⚠ VARNING

BRAND- OCH HÄLSORISK.

Rengöringsmedlet är flyktigt och brandfarligt. Det måste förvaras och hanteras i enlighet med lokala bestämmelser.

Rök inte och använd inte öppen låga i närheten av rengöringsmedlet.

Avlägsna alla dukar eller trasor som förorenats med rengöringsmedel omedelbart efter användning. Gör dig av med alla sådana objekt i enlighet med lokala förordningar.

⚠ VAR FÖRSIKTIG**SKADA PÅ UTRUSTNINGEN.**

Använd endast mjuka borstar och luddfria dukar vid rengöring av skrivaren för att undvika skada på skrivarkomponenterna. Använd inte högtrycksluft, bomullsrester eller slipande material.

⚠ VAR FÖRSIKTIG**SKADA PÅ UTRUSTNINGEN.**

Kontrollera att rengöringsmedlet är kompatibelt med bläcket som används innan du rengör skrivhuvudet. Underlåtelse att respektera denna varning kan skada skrivaren.

Obs! Kontrollera att bläckstrålen är avstängd.

Obs! Navigera till skärmen Verktyg > Underhåll > Rengöring av munstycke och gå igenom stegen och videon för mer information om processen.

Villkor:

1. Avsluta utskriftsläget. Skrivarens status ändras till OFFLINE.
2. Stoppa bläckstråleskrivaren och vänta till skrivaren stängs ner helt.

Delar och verktyg som krävs:

Delar/verktyg	Mängd
Tvättstation	1
Rengöringsmedel	-
Skyddsglasögon	-
Handskar	-
Luddfri duk	-

Tabell 7-5: Delar och verktyg

7.5.1 Hur man rengör skrivhuvudet

Rengöring av munstycke

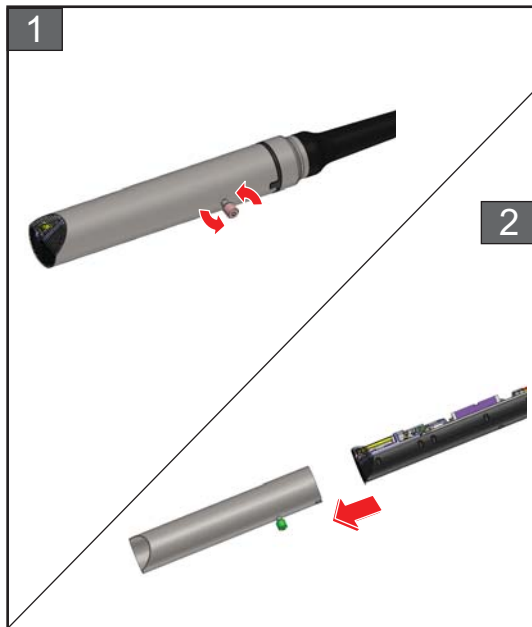

1. Lossa skruven på skrivhuvudet i den riktning som visas.
2. Ta bort skrivhuvudets lock från skrivhuvudet.

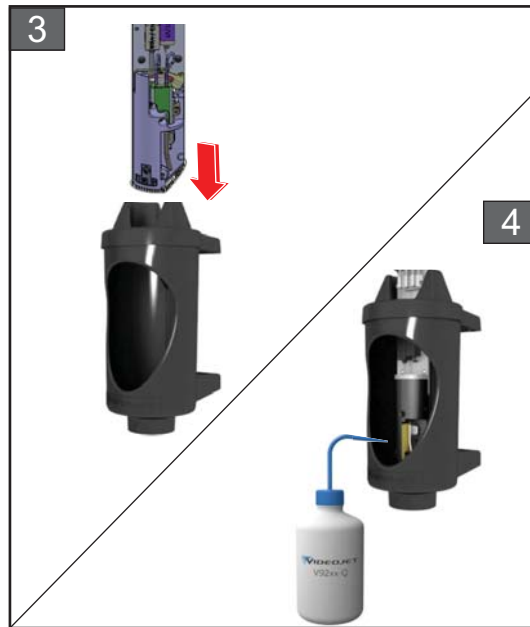

3. Placera skrivhuvudet i tvättstationen med en ordentligt jordad skål under.

Navigera till skärmen *Verktyg > Underhåll > Rengöring av munstycke*. Starta rengöringen av munstycket.

4. När munstycket har rengjorts använder du rätt rengöringslösning för att rengöra följande delar av skrivhuvudet:

- Rännavkänningsrör
- Laddningselektrod
- Avböjningsplatta
- Munstycke

Obs! Rengöringslösningen måste vara kompatibel med bläcktypen som du använder i skrivaren.

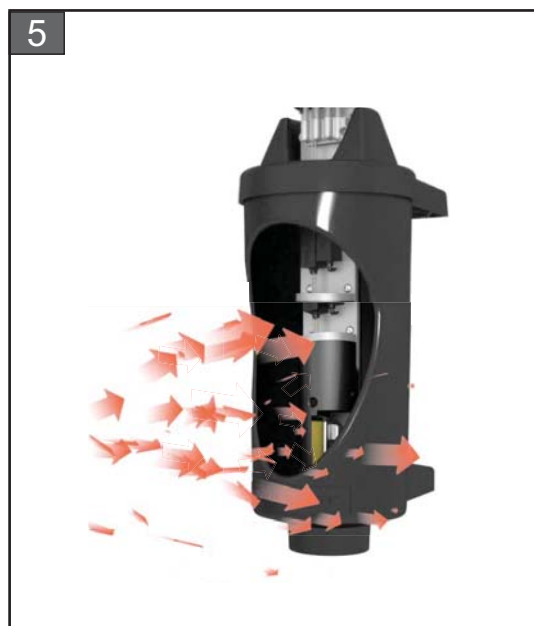

5. Låt skrivhuvudet torka och kontrollera att platsen i laddningselektroden är fri från rengöringslösning.

Ta bort skrivhuvudet från tvättstationen.

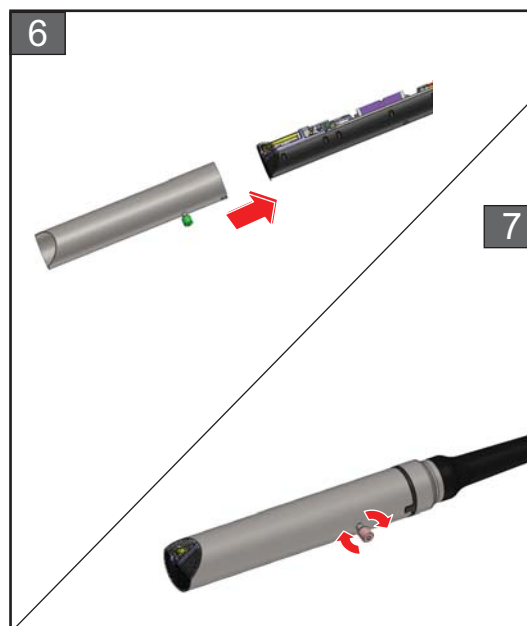

6. Sätt tillbaka skrivhuvudets lock på skrivhuvudet.
7. Dra åt skruven på skrivhuvudets lock i den riktning som anges.
8. Ta försiktigt bort skålen under tvättstationen och kassera vätskan enligt lokala föreskrifter.

Bakspolning av munstycke

Navigera till skärmen *Verktyg > Underhåll > Bakspolning av munstycke*.

Gå igenom stegen och videon för mer information om processen. Se servicehandboken för mer information.

7.6 Rengöring av skrivarskåpet

Gör på följande sätt för att rengöra skrivarskåpet:

⚠ VARNING

PERSONSKADA.

Luftburna partiklar och material utgör en hälsorisk. Använd inte tryckluft med högt tryck för att rengöra skrivarskåpet.

⚠ VAR FÖRSIKTIG

SKADA PÅ UTRUSTNINGEN.

Alla rengöringsmedel som innehåller antingen klorid, inklusive hypokloritblekmedel eller saltsyra, kan orsaka oacceptabel punktfrätning och missfärgning på ytor. Dessa ska inte användas i kontakt med rostfritt stål. Om stålborstar eller stålsvamp används ska dessa vara tillverkade av rostfritt stål. Se till att eventuella slipmedel som används inte innehåller föroreningskällor, speciellt inte järn och klorider.

Villkor:

- Stoppa skrivaren
- Stäng av strömmen till skrivaren

Delar och verktyg som krävs:

Delar/verktyg	Mängd
Skyddsglasögon	-
Handskar	-
Luddfri duk	-

Tabell 7-6: Delar och verktyg

1. Avlägsna dammet från skrivaren med en dammsugare eller mjuk borste.

Obs! Använd tryckluft för att ta bort damm snabbt. Lufttrycket får inte överstiga 20 psi.

2. Torka av skrivarens yttre delar med en fuktad, luddfri trasa. Använd ett mildt rengöringsmedel för att avlägsna föroreningar som du inte kan få bort med en fuktig trasa.

7.7 Rengöring av pekskärmen

Gör på följande sätt för att rengöra pekskärmen:

⚠ VAR FÖRSIKTIG

SKADA PÅ UTRUSTNINGEN.

Rengör endast LCD-skärmen med en mjuk trasa eller bomullstuss. Vatten kan orsaka skada eller missfärgning på skärmen. Tag bort kondensering eller fukt från alla källor omedelbart.

Villkor:

- Stoppa skrivaren
- Stäng av strömmen till skrivaren

Delar och verktyg som krävs:

Delar/verktyg	Mängd
Skyddsglasögon	-
Handskar	-
Luddfri duk	-

Tabell 7-7: Delar och verktyg

1. Rengör pekskärmen med en torr mjuk trasa eller bomullstuss när så krävs.
2. Se till att all fukt tas bort omedelbart för att undvika fläckar eller skador på pekskärmen.

Obs! Om så krävs kan trasan fuktas med lite etanol för att ta bort eventuell smuts.

7.8 Byte av luftfilter

Gör på följande sätt för att ta bort och installera luftfiltret:

Obs! Navigera till skärmen Verktyg > Underhåll > Serviceanvisningar > Byte av luftfilter för att se instruktionerna och videon för användargränssnittet.

Villkor:

- Stoppa skrivaren

Delar och verktyg som krävs:

Delar/verktyg	Mängd
Luftfilterenhet (för IP66)	1
Luftfilterelement (för IP55)	1

Tabell 7-8: Delar och verktyg

7.8.1 Hur man tar bort luftfiltret



1. Vrid den vertikala ratten medurs till horisontellt läge och lås upp dörren. Öppna dörren till bläckutrymmet.



2. Tryck på spärren på sidan av bläckutrymmet för att öppna dörren helt.

Endast för IP55-luftfilter



3. Snäpp loss luftfilterenheten från dörren.

IP66-luftfiltret har tagits bort. Se [Steg 4](#) för instruktioner om hur du tar IP55-luftfilterelementet.

Obs! IP66-luftfilterenheten är en förseglad enhet och måste bytas ut helt.

Luftfiltret har tagits bort.

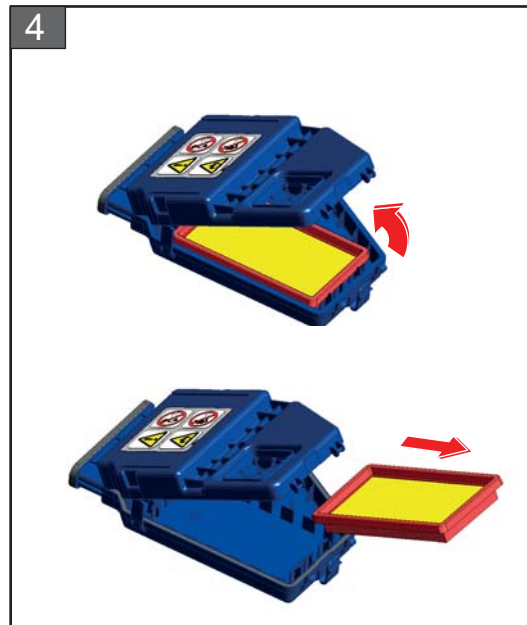

4. Öppna luftfiltrets skydd och ta bort luftfilterelementet från luftfilterenheten.

7.8.2 Hur man monterar luftfiltret

Endast för IP55-luftfilter

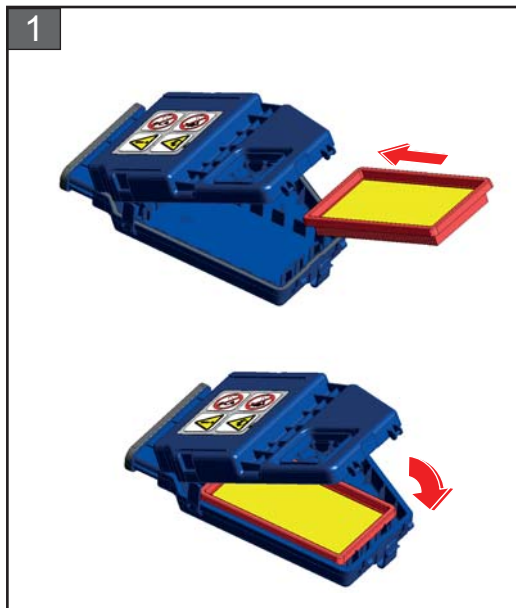

1. Sätt in ett nytt luftfilterelement och stäng luckan.

För IP55- och IP66-luftfilter



2. Sätt in luftfilterenheten i bläckluckan helt med klämmorna ihakade.



3. Rikta in spärren åt sidorna på dörren till bläckutrymmet.

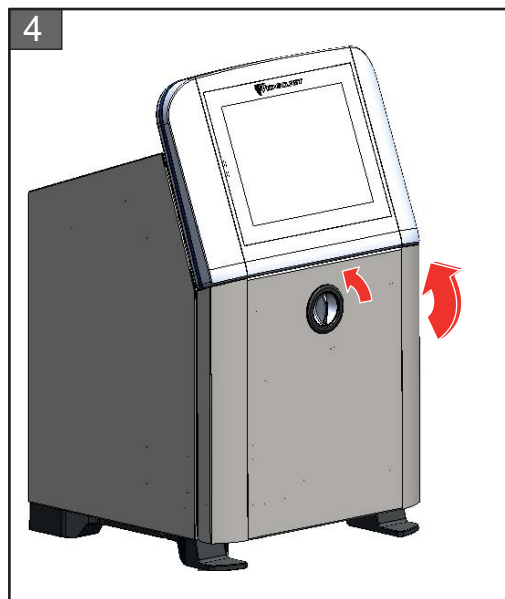

4. Stäng dörren till bläckutrymmet. Vrid den horisontella ratten moturs till vertikalt läge för att låsa dörren till bläckutrymmet.

Luftfiltret har installerats.

7.9 Förberedelse för långvarig avstängning (förvaring) eller transport

Obs! Proceduren för långvarig avstängning bör utföras när skrivaren inte ska användas på mer än tre månader.

Delar och verktyg som krävs

Delar/verktyg	Mängd
Make-up-patroner som matchar nuvarande make-up i blandningsbehållaren som kommer att spolas	2
Tomma patroner	4
Skyddsglasögon	-
Handskar	-
Luddfri duk	-

Tabell 7-9: Delar och verktyg

⚠ VARNING

PERSONSKADA.

Bläcket, make-up-vätskan och rengöringslösningen irriterar ögonen och andningsorganen. Undvik personskador vid hantering av dessa substanser på följande sätt:

- Använd alltid skyddskläder och gummihandskar.
- Använd alltid skyddsglasögon med sidoskydd eller en ansiktsmask. Skyddsglasögon rekommenderas också när underhåll utförs.
- Applicera skyddande handkräm innan du hanterar bläck.
- Tvätta omedelbart med tvålatten om du får bläck eller make-up-vätska på huden. ANVÄND INTE tvättmedel eller lösningsmedel för att rengöra bläckstänk från huden. Om du får rengöringsmedel på huden sköljer du med rinnande vatten i minst 15 minuter.

⚠ VARNING

PERSONSKADA.

Bläcket, make-up-vätskan och rengöringslösningen är flyktiga och mycket brandfarliga. De måste förvaras och hanteras i enlighet med lokala bestämmelser.

- Rök inte och använd inte öppen låga i närheten av dessa substanser.
- Avlägsna dukar eller trasor som förorenats med dessa substanser omedelbart efter användning. Kassera alla sådana föremål i enlighet med de lokala föreskrifterna.
- Ifall en behållare för bläck, make-up-vätska eller rengöringslösning inte har tömts fullständigt efter användning ska den återförslutas. Endast fulla flaskor rekommenderas för påfyllning av bläck, make-up-vätska eller rengöringslösning. Halvfulla flaskor måste kasseras i enlighet med de lokala bestämmelserna.

⚠ VARNING

PERSONSKADA.

Längre tids inandning av ångor från make-up- eller rengöringslösning kan leda till sömnhet och/eller tillstånd liknande alkoholförgiftning. Använd endast i öppna, väl ventilerade områden.

7.9.1 Hur man förbereder för långvarig avstängning (förvaring) eller transport

Genomför följande steg för att förbereda skrivaren för långvarig avstängning/transport:

1. Navigera till skärmen *Verktyg > Underhåll > Tömning och rengöring av systemet*.
2. Följ instruktionerna/videon och tryck på knappen *Nästa*, som visas i [Figur 7-3](#), för att fortsätta.

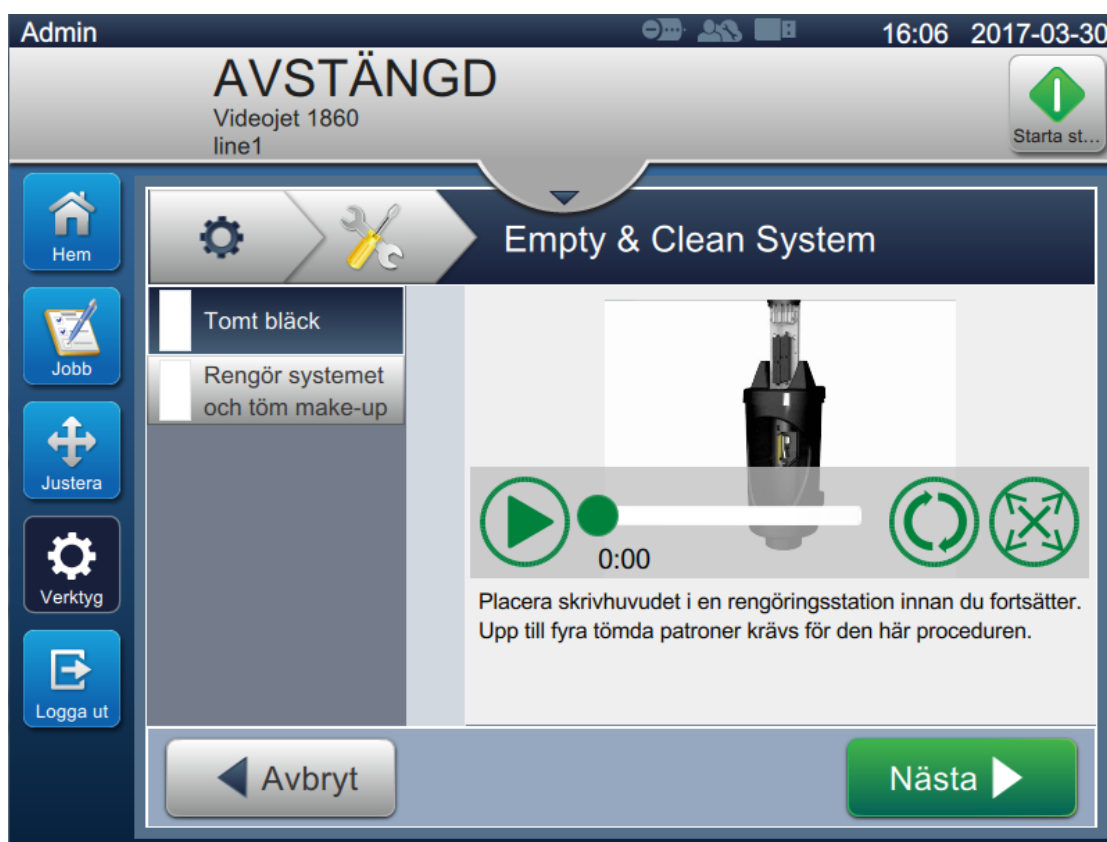

Figur 7-3: Tömning och rengöring av systemet

Skrivaren är nu redo för förvaring eller transport.

Obs! När blandningsbehållaren har återfyllts med det bläck som togs ut för förvaring ska viskositeten inte omkalibreras vid ominstallationen, eftersom kalibreringsinformationen har sparats.

Obs! När du har genomfört långsiktig avstängning/transport måste servicemodul 1 bytas ut.

Avsnitt 8 Felsökning

Inledning

Det här avsnittet innehåller felsökning och feldiagnosinformation för användare. Det här avsnittet innehåller följande information:

- [Skrivaren startar inte](#)
- [Felaktig utskriftsplacering](#)
- [Felaktig utskriftsstorlek](#)
- [Utskrift ej slutförd](#)
- [Dålig utskriftskvalitet](#)
- [Larmmeddelanden](#)
- [Diagnostics Screen](#)

I servicehandboken finns mer information om felsökning för servicetekniker och utbildad personal.

⚠ VARNING

LIVSFARLIGA SPÄNNINGAR.

Livsfarlig spänning förekommer inuti denna utrustning när utrustningen är ansluten till strömförsörjningen. Endast utbildad och auktoriserad personal får utföra underhållsarbete. Respektera alla lagstadgade elsäkerhetskoder och förfaranden. Såvida det inte är nödvändigt att köra skrivaren ska den kopplas från strömförsörjningen innan locket tas av och eventuella service- eller reparationsarbeten utförs. Underlåtelse att beakta denna varning kan orsaka dödsfall eller personskada.

⚠ VARNING

PERSONSKADA.

Vid funktionsfel kan värmartemperaturen uppnå 70 °C. Rör inte plattan som värmaren är installerad på. Underlåtelse att beakta denna varning kan medföra personskada.

8.1 Skrivaren startar inte

1. Kontrollera att skrivaren är påslagen. Tryck på knappen till vänster på skrivaren för att sätta på den.
2. Kontrollera statusfältet (se [Tabell 8-1](#)) för att se om ett systemfel har inträffat eller om användarens ingrepp krävs.

Obs! Statusfältet vid hemskärmens ovkant indikerar färgen på varningsljusets signal.

Statusfält	Signalljus	Utgång för varningsljus
Blå	GRÖNT	Bläckstrålen arbetar och skrivaren kan skriva korrekt (ej i utskriftsläge).
Grönt	GRÖNT	Skrivaren är i utskriftsläge och kan skriva ut korrekt.
Gul	GULORANGE och GRÖN	Skrivaren kräver användaråtgärd för att förhindra systemfel. Exempelvis, bläck- eller make-up-vätskan låg.
Röd	RÖD	Något fel som förhindrar utskrift. Det kan vara t.ex. att bläckstrålen inte är på eller att avböjningsplattan har löst ut.

Tabell 8-1: Statusfält

3. Kontrollera felsökningstabellen (se [Tabell 8-2](#)) för att se symptomet, den troliga orsaken och åtgärden som krävs av användaren.

Symptom	Trolig orsak	Åtgärd
Statusfältet är rött eller gult	Flera orsaker - Se felkoden	Titta på skärmen för att se de relaterade felmeddelandena och varningarna som visas. Se " Larmmeddelanden " på sidan 8-7.
Om statusfältet är grönt och skrivaren inte skriver ut	Produktsensorn och axelkodaren är inte korrekt anslutna	Kontrollera att produktavkännaren och axelkodaren är anslutna och fungerar korrekt (en lampa bakom produktsensorn måste blinka om en produkt passerar sensorn).
	-	Om problemet kvarstår, rapportera felet till Videojet Technologies Inc på 1-800-843-3610 (endast USA). Kunder utanför USA ska kontakta Videojet Inc.-dotterbolagskontor eller närmaste Videojet-distributör.

Tabell 8-2: Felsökning

Symptom	Trolig orsak	Åtgärd
Display eller signalljus (om installerat) lyser inte	Huvudströmförsörjningen är inte tillgänglig.	Kontrollera att strömförsörjningen fungerar som den ska.
	Strömförsörjningens kontakt sitter inte på plats eller är felaktigt ansluten.	Kontrollera strömförsörjningen och se till att kontakten sitter på plats.
	Strömförsörjningens knapp är i OFF-läge.	Kontrollera strömförsörjningen och se till att strömförsörjningens knapp är i ON-läge (intryckt).
	-	Om problemet kvarstår, rapportera felet till Videojet Technologies Inc på 1-800-843-3610 (endast USA). Kunder utanför USA ska kontakta Videojet Inc.-dotterbolagskontor eller närmaste Videojet-distributör.

Tabell 8-2: Felsökning (fortsättning)

8.2 Felaktig utskriftsplacering

1. Se till att utskriftsmarginalen (avståndet från kanten) är korrekt. Se [Avsnitt 5.2.1.3, "Parametrar" på sidan 5-9](#).
2. Se till att PD till PH-avståndet (produkt till skrivhuvud) är korrekt. Se [Avsnitt 6.3.5, "Utskriftsutlösare" på sidan 6-52](#).

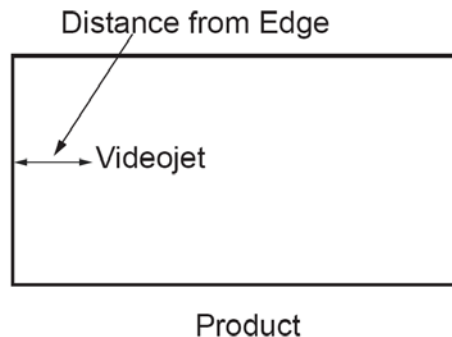

Figur 8-1: Utskriftsplacering

3. Kontrollera att inga onödiga mellanslag förekommer i början på jobbet.

8.2.1 Justering av utskriftsplaceringen

4. Användaren kan ändra utskriftsläget genom att ändra värdet från *Justera* > *Flytta*.

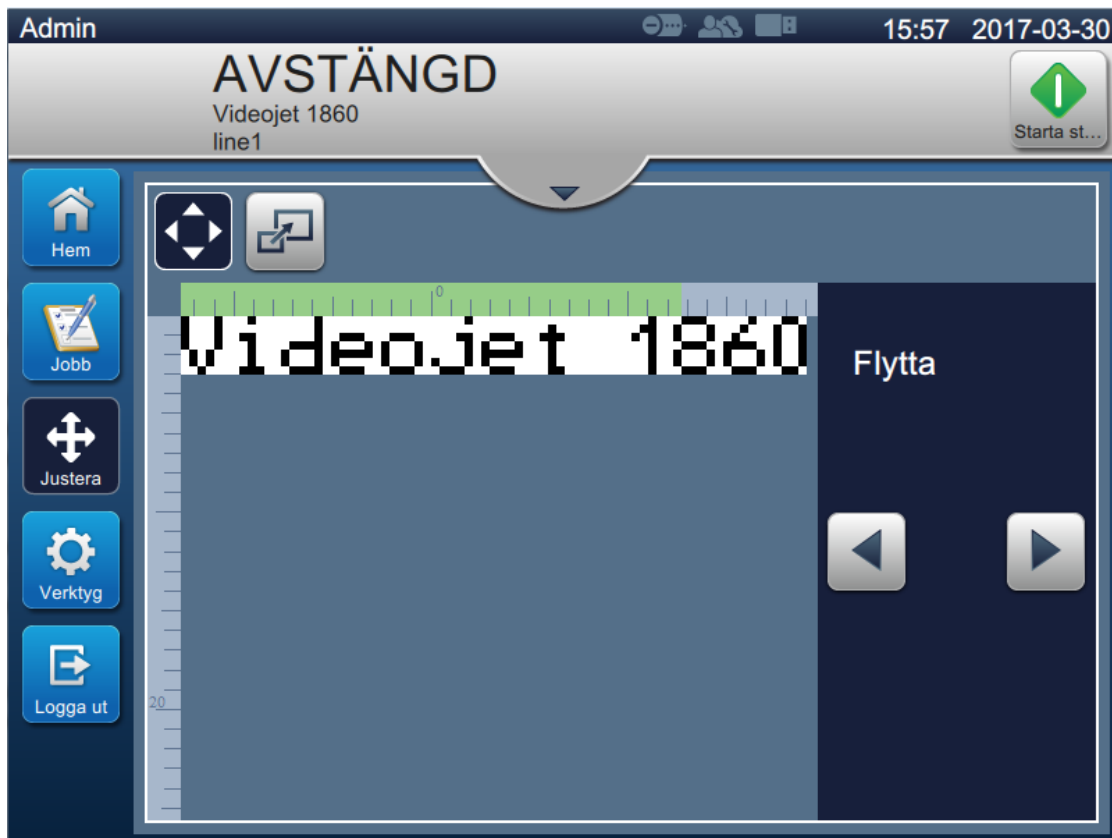

Figur 8-2: Justering av utskriftsplacering - Flytta

5. Se avsnitt ["Justera utskriftsplaceringen på produkten" på sidan 4-12](#) för mer information.

8.3 Felaktig utskriftsstorlek

1. Kontrollera att den inställda teckenhöjden och teckensnittet är korrekt. Se [Avsnitt 5.2.2, "Lägg till fält"](#) på sidan 5-12.

Obs! Se relevant fälttyp för att ändra teckenhöjden och teckensnittet.

2. Kontrollera att avståndet från skrivhuvudet till produkten är korrekt. Teckens höjd ökar och upplösningen minskar medan skrivhuvudet förflyttar sig bort från produkten.

Obs! För bästa kvalitet är det optimala avståndet från skrivhuvudet till produkten 12 mm. Intervallet är mellan 5 och 15 mm.

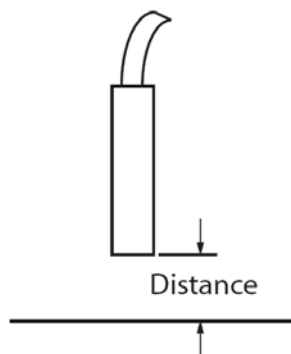

Figur 8-3: Avstånd från produkt

3. Se avsnitt ["Justera utskriftsskalan på produkten"](#) på sidan 4-13 för mer information.

8.4 Utskrift ej slutförd

Du måste kontrollera skrivhuvudet för bläckavlagringar och rengöra skrivhuvudet vid behov. Se [Avsnitt 7.5, "Rengöring av skrivhuvudet"](#) på sidan 7-10.

Se till att fälthöjden inte överstiger den valda jobbhöjden (välj raster).

8.5 Dålig utskriftskvalitet

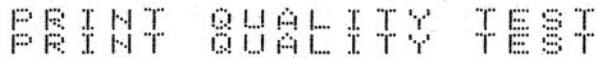

Exemplet till vänster visar god allmän teckenformation, inga spridda droppar och en jämn applikation av bläck.

Tabell 8-3 visar exempel på dålig utskrift, deras orsaker och steg som krävs för att korrigera felet.

Exempel och orsaker	Åtgärd
 <p>Bläckstrålen är inte korrekt justerad eller munstycket är delvis blockerat. Observera de undre dropparna som klipper av kanten på rännan. Möjligen är EHT låg.</p>	Rengör skrivhuvudet. Navigera till <i>Verktyg > Underhåll > Rengöring av munstycke</i> och följ proceduren. Kontrollera att rännan är ren. Utför proceduren <i>Bakspolning av munstycke</i> om problemet kvarstår. Navigera till <i>Verktyg > Underhåll > Bakspolning av munstycke</i> och följ proceduren.
 <p>Fasningsfel. Droppen placerades inte korrekt. Du kan se ganska mycket skvätt runt området.</p>	Rengör skrivhuvudet. Navigera till <i>Verktyg > Underhåll > Rengöring av munstycke</i> och följ proceduren. Utför proceduren <i>Bakspolning av munstycke</i> om problemet kvarstår. Navigera till <i>Verktyg > Underhåll > Bakspolning av munstycke</i> och följ proceduren. Kontrollera att det finns tillräckligt med tid mellan utskrifter och fasning.
 <p>Felaktig modulering, för många satelliter, laddningsprocess felaktig.</p>	Bakspola munstycket och kontrollera korrekt uppbyggnad.
 <p>För högt tryck, dropparna böjer inte av korrekt, droppar "flyter in i" varandra, liten skrift.</p>	Kontrollera bläckstrålejustering. Se servicehandboken för mer information.
 <p>Trycket för lågt, dropparna böjs av för mycket eller placeras felaktigt. Möjlig förlust av de flesta avböjda dropparna.</p>	Kontrollera bläckstrålejustering. Se servicehandboken för mer information.

Tabell 8-3: Exempel på dålig utskrift

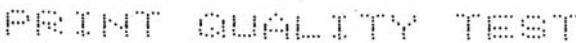
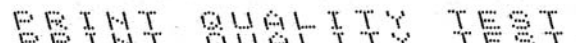
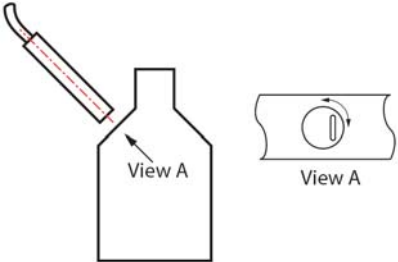
Exempel och orsaker	Åtgärd
 <p>Skrivhuvudet för långt bort från underlaget. Dropparna påverkas av luftströmmar och sprids ut glest vertikalt</p>	<p>Minska avståndet från substratet eller välj ett lämpligare teckensnitt.</p>
 <p>Skrivhuvudets plats inte vertikal mot underlagets rörelse.</p>	<p>Skrivhuvudets yta måste ligga i 90 graders vinkel mot underlagets yta och platsen måste ligga vertikalt mot underlagets rörelse. Se figuren nedan.</p> 

Tabell 8-3: Exempel på dålig utskrift (fortsättning)

8.6 Larmmeddelanden

När ett fel eller en varning uppstår visar skrivaren larmkoden och beskrivningen i statusfältet och visar antalet larm som för närvarande är aktiva. Statusfältet blir gult om en varning är aktiv och blir röd om ett fel är aktivt, som visas nedan.

Obs! Om det finns båda fel och varningar visas felen först.

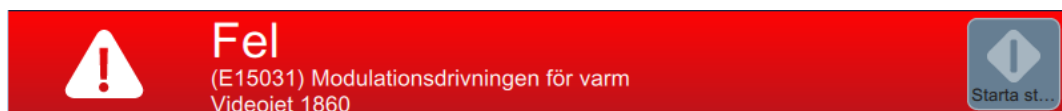

Figur 8-4: Felmeddelande



Figur 8-5: Varningsmeddelande

Felsökning

När ett fel uppstår stoppar bläckstrålen. En extern utgång blir tillgänglig när ett fel uppstår. Denna utgång kan användas för att upprätta ett gränssnitt till förpackningsmaskinens stoppkrets för att se till att förpackningsmaskinen stoppas om ett fel skulle uppstå.



Figur 8-6: Val av fel

För att visa mer information om larmen och se instruktionerna om hur det åtgärdas klickar du på nedåtpilen i statusfältet.

8.6.1 Rensa ett larm

Anvisningarna i det här avsnittet ger information om hur ett fel rensas. Varningar rensas på liknande sätt.

Gör följande för att visa mer detaljerad information om felet/felen:

1. Tryck på  på statusfältet för att visa listan över ouppklarade fel ([Figur 8-6](#)).
2. Tryck på felnamnet i listan för att få mer information om felet.

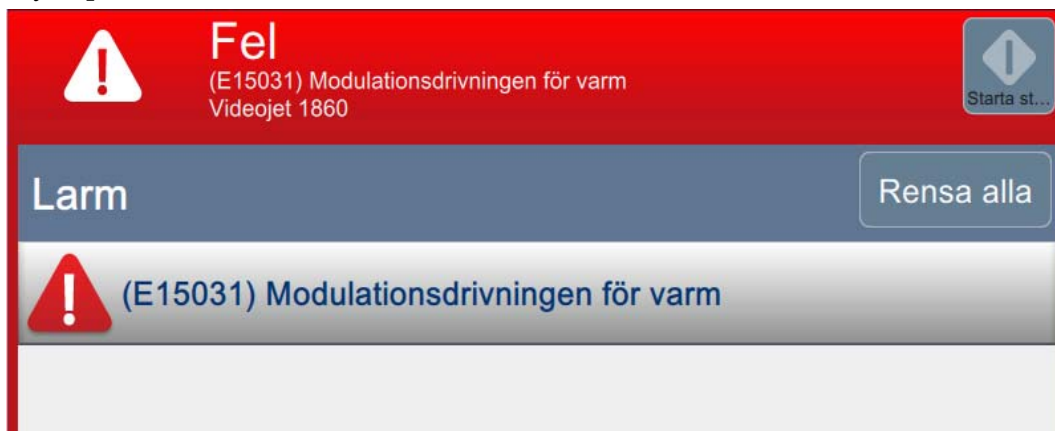

Figur 8-7: Fellista

3. Läs informationen om felet och instruktionerna på skärmen som ger mer information om felet och vilka åtgärder som rekommenderas för att åtgärda det.

Obs! Det finns videoklipp för ett antal larmtillstånd.



Figur 8-8: Detaljerad felinformation på skärmen

4. När ett feltillstånd har åtgärdats aktiveras knappen *Rensa*. Tryck på  -knappen för att ta bort felmeddelandet.

Obs! Det här steget gäller endast de larm som kvarstår tills man trycker på knappen "Rensa". Ett antal larm kommer att rensas automatiskt när larmtillståndet har åtgärdats.

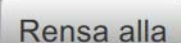
Obs! För att rensa ett eller flera larm trycker du på  -knappen.

8.6.2 Skrivarlarm

Fel-referens	Namn	Åtgärd
E10621	Fel patron i make-up-facket	Patronen i make-up-facket innehåller bläck. Sätt i passande make-up-patron.
E10622	Fel patron i bläckfacket	Patronen i bläckfacket innehåller tillsatsvätska. Sätt i passande bläckpatron.
E10623	Bläckpatronsinföring överskriden	Det tillåtna antalet införingar har överskridits för patronen i bläckfacket. Sätt i passande bläckpatron.
E10624	Make-up-patronsinföring överskriden	Det tillåtna antalet införingar har överskridits för patronen i make-up-facket. Sätt i passande make-up-patron.
E10625	Bläckpatron utgått	Bläckpatronen kan inte användas längre. Sätt i passande bläckpatron.
E10626	Utfyllnadspatron utgången	Utfyllnadspatronen kan inte användas längre. Sätt i passande make-up-patron.
E10649	Nya bläckparametrar	Bläckets driftsparametrar har ändrats och uppdaterats i IMB.
E10719	Jobb skrivhuvud 1 inte klart för utskrift	Jobbet för skrivhuvud 1 är inte klart för utskrift. Kör och ladda jobbet.
E15044	Ogiltig jobbredd	Jobbet överskrider högsta tillåtna utskriftsbredd. Ändra utskriftsbredden i jobbet innan du fortsätter eller välj ett annat jobb.
E15048	Bläckpatron tom	Bläckpatronen är tom. Sätt i passande bläckpatron.
E15050	Make-up-patron tom	Make-up-patronen är tom. Sätt i passande make-up-patron.
E15059	Make-up-behållare hög	Vätskenivån i make-up-behållaren ligger över den tillåtna gränsen. Fortsätt att ha bläckstrålen i gång om det går och undvik åtgärder som leder till att ytterligare tillsatsvätska tillförs i systemet, som rengöringsstopp/rengöringsstart och munstycksspolning.
E15061	Make-up-behållare tom	Make-up-behållaren är tom. Kontrollera make-up-patronen och sätt i passande ersättningspatron om det behövs.
E6023	Rasters Memory Overflow Detected	Consult the service manual or contact your qualified local maintenance engineer or service representative.
E15062	Make-up-behållare tom	Make-up-behållaren är tom. Sätt i passande make-up-patron och utför fyllning av make-up-behållaren innan du startar om bläckstrålen.

Tabell 8-1: Skrivarlarm

Fel-referens	Namn	Åtgärd
E15063	Blandningsbehållare hög	Vätskenivån i blandningsbehållaren ligger över den tillåtna gränsen. Fortsätt att ha bläckstrålen i gång om det går och undvik åtgärder som leder till att ytterligare tillsatsvätska tillförs i systemet, som rengöringsstopp/rengöringsstart och munstycksspolning.
E15065	Blandningsbehållare tom	Blandningsbehållaren är tom. Kontrollera bläckpatronen och sätt i lämplig ersättningspatron om det behövs.
E15066	Blandningsbehållare tom	Blandningsbehållaren är tom. Sätt i passande bläckpatron och utför fyllning av blandningsbehållare innan du startar om bläckstrålen.
E15150	Bläckviskositet för låg	Bläcket är för tunt. Fortsätt att ha bläckstrålen i gång om det går och undvik åtgärder som leder till ytterligare utspädning, som rengöringsstopp/rengöringsstart och munstycksspolning.
E15151	Bläckviskositet för hög	Bläcket är för tjockt. Kontrollera nivå i make-up-behållaren och fyll på behållaren om det behövs.
E15154	Snabbstopp p.g.a. operatörsväl	Skrivaren utförde ett snabbstopp p.g.a. operatörsväl. Starta om bläckstrålen så snart det går för att undvika problem vid start. Inspektera skrivhuvudet före start och rengör vid behov.
E15171	Fastid saknas skrivhuvud 1	Skrivaren fick inga giltiga fasprofildata före timeout. Sänk utskriftshastigheten/banhastigheten och kontrollera att produktavkännaren fungerar som den ska.
E15201	Timeout hastighetsdetektering skrivhuvud 1	Skrivaren fick inga giltiga dropphastighetsdata före timeout. Sänk utskriftshastigheten/banhastigheten och kontrollera att produktavkännaren fungerar som den ska.
E15262	Snabbstart p.g.a. blandningsbehållare hög	Skrivaren utför snabbstart eftersom nivån i blandningsbehållaren är hög.
E15263	Snabbstart p.g.a. ingen make-up-patron	Skrivaren utför snabbstart eftersom det inte finns någon make-up-patron.
E15264	Snabbstart p.g.a. make-up-patron tom	Skrivaren utför snabbstart eftersom make-up-patronen är tom.

Tabell 8-1: Skrivarlarm (fortsättning)

Fel-referens	Namn	Åtgärd
E15265	Snabbstopp p.g.a. blandningsbehållare hög	Skrivaren utförde snabbstopp eftersom nivån i blandningsbehållaren är hög. Starta om bläckstrålen så snart det går för att undvika problem vid start. Inspektera skrivhuvudet före starten och rengör vid behov.
E15266	Snabbstopp p.g.a. felaktig tillsatsvätsketyp	Skrivaren utförde snabbstopp på grund av felaktig tillsatsvätsketyp. Starta om bläckstrålen så snart det går för att undvika problem vid start. Inspektera skrivhuvudet före starten och rengör vid behov.
E15267	Snabbstopp p.g.a. ingen make-up-patron	Skrivaren utförde snabbstopp eftersom det inte finns någon make-up-patron. Starta om bläckstrålen så snart det går för att undvika problem vid start. Inspektera skrivhuvudet före starten och rengör vid behov.
E15268	Snabbstopp p.g.a. make-up-patron tom	Skrivaren utförde snabbstopp eftersom make-up-patronen är tom. Starta om bläckstrålen så snart det går för att undvika problem vid start. Inspektera skrivhuvudet före starten och rengör vid behov.
E15269	Uteblivet tryck skrivhuvud 1: produktfördröjning för kort	Uteblivet tryck: Produktfördröjningen för skrivhuvud 1 är för kort. Kontrollera avståndet mellan produktavkännare och skrivhuvud och öka vid behov.
E15277	Uteblivet tryck skrivhuvud 1: Nedslag slut	Uteblivet tryck: Trycket uteblev eftersom jobbet inte skapades inom tillgänglig tid.
E15285	Felaktig tillsatsvätsketyp	Patronen i make-up-facket är av fel typ (%1). Sätt i en make-up-patron av typ %2.
E15286	Felaktig bläcktyp	Patronen i bläckfacket är av fel typ (%1). Sätt i en bläckpatron av typ %2.
E15287	Uteblivet tryck skrivhuvud 1: överlappning	Uteblivet tryck: Trycket har klippts av p.g.a. överlappning med efterföljande tryck.
E15295	Uteblivet tryck skrivhuvud 1: överlappning	Uteblivet tryck: Trycket uteblev p.g.a. överlappning med efterföljande tryck.
E15303	Ansamling detekterad skrivhuvud 1	Skrivhuvudet kan behöva rengöras. Rengör och torka skrivhuvudet så snart som möjligt för att bibehålla utskriftskvaliteten.
E15311	Jobb för långt	Jobbet överskrider högsta tillåtna utskriftsbredd. Ändra utskriftsbredden i jobbet innan du fortsätter eller välj ett annat jobb.

Tabell 8-1: Skrivarlarm (fortsättning)

Fel-referens	Namn	Åtgärd
E15319	Uteblivet tryck skrivhuvud 1: Produktkö för djup	Uteblivet tryck: Det finns fler än 20 produkter som ännu inte tryckts mellan produktavkännaren och skrivhuvudet. Kontakta din lokala servicetekniker för Videojet.
E15344	Valt jobb för långt	Det valda jobbet är för långt. Minska jobblängden.
E15356	Uteblivet tryck skrivhuvud 1: Överhastighet	Uteblivet tryck: Banhastigheten är för hög för det aktuella jobbet. Kontrollera banhastighetsinställningen och justera efter behov.
E15445	Uppvärmning	Vänta medan bläcksystemet värms upp.
E15519	Byte krävs servicemodul 1	Servicemodul 1 kan inte användas längre. Byt ut servicemodul 1.
E15531	Byte krävs servicemodul 2	Servicemodul 2 kan inte användas längre. Byt ut servicemodul 2.
E15540	Bläckutrymmets luftfuktighet överskrider tröskelvärde	Skrivaren har detekterat en onormalt hög luftfuktighet i bläckutrymmet. Kontrollera att luckan till bläckutrymmet är ordentligt stängd.
E15542	Accelerometerns maximala stötnivå överskrider tröskelvärdet skrivhuvud 1	Skrivhuvudet har utsatts för mekanisk stöt eller acceleration som är större än det rekommenderade gränsvärdet. Om skrivhuvudet nyligen tappades medan bläckstrålen var i gång ska du inspektera skrivhuvudet och rengöra det vid behov. Om skrivaren för tillfället används med åkrörelse minskar du skrivhuvudets accelerations- och retardationshastigheter för att maximera drifttiden och upprätthålla utskriftskvaliteten.
E15556	Ingen bläckpatron	Skrivaren kan inte detektera någon patron i bläckfacket. Sätt i passande bläckpatron.
E15557	Ingen make-up-patron	Skrivaren kan inte detektera någon patron i make-up-facket. Sätt i passande make-up-patron.
E15561	Ingen kod ingen körning	Skrivaren har slutat trycka eftersom tryck uteblivit i det antal som ställts in som tröskel för ingen kod ingen körning. Kontrollera eventuella varningar om uteblivet tryck som visas och justera skrivarinställningen eller tröskeln för ingen kod ingen körning.
E15562	Elektronikutrymmets temperatur för hög	Den uppmätta temperaturen i elektronikutrymmet ligger över den tillåtna gränsen. Kontrollera de omgivande förhållandena runt skrivaren och flytta den om det behövs.

Tabell 8-1: Skrivarlarm (fortsättning)

Fel-referens	Namn	Åtgärd
E15564	Rengöring rekommenderas skrivhuvud 1	Rekommenderat datum för rengöring av skrivhuvudet enligt skrivarens beräkning inträffar snart. Inspektera skrivhuvudet nästa gång tillfälle ges och rengör det vid behov för att upprätthålla utskriftskvaliteten.
E15574	Servicemodul 2 inte monterad eller ej godkänd	Ingen godkänd servicemodul 2 kan detekteras av skrivaren. Installera passande servicemodul 2.
E15622	Ogiltig jobbjustering skrivhuvud 1	Det valda jobbet kan inte tryckas med aktiv baninställning. Välj annan baninställning i systemverktyget för baninställning eller i jobbparametrarna.
E15646	Servicemodul 1 dags för byte om %L1 timmar	Servicemodul 1 kan snart inte användas längre. Se till att ha ersättningsmodul till hands.
E15648	Införingar överskridna servicemodul 1	Antalet tillåtna införingar för servicemodul 1 har överskridits. Sätt i ny servicemodul 1.
E15649	Servicemodul 1/ bläckpatron passar inte varandra	Bläcktypen i bläckpatronen är inte kompatibel med den bläcktyp som användes tidigare med den monterade servicemodul 1. Sätt i passande bläckpatron eller byt ut servicemodul 1 mot en ny eller kompatibel modul.
E15650	Bläcksystem ej kompatibelt med servicemodul 1	Servicemodul 1 är inte kompatibel med vätskan i bläcksystemet. Installera passande servicemodul 1.
E15783	Produktfördröjning utanför intervall skrivhuvud 1	Produktfördröjningen för skrivhuvud 1 ligger utanför tillåtet intervall. Kontrollera avståndet mellan produktavkännare och skrivhuvud och öka eller minska efter behov.
E15803	Servicemodul 2 dags för byte om %L1 timmar	Servicemodul 2 kan snart inte användas längre. Se till att ha ersättningsmodul till hands.
E15804	Byte av luftfilter rekommenderas	Luftfiltret har nått slutet av sin rekommenderade livslängd. Byt ut luftfiltret.
E15805	Åkrörelse ej möjlig	Åkrörelse kan inte användas på skrivare utan tilläggskort. Produktriktningen är inställd på höger till vänster.

Tabell 8-1: Skrivarlarm (fortsättning)

Bilaga A Specifikationer

Inledning

Detta avsnitt innehåller skrivarens specifikationer och avhandlar följande ämnen:

- [Elspecifikationer](#)
- [Vikt](#)
- [Mått](#)
- [Valfria tillbehör](#)
- [Miljöspecifikationer](#)
- [Kapacitet för bläck och make-up-vätska](#)
- [Utskriftshöjd](#)
- [Teckensnittspecifikationer och banhastigheter](#)

A.1 Elspecifikationer

Elspecifikationerna för skrivaren visas i [Tabell A-1](#).

Spänning	100 V AC till 240 V AC
Frekvens	50 till 60 Hz
Energiförbrukning	50 watt max

Tabell A-1: Elspecifikationer

A.2 Vikt

Torrviktspecifikationerna för skrivaren visas i [Tabell A-2](#).

Torrsvikt	22,5 kg
-----------	---------

Tabell A-2: Viktspecifikationer

A.3 Mått

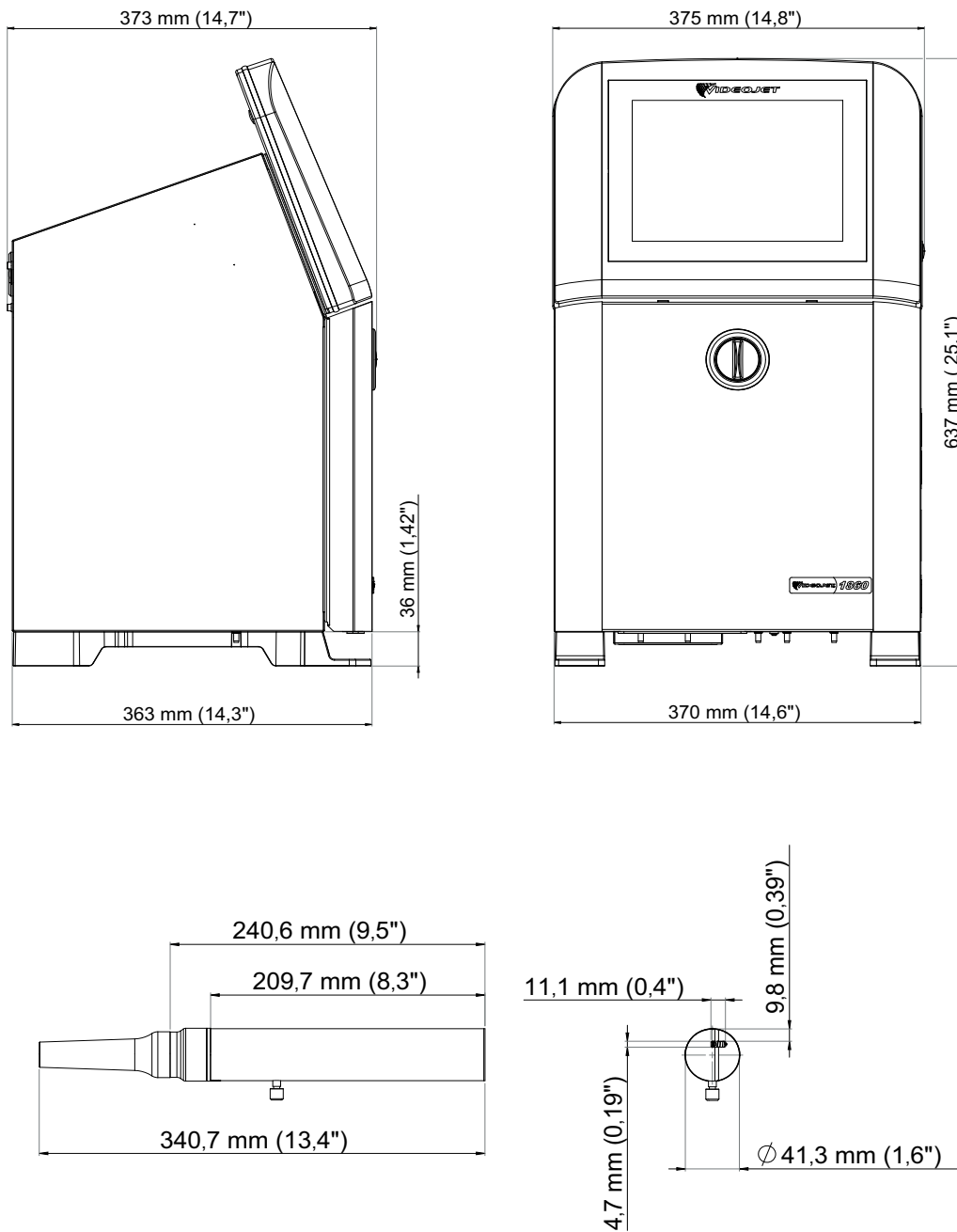

Figur A-1: Skrivardimensioner

Skåp	Bredd	375 mm
	Höjd	637 mm
	Djup	373 mm
Skrivhuvud	Diameter	Ø41,3 mm
	Diameter på munstycksöppningen	60 mikrometer
Matarslang	Längd	3 m 6 m
Utrymmesvariationer	IP66 IP55	

Tabell A-3: Skrivardimensioner

A.4 Valfria tillbehör

A.4.1 Rörligt skrivarstativ

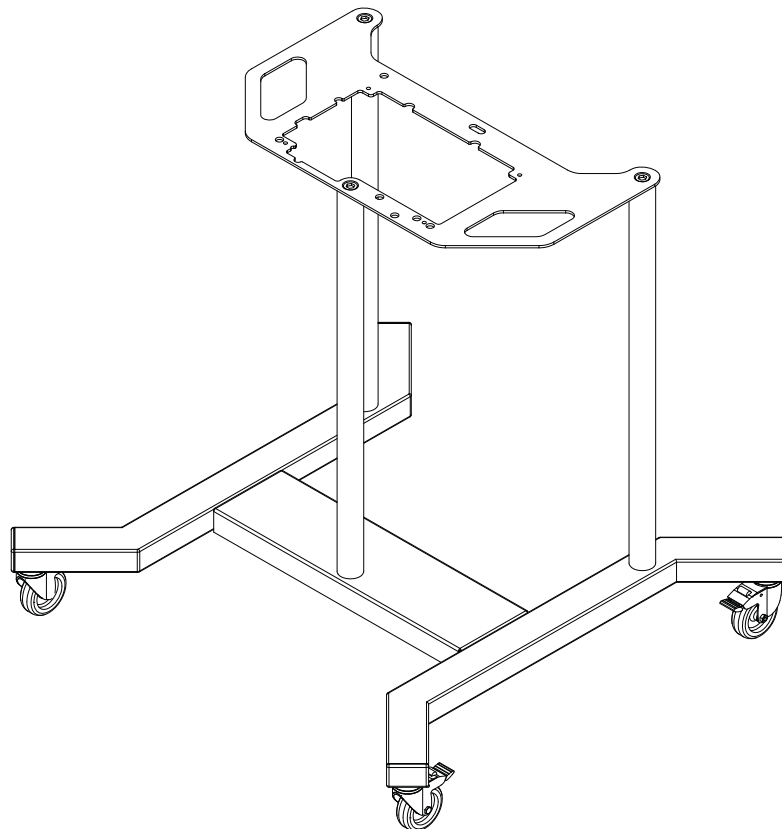

Figur A-2: Rörligt skrivarstativ

A.4.2 Stativ för skrivhuvud

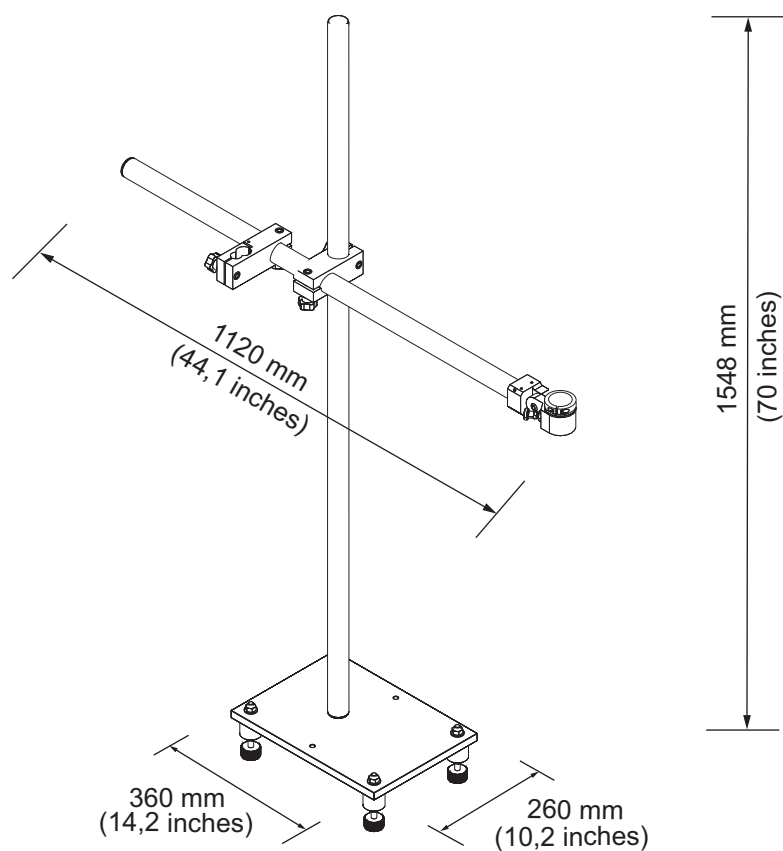

Figur A-3: Stativ för skrivhuvud

A.5 Miljöspecifikationer

Miljöspecifikationerna för skrivaren visas i [Tabell A-4](#).

Driftstemperatur	0 °C till 50 °C (32 °F till 122 °F)
Gräns för ändring av omgivningstemperatur	10 °C (18 °F) per timme maximalt
Relativ luftfuktighet	0 % till 90 % icke-kondenserande
Förvaringstemperatur	0 °C till 50 °C (32 °F till 122 °F) i originalförpackning
Industriell skyddsklassificering	IP66 eller IP55*

Tabell A-4: Miljöspecifikationer

* Endast skåp (beroende på variant)

A.6 Kapacitet för bläck och make-up-vätska

Bläck- och lösningsmedelskapacitet för skrivaren visas i [Tabell A-5](#).

Bläckpatron	1000 ml
Make-up-vätskepatron	1000 ml

Tabell A-5: Kapacitet för bläck och make-up-vätska

A.7 Utskriftshöjd

Meddelandets minimi- och maximihöjd för utskriftsmatrisen visas i [Tabell A-6](#).

Minsta	2 mm
Högsta	10 mm

Tabell A-6: Utskriftshöjd

A.8 Teckensnittsspecifikationer och banhastigheter

Teckensnittsspecifikationerna och linjehastigheterna för 60-mikronmunstycket visas i [Tabell A-7](#).

Obs! Banhastigheterna som anges i [Tabell A-7](#) gäller endast för 60 dpi såvida inget annat anges.

Banläge	Höjd	Bredd	Kal. hastigheter	
			ft/min	m/min
1	5	5	914	278
1	7	5	800	243
1	9	7	356	108
1	12	9	256	78
1	16	10	194	59
1	24	16	96	29
1	34	25	56	17
2	5	5	256	78
2	7	5	267	81
2	9	7	125	38
2	12	9	85	25
2	16	10	56	17
3	5	5	125	38
3	7	5	90	27
3	9	7	56	17
4	5	5	85	25
4	7	5	56	17
5	5	5	56	17

Tabell A-7: Banhastigheter