



Videojet 1580

Brukerhåndbok

P/N 463170-15
Revisjon AA, august 2018

Copyright august 2018, Videojet Technologies Inc. (i dette dokumentet kalt Videojet). Med enerett.

Dette dokumentet tilhører Videojet Technologies Inc. og inneholder konfidensiell og privat informasjon som tilhører Videojet. Enhver uautorisert kopiering, bruk eller offentliggjøring av dette dokumentet uten skriftlig forhåndstillatelse fra Videojet er strengt forbudt. CLARiSOFT® er et registrert varemerke.

Videojet Technologies Inc.

1500 Mittel Boulevard
Wood Dale, IL
60191-1073 USA
www.videojet.com

Telefon: 1-800-843-3610
Faks: 1-800-582-1343
Internasjonal faks: 630-616-3629

Kontorer - USA: Atlanta, Chicago, Los Angeles, Philadelphia
INTERNASJONALT: Canada, Frankrike, Tyskland, Irland,
Japan, Spania, Singapore, Nederland, Storbritannia
Distributører verden over

<i>Samsvar med tekniske forskrifter</i>	<i>i</i>
<i>For kunder i EU</i>	<i>i</i>
<i>For kunder i USA</i>	<i>i</i>
<i>For kunder i Canada</i>	<i>ii</i>
<i>Pour la clientèle du Canada</i>	<i>ii</i>
<i>Støtte og opplæring</i>	<i>iii</i>
<i>Kontaktinformasjon</i>	<i>iii</i>
<i>Serviceprogram</i>	<i>iii</i>
<i>Kundeopplæring</i>	<i>iii</i>
Del 1 Innledning	1-1
1.1 Videojet 1580 skriver	1-1
1.2 Om håndboken	1-2
1.3 Publikasjoner om samme tema	1-2
1.3.1 Språkkoder	1-2
1.4 Presentasjon av innholdet	1-3
1.4.1 Ordet «skriver»	1-3
1.4.2 Posisjonsreferanser	1-3
1.4.3 Måleenheter	1-3
1.4.4 Sikkerhetsinformasjon	1-3
1.5 Terminologi for brukergrensesnittet	1-4
1.6 Forkortelser og akronymer	1-5
1.7 Kapitler i denne håndboken	1-5
Del 2 Sikkerhet	2-1
2.1 Innledning	2-1
2.2 Generelle sikkerhetsregler	2-1
2.3 Sikkerhetsregler for elektrisk utstyr	2-2
2.3.1 Hovedstrømforsyning	2-2
2.3.2 Elektriske ledninger	2-2
2.3.3 Jording og potensialutjevning	2-3
2.3.4 Sikringer	2-4
2.4 Sikkerhetsregler for væsker	2-4
2.4.1 Les produktbladene om sikkerhetsdata	2-4
2.4.2 Blekk/etterfyllingsvæske/rengjøringsoppløsning	2-5
2.5 Sikkerhetsregler for trykkluft	2-6
2.6 Sikkerhetsregler for brukergrensesnitt	2-6
2.7 Andre viktige sikkerhetsregler	2-7
Del 3 Hovedbestanddeler	3-1
3.1 Oversikt over skriveren	3-1
3.2 Hoveddeler i Videojet 1580-skriveren	3-2
3.2.1 Berøringsskjerm	3-3
3.2.2 Elektronikkrom	3-4
3.2.3 Hovedbryter	3-5
3.2.4 Blekkrom	3-6
3.2.5 Standard I/U	3-10
3.2.6 Kontrollkabel	3-10
3.2.7 Skriverhode	3-11
Del 4 Drift	4-1
Innledning	4-1
4.1 Slik slår du skriveren PÅ	4-1
4.2 Komme i gang med brukergrensesnittet	4-2
4.3 Pålogging og tilgangsnivåer	4-5

4.3.1	Hvordan logge inn	4-5
4.4	Slik starter du skriveren	4-6
4.5	Hvordan velge en jobb for utskrift	4-6
4.6	Feil og advarsler	4-8
4.6.1	Lese en feilmelding eller advarsel	4-9
4.7	Hvordan skrive ut en jobb	4-10
4.8	Justere jobben	4-11
4.8.1	Justere utskriftsposisjonen på produktet	4-12
4.8.2	Justere utskriftsskala på produktet	4-13
4.9	Hvordan stoppe utskriften	4-14
4.10	Hvordan du stopper blekkdysen	4-14
4.11	Hvordan slå av skriveren	4-15
4.12	Hvordan koble USB-en til skriveren	4-15
Avsnitt 5	Jobbredigeringsprogram	5-1
	Innledning	5-1
5.1	Åpne redigeringsprogrammet for jobb	5-1
5.2	Slik oppretter du en ny jobb	5-2
5.2.1	Jobbinnstillinger	5-7
5.2.2	Legg til felt	5-12
5.3	Redigere en jobb	5-31
5.4	Hurtigredigere en jobb	5-32
5.5	Eksempel – Opprett en ny jobb	5-33
5.5.1	Sette inn tekst	5-34
5.5.2	Sette inn dato	5-35
5.5.3	Sette inn teller	5-40
5.5.4	Lagre jobben	5-41
Del 6	Brukergrensesnitt	6-1
	Innledning	6-1
6.1	Beskrivelse av startskjerm	6-1
6.2	Bruke Verktøy-skjerm	6-3
6.2.1	Ytelse	6-4
6.2.2	Forbruksvarer	6-7
6.2.3	Linjeoppsett	6-9
6.2.4	Filbehandling	6-10
6.2.5	Egendefinert referanse-bygger	6-13
6.2.6	Globale jobbinnstillinger	6-20
6.2.7	Kommunikasjoner	6-22
6.2.8	Skriverinnstillinger	6-25
6.2.9	Brukertilgang	6-30
6.2.10	Konfigurer Hjem-skjerm	6-33
6.2.11	Programvarenedlasting	6-35
6.2.12	Vedlikehold	6-38
6.2.13	Diagnostikk	6-39
6.2.14	Installasjon	6-42
6.2.15	VideojetConnect fjernhjelp	6-43
6.3	Konfigurer linjeoppsett	6-45
6.3.1	Opprette et nytt linjeoppsett	6-45
6.3.2	Produktretning	6-46
6.3.3	Skriverhodets retning	6-47
6.3.4	Utskriftsmodus	6-48
6.3.5	Skriverutløser	6-51
6.3.6	Linjehastighet	6-52
6.3.7	Aktivere linjeoppsett	6-57

6.4 Total maskineffektivitet – Tilgjengelighet	6-58
6.4.1 Innledning	6-58
6.4.2 Skrivertilgjengelighet.....	6-59
6.4.3 Driftstilgjengelighet.....	6-59
6.4.4 Tilgjengelighet-skjerm bilde	6-60
Del 7 Vedlikehold	7-1
Innledning	7-1
7.1 Vedlikeholdsplan.....	7-2
7.2 Bruke vedlikeholdsverktøyet.....	7-3
7.2.1 Bruke instruksjonsvideoen for vedlikehold	7-5
7.3 Skifte væskepatroner	7-7
7.3.1 Slik skifter du væskepatroner.....	7-7
7.4 Inspisere skriverhodet.....	7-9
7.5 Rengjøre skriverhodet.....	7-10
7.5.1 Slik renser du skriverhodet	7-12
7.6 Rengjøre skriverkabinettet	7-14
7.7 Rengjøring av pekeskjermen	7-15
7.8 Skifte luftfilter	7-16
7.8.1 Slik fjerner du luftfilteret	7-16
7.8.2 Slik installerer du luftfilteret	7-17
7.9 Klargjøre for langvarig stans (lagring) eller transport.....	7-18
7.9.1 Hvordan klargjøre for langvarig stans (lagring) eller transport.....	7-19
Del 8 Feilsøking	8-1
Innledning	8-1
8.1 Skriveren starter ikke	8-2
8.2 Feil utskriftsposisjon.....	8-4
8.2.1 Justere utskriftsposisjonen.....	8-4
8.3 Feil utskriftstørrelse.....	8-5
8.4 Utskrift ikke fullført	8-5
8.5 Dårlig utskriftskvalitet.....	8-6
8.6 Alarmmeldinger.....	8-7
8.6.1 Fjerne en alarm.....	8-8
8.6.2 Skriveralarmer.....	8-10
Vedlegg A Spesifikasjoner	A-1
Innledning	A-1
A.1 Elektriske spesifikasjoner	A-1
A.2 Vekt	A-1
A.3 Dimensjoner	A-2
A.4 Ekstra tilbehør	A-3
A.4.1 Mobilt skriverstativ	A-3
A.4.2 Stativ for skriverhode	A-4
A.5 Miljøspesifikasjoner	A-4
A.6 Kapasitet for blekk og tilsetningsvæske	A-5
A.7 Utskriftshøyde.....	A-5
A.8 Skrifttypespesifikasjoner og linjehastigheter.....	A-6

Samsvar med tekniske forskrifter

For kunder i EU

Denne maskinen har CE-merket, som indikerer overensstemmelse med følgende lovgivning:

EU EMC-direktiv 2014/30/EU:

Essensielle helse- og sikkerhetskrav angående elektromagnetisk forenlighet.

NEK EN 61000-6-4	Generell utslippsstandard for tungindustrimiljøer
NEK EN 61000-3-2	Harmoniske strømfluktuasjoner
NEK EN 61000-3-3	Spenningsvingninger og blafring
NEK EN 61000-6-2	Generelle standarder – immunitet for industrielle miljøer

Europarådets lavspenningsdirektiv 2014/35/EU

Vesentlige helse- og sikkerhetskrav knyttet til elektrisk utstyr som er konstruert for bruk innenfor visse spenningsgrenser.

NEK EN 60950-1	Sikkerhetskrav for informasjonsteknologisk utstyr inklusive elektrisk forretningsutstyr.
----------------	--

For kunder i USA

Denne maskinen er i samsvar med punkt 15 i FCC-forskriftene. Anvendelse er underlagt følgende to betingelser:

1. Denne maskinen skal ikke være årsak til skadelig forstyrrelse, og
2. Denne maskinen er mottakelig for forstyrrelser, selv de som kan føre til uønsket funksjon.

▲ ADVARSEL

PERSONSKADE.

Forandringer eller modifikasjoner på denne enheten som ikke er uttrykkelig gitt tillatelse til av de ansvarlige instanser ansvarlige for samsvar, kan ugyldiggjøre brukerens autorisasjon til å bruke maskinen.

Denne maskinen har blitt testet og funnet å være i samsvar med begrensningene for en innretning i klasse A, ifølge punkt 15 i FCC-forskriftene. Disse grensene er konstruert for å gi rimelig beskyttelse mot skadelige forstyrrelser når utstyret brukes i et bedriftsmiljø. Denne maskinen produserer, bruker og kan utstråle radiofrekvensenergi, og hvis den ikke blir installert og brukt ifølge bruksanvisningen kan den forårsake skadelig forstyrrelse på radiokommunikasjon. Drift av dette utstyret i et boligområde vil sannsynligvis forårsake skadelig forstyrrelse, og i så fall kreves det at brukeren må korrigere forstyrrelsen etter egen kostnad.

Isolerte ledninger må brukes med denne maskinen for å sikre samsvar med klasse A FCC-begrensninger.

Dette utstyret har blitt kontrollert og godkjent i samsvar med amerikanske forskrifter angående sikkerhet og elektriske emisjoner.

Dette utstyret er undersøkt i henhold til følgende sikkerhetsstandard:
UL 60950-1: Sikkerhet for informasjonsteknologisk utstyr.

For kunder i Canada

Denne digitale maskinen overskrider ikke klasse A-begrensningene for radiostøyutslipp fra digitale maskiner som beskrevet i Radio Interference Regulations of the Canadian Department of Communications (Det kanadiske kommunikasjonsdepartementets forskrifter for radiostøy).

Dette utstyret har blitt kontrollert og godkjent i samsvar med canadiske forskrifter angående sikkerhet og elektriske emisjoner.

Dette utstyret er undersøkt i henhold til sikkerhetsstandard:
CAN/CSA C22.2 Nr. 60950-1-03. Sikkerhet for informasjonsteknologisk utstyr.

Pour la clientèle du Canada

Le present appareil numerique n'émet pas de bruits radioelectriques dépassant les limites applicables aux appareils numerique de la class A prescrites dans le Reglement sur le brouillage radioelectrique edicte par le ministere des Communications du Canada.

Cet équipement est certifié CSA.

Dette utstyret er undersøkt i henhold til følgende sikkerhetsstandard:
CAN/CSA C22.2 Nr. 60950-1-03. Sikkerhet for informasjonsteknologisk utstyr.

ADVARSEL

PERSONSKADE.

Dette produktet er ikke tiltenkt brukt i det umiddelbare/direkte visuelle feltet til det angitte arbeidsområdet. For å unngå forstyrrende refleksjoner på arbeidsplassen må ikke dette produktet plasseres i det umiddelbare/det direkte visuelle feltet.

Kontaktinformasjon

Hvis du har spørsmål eller trenger hjelp, kan du ta kontakt på tlf. 1-800-843-3610 (for alle kunder i USA). Utenfor USA må kundene kontakte sine respektive forhandlere eller datterselskaper for å få hjelp.

Videojet Technologies Inc.
1500 Mittel Boulevard
Wood Dale, IL 60191-1073 USA
Telefon: 1-800-843-3610
Telefaks: 1-800-582-1343
Internasjonal telefaks: 630-616-3629
Internett: www.videojet.com

Serviceprogram

Videojet-tjenester og støtteprogrammer er utformet til å beskytte investeringen din i Videojet-skrivere, og levere laveste totale eierkostnader til din bruk.

Videojet tilbyr omfattende serviceprogrammer, reservedeler og opplæring, alt for å hjelpe dere holde produksjonen oppe og i gang.

- Et komplett utvalg av tjenester og tilbud tilpasses for å oppfylle dine driftsbehov
- Et program utviklet for å maksimere utstyrets oppetid, slik at du kan fokusere på den viktigste oppgaven – bedriftens produktivitet
- Et produkt- og tjenesteprogram for å støtte og levere ditt perfekte kjøp: en kode i høy kvalitet, pålitelig trykt på det ferdige produktet ditt

Kundeopplæring

Hvis du ønsker å foreta egen service og eget vedlikehold på skriveren, anbefaler Videojet Technologies Inc. at du tar et kundeopplæringskurs for skriveren.

***Merk:** Håndboken er ment som et supplement til (og ikke som en erstatning for) Videojet Technologies Inc. sin kundeopplæring.*

For mer informasjon om Videojet Technologies Inc. sine kundeopplæringskurs, ring 1-800-843-3610 (kun i USA). Utenfor USA må kundene kontakte et Videojet-agentur eller sine lokale Videojet-leverandører for mer informasjon.

Denne delen inneholder følgende informasjon:

- [Videojet 1580 skriver](#)
- [Om håndboken](#)
- [Publikasjoner om samme tema](#)
- [Presentasjon av innholdet](#)
- [Terminologi for brukergrensesnittet](#)
- [Forkortelser og akronymer](#)
- [Kapitler i denne håndboken](#)

1.1 Videojet 1580 skriver

Videojet 1580-skriveren, som vist i [Figur 1-1](#), er en kontinuerlig blekkskriver som kan skrive faste og variable koder med høye linjehastigheter på forbruker- og industriprodukter. Skriveren yter en førsteklasses driftstid og utskriftskvalitet, og er brukervennlig for operatørene.

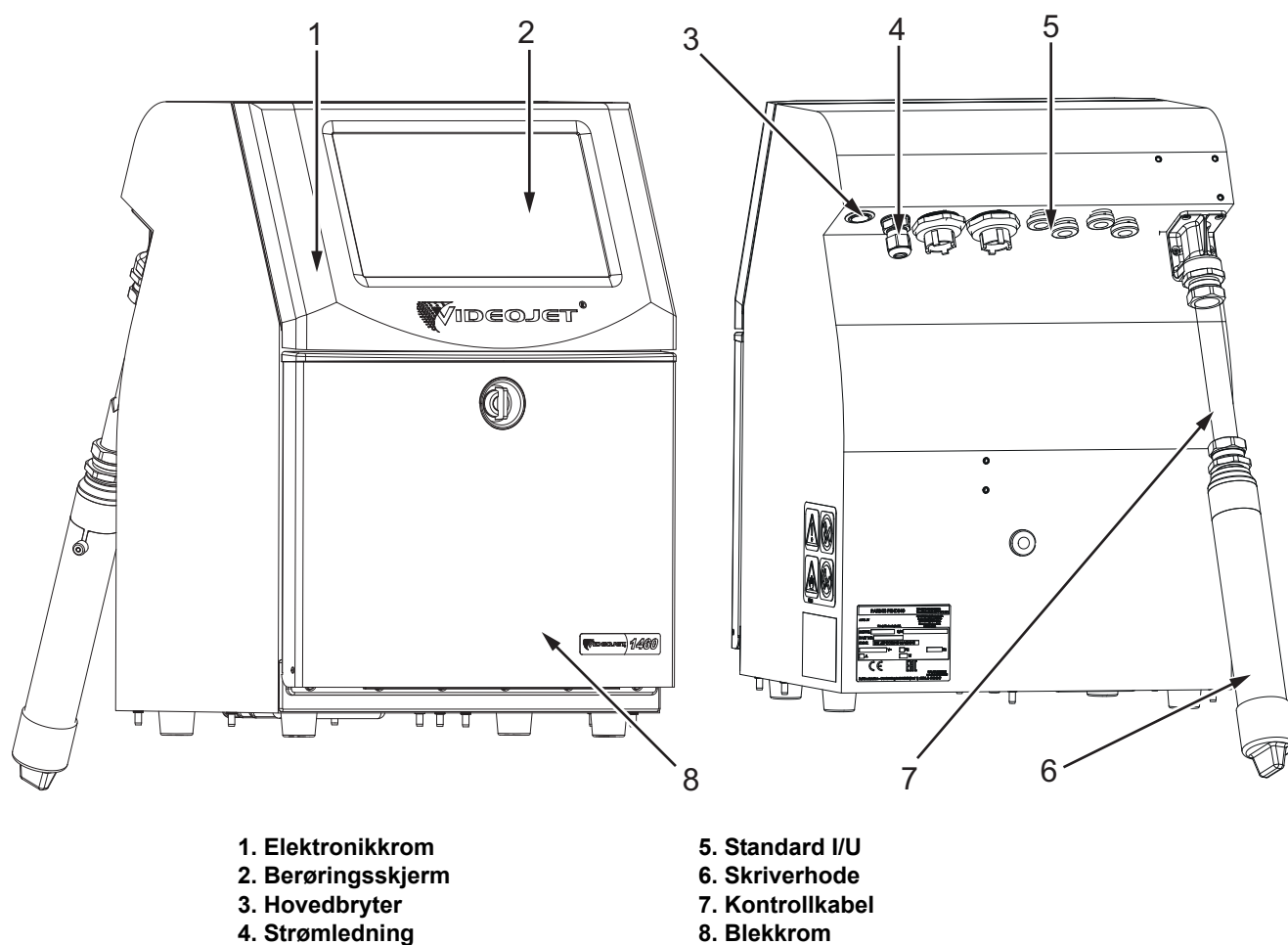

Figur 1-1: Videojet 1580-skriver

1.2 Om håndboken

Denne brukerhåndboken er skrevet for den som bruker skriveren til daglig. Brukerhåndboken hjelper deg med å forstå de forskjellige delene og skriverens ulike utskriftsoperasjoner.

1.3 Publikasjoner om samme tema

De følgende håndbøkene kan skaffes for referanse:

Videojet 1580 Vedlikeholdshåndbok, delenummer: 463171.

Videojet 1580 Håndbok for illustrert oversikt over deler, delenummer: 463172.

1.3.1 Språkkoder

Bruk listen over språkkoder som vist i [Tabell 1-1](#), for å identifisere de oversatte versjonene av håndboken. Den spanske versjonen av denne brukerhåndboken er for eksempel del nummer 463170-04.

Merk: Denne brukerhåndbokens tilgjengelighet er merket med en stjerne (). Tilgjengelighet av servicehåndboken er merket med et plusstegn (+). Ta kontakt med Videojet-distributøren eller datterselskapet for mer informasjon.*

Kode	Språk	Tilgjengelighet (se merknad:)	
01	Engelsk (USA)	*	+
02	Fransk	*	+
03	Tysk	*	+
04	Spansk	*	+
05	Portugisisk (brasiliansk)	*	
06	Japansk	*	+
07	Russisk	*	
08	Italiensk	*	
09	Nederlandsk	*	
10	Kinesisk (forenklet)	*	+
11	Arabisk	*	
12	Koreansk	*	+
13	Thai	*	
15	Norsk	*	
16	Finsk	*	
17	Svensk	*	
18	Dansk	*	
19	Gresk	*	
20	Hebraisk	*	

Tabell 1-1: Språkkoder

Kode	Språk	Tilgjengelighet (se merknad:)	
21	Engelsk (UK)	*	+
23	Polsk	*	
24	Tyrkisk	*	+
25	Tsjekkisk	*	
26	Ungarsk	*	
33	Vietnamesisk	*	
34	Bulgarsk	*	
36	Kinesisk (tradisjonelt)	*	
55	Rumensk	*	

Tabell 1-1: Språkkoder (fortsett)

1.4 Presentasjon av innholdet

Denne håndboken inneholder informasjon av forskjellig slag, slik som sikkerhetsregler, tilleggsmerknader og informasjon om brukergrensesnitt (UI). For å hjelpe deg med å finne de forskjellige typene informasjon brukes ulike skriftstiler. Denne seksjonen beskriver disse skriftstilene.

1.4.1 Ordet «skriver»

Ordet «skriver» indikerer Videojet 1580-skriveren, fra dette punkt i denne håndboken.

1.4.2 Posisjonsreferanser

Med mindre annet er oppgitt, er stillinger og retningsbeskrivelser som venstre, høyre, foran, bak, til høyre og til venstre angitt med skriveren sett forfra.

1.4.3 Måleenheter

Denne håndboken bruker metriske måleenheter. De tilsvarende engelske målene er tatt med i parentes. For eksempel: 240 mm (9,44 tommer).

1.4.4 Sikkerhetsinformasjon

Sikkerhetsinformasjonen omfatter advarsels- og forsiktighetserklæringer.

1.4.4.1 Advarsel

Advarsels-erklæringer viser til farer eller utrygge arbeidsmåter som kan føre til alvorlig personskade eller dødsfall.

For eksempel:

▲ ADVARSEL
PERSONSKADE. Rengjøringsvæsken er giftig hvis den inntas. Ikke drikk den. Søk legehjelp øyeblikkelig hvis den inntas.

1.4.4.2 Forsiktig

Forsiktighetserklæringene viser til farer eller utrygge arbeidsmåter som kan føre til skade på utstyret.

For eksempel:

⚠ FORSIKTIG!

UTSTYRSSKADE.

Du må ikke koble til eller ta ut noen kontakt på skriveren når strømmen er på. Hvis du ikke følger denne advarselen, kan du skade skriveren.

1.4.4.3 Merknader

Merknader gir tilleggsmasjon om et spesielt emne.

For eksempel:

Merk: Brukeren kan vise alarmdetaljer ved å klikke på de respektive alarmene.

1.5 Terminologi for brukergrensesnitt

For mer informasjon om operativsystem se [Del 6, «Brukergrensesnitt» på side 6-1.](#)



Figur 1-2: Menyskjerm bilde

1.6 Forkortelser og akronymer

Tabell 1-2 beskriver forkortelser og akronymer inkludert i denne håndboken.

Forkortelse/akronym	Beskrivelse
AC	Vekselstrøm
EHT	Høyspenningsblokk
GUI	Grafisk brukergrensesnitt
IMB	Blekkforvaltningskort
LCD	Væskekrystalldisplay
MCB	Hovedkontrollkort
MSDS	Produktblad om sikkerhetsdata
Kretskort	Kretskort
PSU	Strømforsyningsenhet
UI	Brukergrensesnitt

Tabell 1-2: Forkortelser og akronymer

1.7 Kapitler i denne håndboken

Tabell 1-3 inneholder listen over kapitler i denne brukerhåndboken.

Delnr.	Delnavn	Beskrivelse
1.	Innledning	Inneholder informasjon om denne håndboken, publikasjoner om samme tema og skriftstiler brukt i denne håndboken.
2.	Sikkerhet	Inneholder sikkerhets- og fareinformasjon.
3.	Hovedbestanddeler	Inneholder en beskrivelse av skriverens hoveddeler.
4.	Drift	Inneholder informasjon om hvordan brukergrensesnittet brukes til å konfigurere og betjene skriveren.
5.	Jobbredigeringsprogram	Inneholder informasjon om hvordan du opprette, redigere og lagre jobber.
6.	Brukergrensesnitt	Forklarer hvordan brukergrensesnittet brukes til å opprette og lagre jobber.
7.	Vedlikehold	Forklarer skriverens vedlikeholds- og rengjøringsprosedyrer.
8.	Feilsøking	Inneholder diagnose- og feilsøkingprosedyrer.
Vedlegg A	Spesifikasjoner	Inneholder skriverens spesifikasjoner

Tabell 1-3: Kapitler i håndboken

Denne delen inneholder følgende informasjon:

- [Innledning](#)
- [Generelle sikkerhetsregler](#)
- [Sikkerhetsregler for elektrisk utstyr](#)
- [Sikkerhetsregler for væsker](#)
- [Sikkerhetsregler for trykkluft](#)
- [Sikkerhetsregler for brukergrensesnitt](#)
- [Andre viktige sikkerhetsregler](#)

2.1 Innledning

Videojet Technologies Inc. er engasjert i å produsere "non-contact" utskrifts-/kodesystem og blekktilbehør som fyller høye krav til yteevne og pålitelighet. Vi praktiserer strenge metoder for kvalitetskontroll for å eliminere potensielle defekter og faremomenter ved bruk av våre produkter.

Tilsiktet bruk av denne skriveren er å skrive ut informasjon direkte på et produkt. Bruk av denne maskinen på noen annen måte kan føre til alvorlig personskade.

Retningslinjene om sikkerhet i denne delen er utformet for å gi opplæring til brukere i alle sikkerhetsspørsmål, slik at skriveren får service og blir brukt på en sikker måte.

2.2 Generelle sikkerhetsregler

- Slå alltid opp i de riktige servicehåndbøkene for den spesifikke modellen av Videojet-skriveren.
- Bare personell som er opplært innen Videojet, må utføre installasjon og vedlikeholdsarbeidet. Alt slikt arbeid som blir utført av uautorisert personell, kan skade skriveren og vil gjøre garantien ugyldig.
- For å hindre skade på skriverens komponenter brukes bare myke pensler og lofrie kluter til rengjøring. Bruk ikke trykkluft, bomullsfiller eller slipende materialer.
- Skriverhodet må være helt tørt før du forsøker å starte skriveren. Ellers vil skriverhodet kunne skades.
- Ikke koble til eller fjern noen kontakt på skriveren når strømmen er på, ellers kan skriveren skades.

2.3 Sikkerhetsregler for elektrisk utstyr

Dette avsnittet forklarer sikkerhetsreglene når det gjelder elektrisk strømtilførsel, elektriske ledninger, sikringer, potensialutjevning og jording.

2.3.1 Hovedstrømforsyning

⚠ ADVARSEL

PERSONSKADE.

Livsfarlig spenning finnes inne i skriveren når utstyret er koblet til strømforsyningen. Bare opplært og autorisert personale må utføre vedlikeholdsarbeidet.

⚠ ADVARSEL

PERSONSKADE.

Overhold alle lovfestede sikkerhetsregler og fremgangsmåter knyttet til elektrisitet. Med mindre det er nødvendig å kjøre skriveren, frakobles den fra strømforsyningen før du fjerner dekslene eller prøver å utføre noe vedlikeholds- eller reparasjonsarbeid. Hvis du ikke følger denne advarselen, kan det forårsake personskade.

⚠ ADVARSEL

PERSONSKADE.

Det er en høy vekselspenning på omformeren og bakgrunnsbelysning. Du må utvise ekstrem forsiktighet ved feilsøking i disse områdene.

2.3.2 Elektriske ledninger

⚠ ADVARSEL

PERSONSKADE.

Bruk kun strømkabelen som leveres med skriveren. Enden på denne kabelen må ha et godkjent trefasestøpsel som har en beskyttende jordleder.

De elektriske strømkablene, kontaktene og støpslene må holdes rene og tørre.

For utstyr som lar seg plugge til nettet, må stikkkontakten monteres nær utstyret og være lett tilgjengelig.

⚠ ADVARSEL

PERSONSKADE.

Inspiser alltid kablene for skade, slitasje, korrodering og svekkelse. Foreta alle koblinger for jording/sammenkobling utenfor områder med maling, blekkavleiringer og korrosjon.

2.3.3 Jording og potensialutjevning

⚠ ADVARSEL

PERSONSKADE.

Skriveren må bare kobles til en vekselstrømforsyning som har en jordledning og er utført i henhold til IEC-krav eller gjeldende lokale bestemmelser.

⚠ ADVARSEL

PERSONSKADE.

Bruk ikke skriveren hvis det er noen brudd i jordingen, eller hvis jordingen er frakoblet. Hvis man ikke følger denne advarselen, kan det forårsake elektrisk sjokk.

⚠ ADVARSEL

PERSONSKADE.

Ledende utstyr skal alltid jordes til en jordingselektrode eller til bygningens jordingsystem med godkjente kabler etter NEC-standarder for å avlede alt potensial for statisk utladning. For eksempel jordes en servicebakke av metall.

⚠ ADVARSEL

PERSONSKADE.

Reststansavlesningen fra den jordete servicebakken til utstyrshuset eller festebraketten bør være 0 til mindre enn 1 ohm. Det bør utføres en motstandskontroll ved bruk av et sikkert og pålitelig ohm-meter, og det bør skje ofte.

⚠ ADVARSEL

PERSONSKADE.

PCBene inneholder statisk følsomme innretninger. Et egnet jordet, antistatisk armbånd må brukes når man arbeider med eller håndterer PCBer.

⚠ ADVARSEL

PERSONSKADE.

Hindre at statisk utladning inntreffer. Bruk korrekte metoder for jording og potensialutjevning. Bruk bare servicebakker og jordingskabler av metall, godkjent av Videojet.

⚠ ADVARSEL

PERSONSKADE.

Forbind alltid ledende utstyr sammen med godkjente kabler for å holde dem på samme potensial og redusere statisk utladning. For eksempel forbindes skriverhodet med servicebakken av metall.

⚠ ADVARSEL

PERSONSKADE.

Den valgfrie vaskestasjonen har ene og alene blitt konstruert for rengjøring av skriverhodet.

- Du må ikke bruke den til utblåsing, utskriftsoperasjoner eller andre formål.
- Du må alltid forsikre deg om at blekkstrålen har stoppet og at eventuelle farlige spenninger er slått av før du starter på vaskingen av skriverhodet.

⚠ FORSIKTIG!

UTSTYRSSKADE.

Tøm alltid servicebakkene ofte. Noen blekk- og renseoppløsninger er brannfarlige. Sørg for at disse avfallsvæskene blir avhendet i henhold til forskrifter for farlige stoffer.

2.3.4 Sikringer

⚠ ADVARSEL

PERSONSKADE.

Du må bare skifte ut sikringer med nye av spesifisert type og verdi. Dette for å sikre kontinuerlig beskyttelse mot brannfare.

2.4 Sikkerhetsregler for væsker

Dette avsnittet beskriver farene som kan oppstå når du håndterer blekk, etterfyllingsvæske og rengjøringsoppløsninger, samt sikkerhetsreglene som brukeren må overholde for å unngå fare.

2.4.1 Les produktbladene om sikkerhetsdata

Les og forstå HMS-dataark før du bruker blekk, etterfyllingsvæske eller rengjøringsoppløsning. Det er et produktblad for hver type blekk, etterfyllingsvæske og rengjøringsoppløsning. For mer informasjon, se nettsiden www.videojet.com, og gå til *Resources > Material Safety Data Sheets*.

2.4.2 Blekk/etterfyllingsvæske/rengjøringsoppløsning

⚠ ADVARSEL

PERSONSKADE.

Blekk, etterfyllingsvæske og renseoppløsning er irriterende for øyne og åndedretsorganer. Slik unngår du personskade når disse stoffene håndteres:

- Bruk alltid verneklær og gummihandsker.
- Bruk alltid vernebriller med sideskjold eller en ansiktsmaske. Det anbefales også å bruke sikkerhetsbriller når vedlikehold utføres.
- Bruk barrierehåndkrem før blekk håndteres.
- Hvis etterfyllingsvæske eller renseoppløsning kommer i kontakt med huden, må den vaskes øyeblikkelig med såpevann. IKKE spyl av eller bruk løsemiddel for å fjerne blekkflekker fra huden. Hvis rengjøringsvæsken kommer i kontakt med huden, må den skylles av med rennende vann i minst 15 minutter.

⚠ ADVARSEL

PERSONSKADE.

Blekk, etterfyllingsvæske og renseoppløsning er flyktige og lettantennelige. De må lagres og behandles i henhold til lokale forskrifter.

- Ikke røyk eller bruk åpen flamme i nærheten av disse stoffene.
- Øyeblikkelig etter bruk fjernes alt tørkepapir eller kluter som er blitt gjennomtrukket med disse stoffene. Avhend slike gjenstander i henhold til lokale forskrifter.
- Hvis beholderen for blekk, etterfyllingsvæske eller renseoppløsning ikke er helt tom etter bruk, må den forsegles. Vi anbefaler bare å bruke fulle beholdere når du etterfyller blekk, etterfyllingsvæske eller renseoppløsning. Delvis fylte beholdere må avhendes i henhold til lokale forskrifter.

⚠ ADVARSEL

PERSONSKADE.

Når du stiller inn dysen, rett blekkstrømmen inn i et beger til passende beholder. For å unngå forurensing av blekk, ikke bruk blekk som er samlet inn på denne måten. Avhend alt avfallsblekk i henhold til lokale forskrifter.

⚠ ADVARSEL

PERSONSKADE.

Langvarig innånding av damp fra etterfyllingsvæske eller rengjøringsvæske kan forårsake døsigthet og/eller effekter som likner på alkoholrus. Brukes bare i åpne, godt ventilerte arealer.

⚠ ADVARSEL

PERSONSKADE.

Rengjøringsvæsken er giftig hvis den inntas. Ikke drikk den. Søk legehjelp øyeblikkelig hvis den inntas.

⚠ FORSIKTIG!

UTSTYRSSKADE.

Kontroller at rengjøringsvæsken er kompatibel med blekket som brukes før skriverhodet rengjøres. Ellers kan skriverhodet skades.

⚠ FORSIKTIG!

UTSTYRSSKADE.

Alle rengjøringsvæsker som inneholder klor, inkludert blekemidler basert på hypokloritt eller saltsyre, kan føre til uakseptable gropdannelser og flekker på overflaten. Disse må ikke benyttes i kontakt med rustfritt stål. Hvis stålbørster eller stålull skal benyttes, må disse være laget av rustfritt stål. Sørg for at alle slipende midler som skal benyttes, ikke inneholder forurensningskilder, spesielt jern og klorider.

2.5 Sikkerhetsregler for trykkluft

⚠ ADVARSEL

PERSONSKADE.

Luftbårne partikler og stoffer utgjør en helsefare. Bruk ikke høykomprimert trykkluft til rengjøring.

2.6 Sikkerhetsregler for brukergrensesnitt

⚠ FORSIKTIG!

RISIKO FOR DATATAP.

Sjekk alltid at den ønskede jobben er lastet inn før du starter utskriftsmodus, spesielt når skriveren har vært av.

⚠ FORSIKTIG!

DATASIKKERHET.

For å hindre uautorisert tilgang til programvaren, påse at *Avlogging*-knappen velges når du går ut av gjeldende brukernivå.

2.7 Andre viktige sikkerhetsregler

⚠ ADVARSEL

PERSONSKADE.

Hvis batteriet byttes med et av feil type, vil det føre til eksplosjon. Avhend alltid brukte batterier i overensstemmelse med retningslinjene der du bor.

⚠ ADVARSEL

PERSONSKADE.

Det er mulig at varmeelementet i feiltilstand kan komme opp i 70 °C. Ikke berør platen varmeelementet er montert på. Hvis man ikke følger denne advarselen, kan det forårsake personskade.

⚠ ADVARSEL

PERSONSKADE.

Blekksystemet drives under trykk. Bare opplært og autorisert personale må utføre vedlikeholdsarbeidet.

⚠ FORSIKTIG!

UTSTYRSSKADE.

Etter en hurtigstopp, bør maskinen ikke bli stående i denne tilstanden lenge, ettersom tørkende blekk kan gjøre omstart vanskelig. Utfør en tilbakespyling av dysen.

⚠ FORSIKTIG!

UTSTYRSSKADE.

Skriverhodet må være helt tørt før man forsøker å starte skriveren. Ellers vil EHT utløses.

⚠ FORSIKTIG!

UTSTYRSSKADE.

Skriveren bør ligge direkte på et flatt eller solid underlag, eller være boltet til et stativ levert av Videojet. Uansett må skriveren ikke brukes når den er skråstilt. Påse at skriveren alltid står på flat overflate.

Denne delen inneholder følgende informasjon:

- [Oversikt over skriveren](#)
- [Hoveddeler i Videojet 1580-skriveren](#)

3.1 Oversikt over skriveren

Skriveren, som vist i [Figur 3-1](#), er en kontinuerlig blekkskriver som kan skrive faste og variable koder med høye linjehastigheter på forbruker- og industriprodukter.



Figur 3-1: Oversikt over skriveren

3.2 Hoveddeler i Videojet 1580-skriveren

Skriveren har følgende viktige deler, som vist i [Figur 3-2](#).

- Berørings skjerm
- Elektronikkrom
- Hovedbryter
- Blekkrom
- Standard I/U
- Strømledning
- Kontrollkabel
- Skriverhode

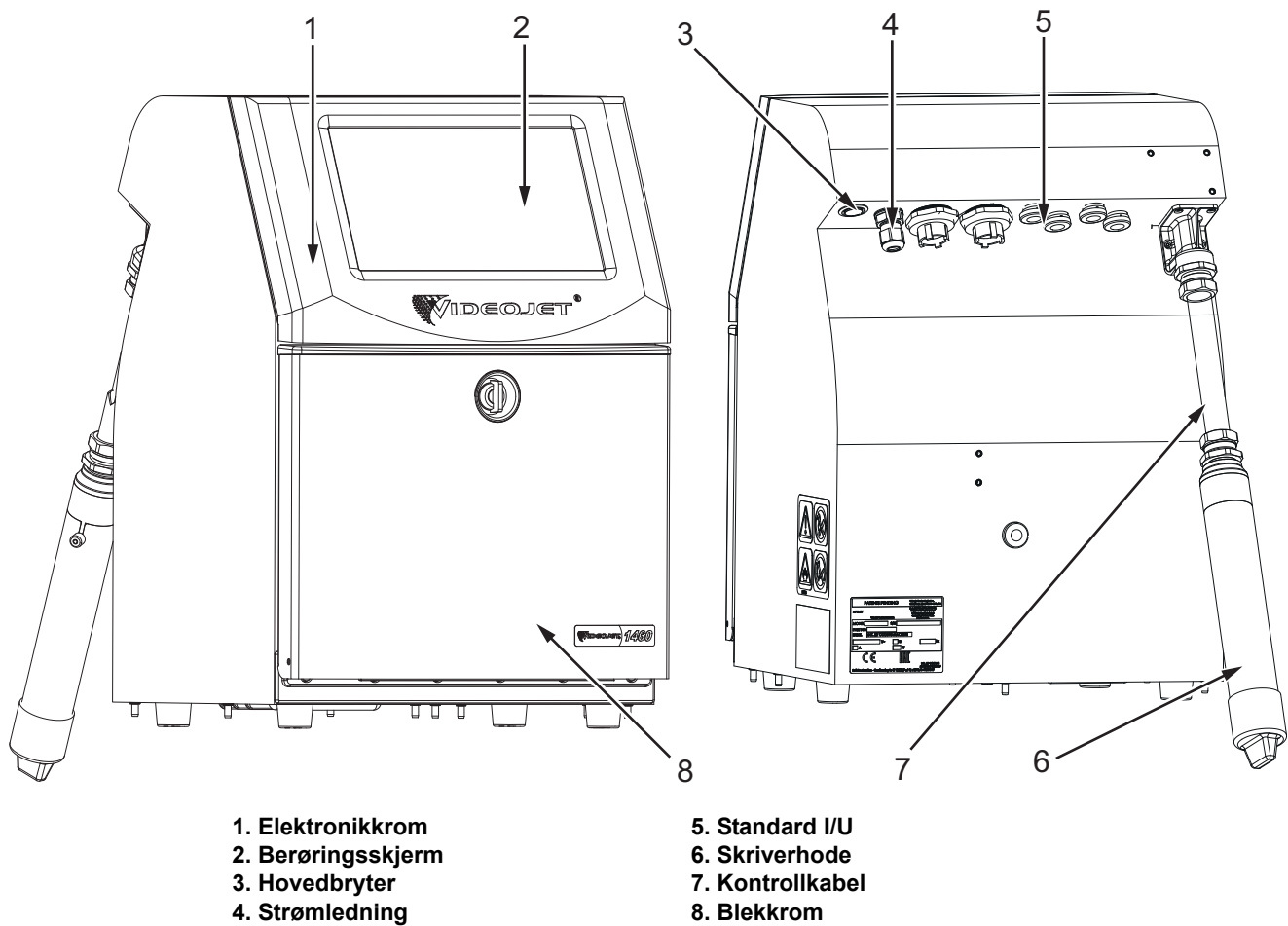

Figur 3-2: Videojet 1580-skriver

3.2.1 Berøringsskjerm

Skriveren har en 10" LCD-berøringsskjerm (se [Figur 3-3](#)). Den er montert på elektronikkrommets åpning i kabinettet. Skriveren styres via et grafisk brukergrensesnitt (GUI).

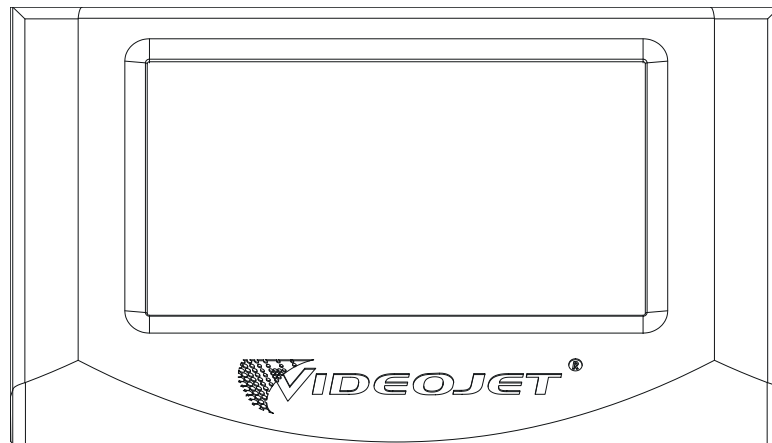

Figur 3-3: Skjermenhet

3.2.2 Elektronikkrom

Elektronikkrommet er plassert bak berøringsskjermen som vist i [Figur 3-4](#). Det består av følgende deler:

- Hovedkontrollkort
- Strømforsyningsenhet
- EHT-modul

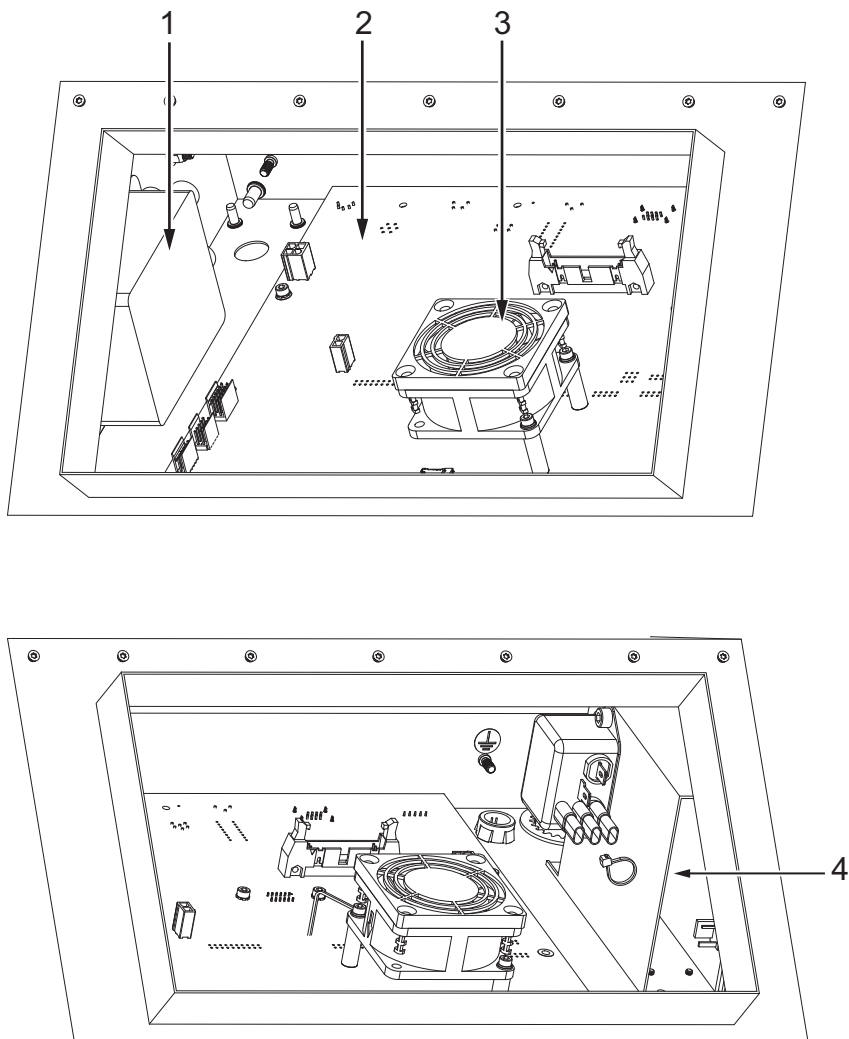

1. EHT-modul
2. Hovedkontrollkort

3. Elektronikkrommets vifte
4. Strømforsyningsenhet

Figur 3-4: Elektronikkrom

3.2.3 Hovedbryter

Hovedbryteren er en knapp for å slå skriverens strømforsyning på eller av (se [Figur 3-5](#)). Hovedbryteren er plassert på høyre side av skriveren.

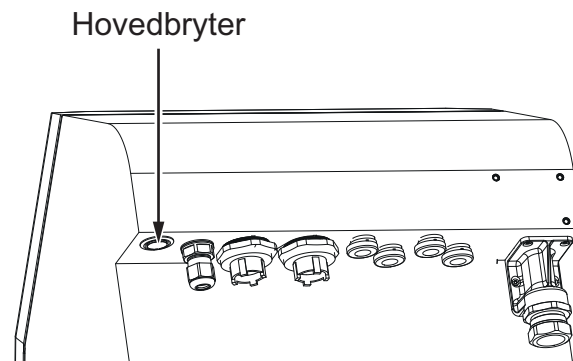

Figur 3-5: Hovedbryter

3.2.4 Blekkrom

Blekkrommet er som vist i [Figur 3-6](#). De viktige delene i blekkrommet er:

- [Væsekassetter](#)
- [Luftfilter](#)
- [Servicemodul 1](#)
- [Blekkssystem](#)
- Kontrollmodul for løsemidler
- Overtrykkspumpe (IP 65-alternativ)

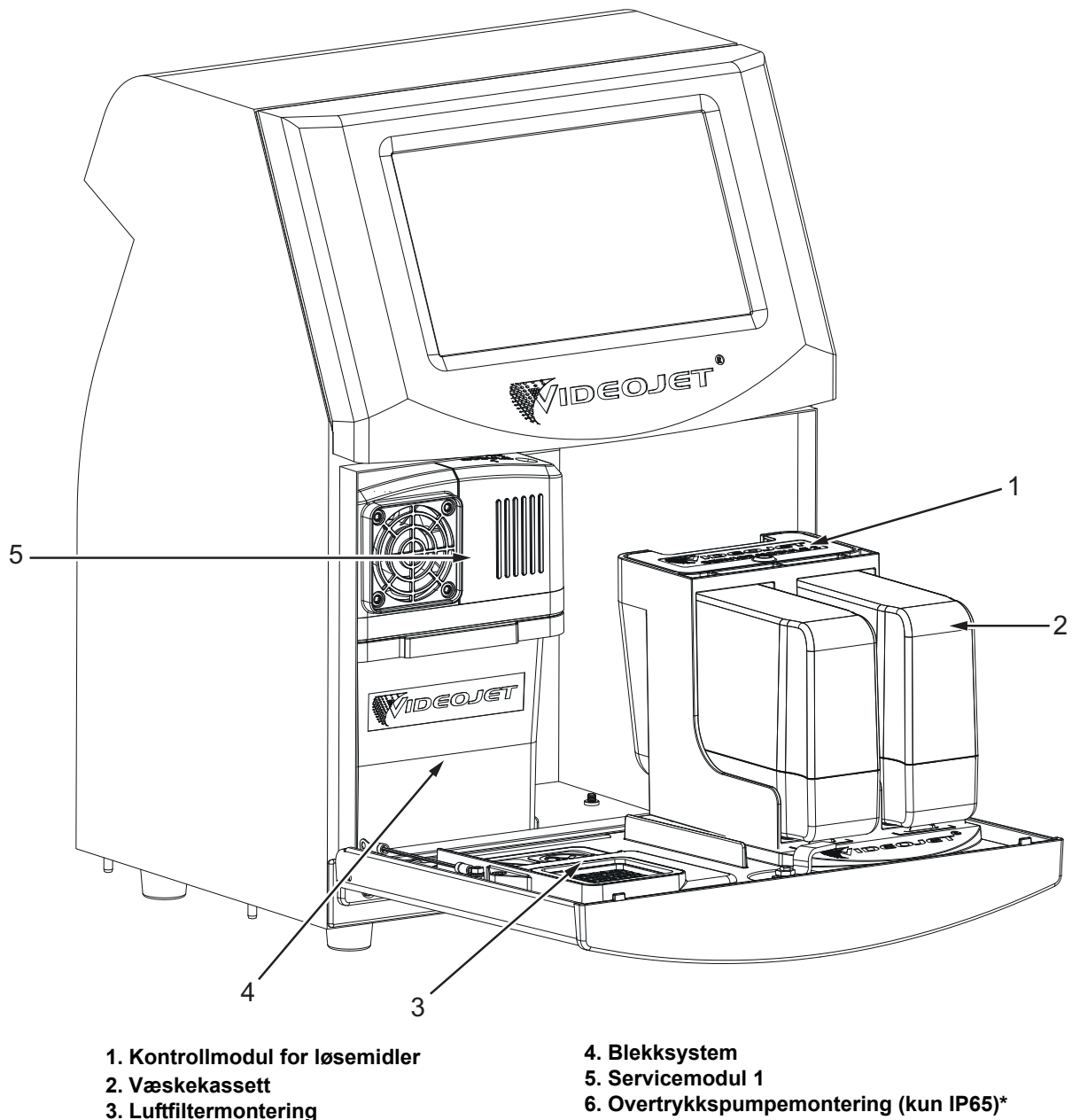

*Artikkelen vises ikke på bildet

Figur 3-6: Blekkrom

3.2.4.1 Væsekassetter

Væsekassetten finnes i blekkrommet. Tilgjengelige patroner er blekkassett og etterfyllingskassett (se [Figur 3-7](#)).

Kassetten inneholder smartchipteknologi som lar skriveren overvåke:

- væsknivå
- væsketype
- væskens utløpsdato

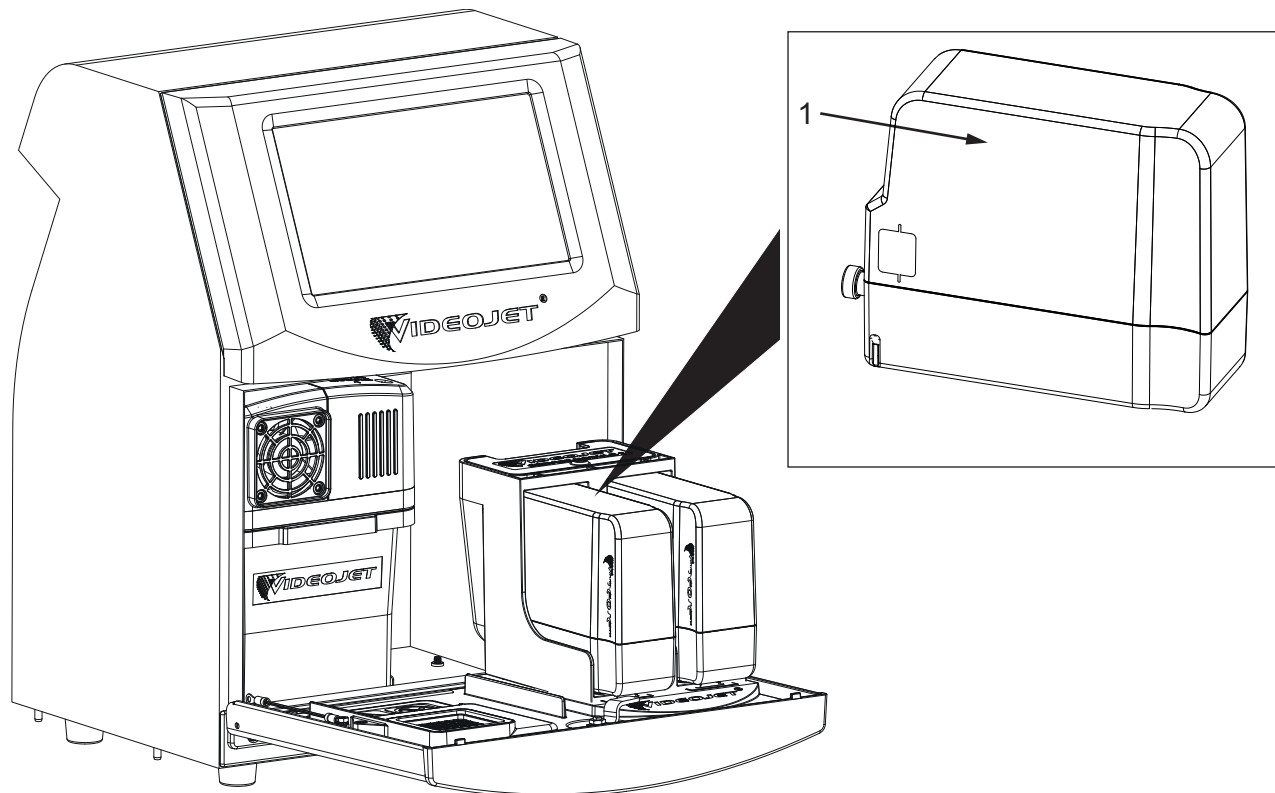

1. Væsekassett

Figur 3-7: Væsekassetter

3.2.4.2 Luftfilter

Luftfilteret er montert på døren til blekkrommet som vist i [Figur 3-8](#). Luftfilteret fjerner støv som kommer inn i blekkrommet. Luftfilteret må skiftes ut hver 3000. time eller basert på miljøforhold.

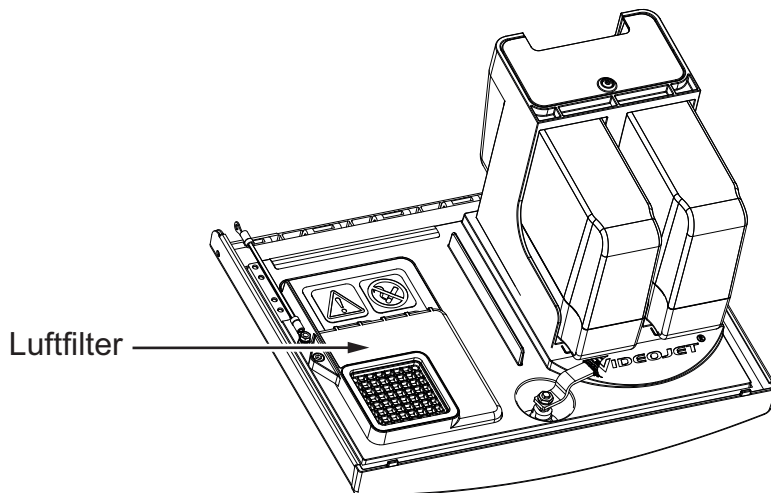

Figur 3-8: Luftfilter

3.2.4.3 Servicemodul 1

Servicemodul 1 som vist i [Figur 3-9](#), har en tjenestetid på 5000 timer eller 12 måneder, avhengig av hva som kommer først. Servicemodul 1 viser et varsel ved slutten av tjenestetiden. Hvis filtrene brukes utover tjenestetiden, blir blekkstrålene undertrykt og varselmeldingen vises hver gang blekkstrålene startes.

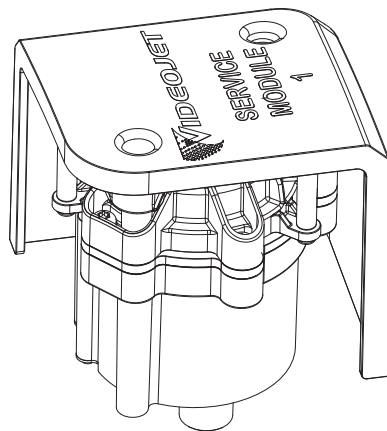

Figur 3-9: Servicemodul 1 Montering

3.2.4.4 Blekksystem

Blekksystemet har ulike underordnede systemer som vist i [Figur 3-10](#). De viktigste delene av blekksystemet er:

- Etterfyllingstank
- Blandertank
- Blekkpumpe
- Blekkforvaltningskort (IMB)
- Blekksystemdeksel med viftemontering

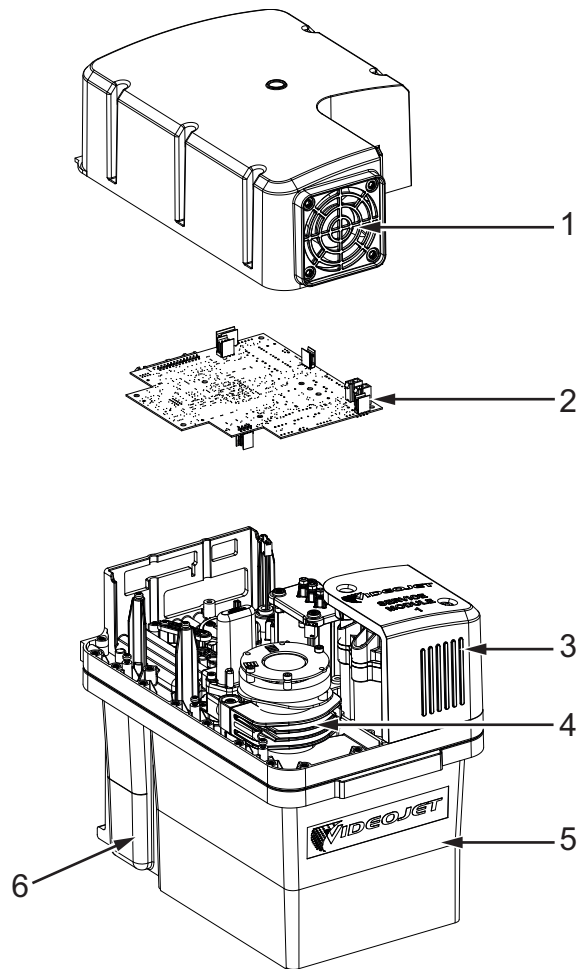

- | | |
|--------------------------------|----------------------|
| 1. Blekksystemomslag med vifte | 4. Blekkpumpe |
| 2. Blekkforvaltningskort | 5. Blandertank |
| 3. Servicemodul 1 | 6. Etterfyllingstank |

Figur 3-10: Blekksystem

3.2.5 Standard I/U

Skriveren leveres med Standard I/U- som tilbyr eksterne tilkoblinger for flere typer som vist i [Figur 3-11](#). De ulike tilgjengelige tilkoblingene med Standard I/U kan ses i [Tabell 3-1](#).

Tilkoblingstype
USB
Ethernet
Fotocelle
Akselkoder
Statusutgang (varsellys)
Reléutgang

Tabell 3-1: Standard I/U-tilkoblinger

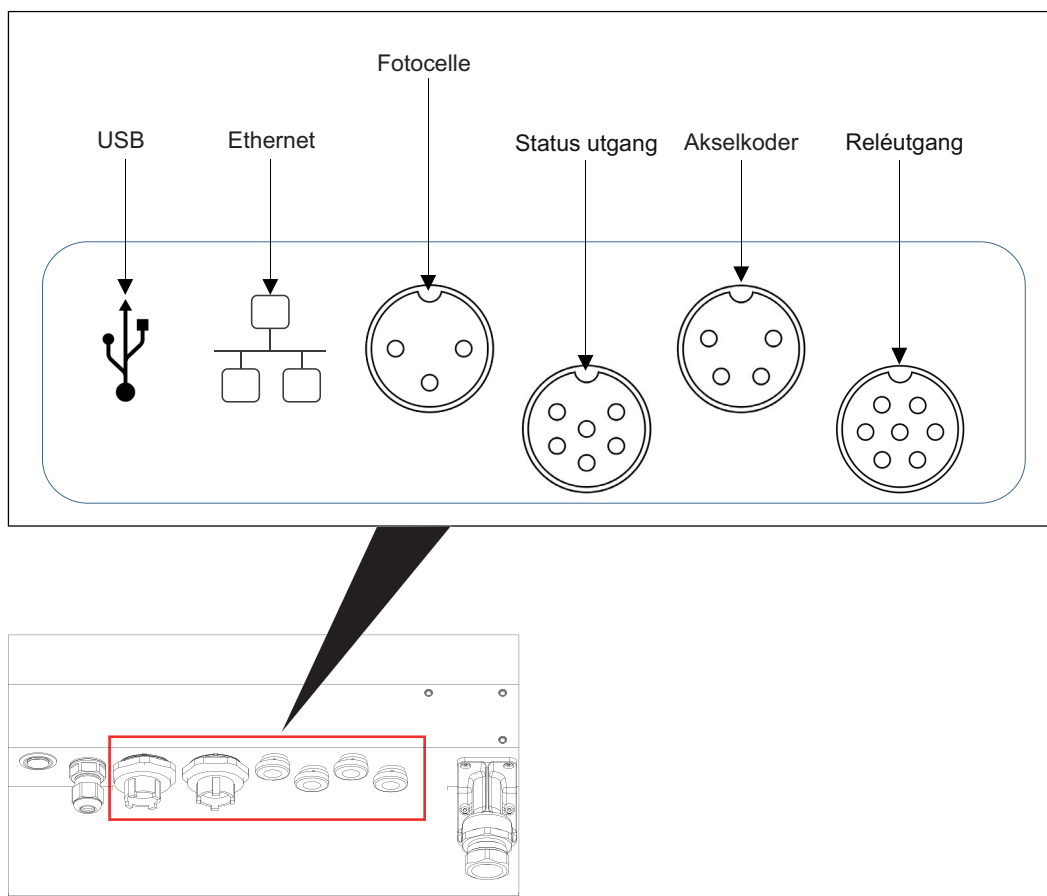

Figur 3-11: Standard I/U

3.2.6 Kontrollkabel

Kontrollkabelen inneholder elektrisk kabling og blekksystemrør fra skriveren til skriverhodet. Standard lengde på kontrollkabelen er 3 m (9,84 fot).

3.2.7 Skriverhode

Skriverhodet består av utskriftsmodulen og ventilmodulen som vist i [Figur 3-12](#). Skriverhodet bruker blekket som forsynes til skriverens blandertank for å skrive ut på et produkt. Styringssignalene og blekket sendes til skriverhodet gjennom kontrollkabelen.

Systemet oppdager automatisk en ny utskriftsmodul.

skriverhodet består av følgende deler:

- skriverhodets deksel
- Ventilmodul
- Utskriftsmodul

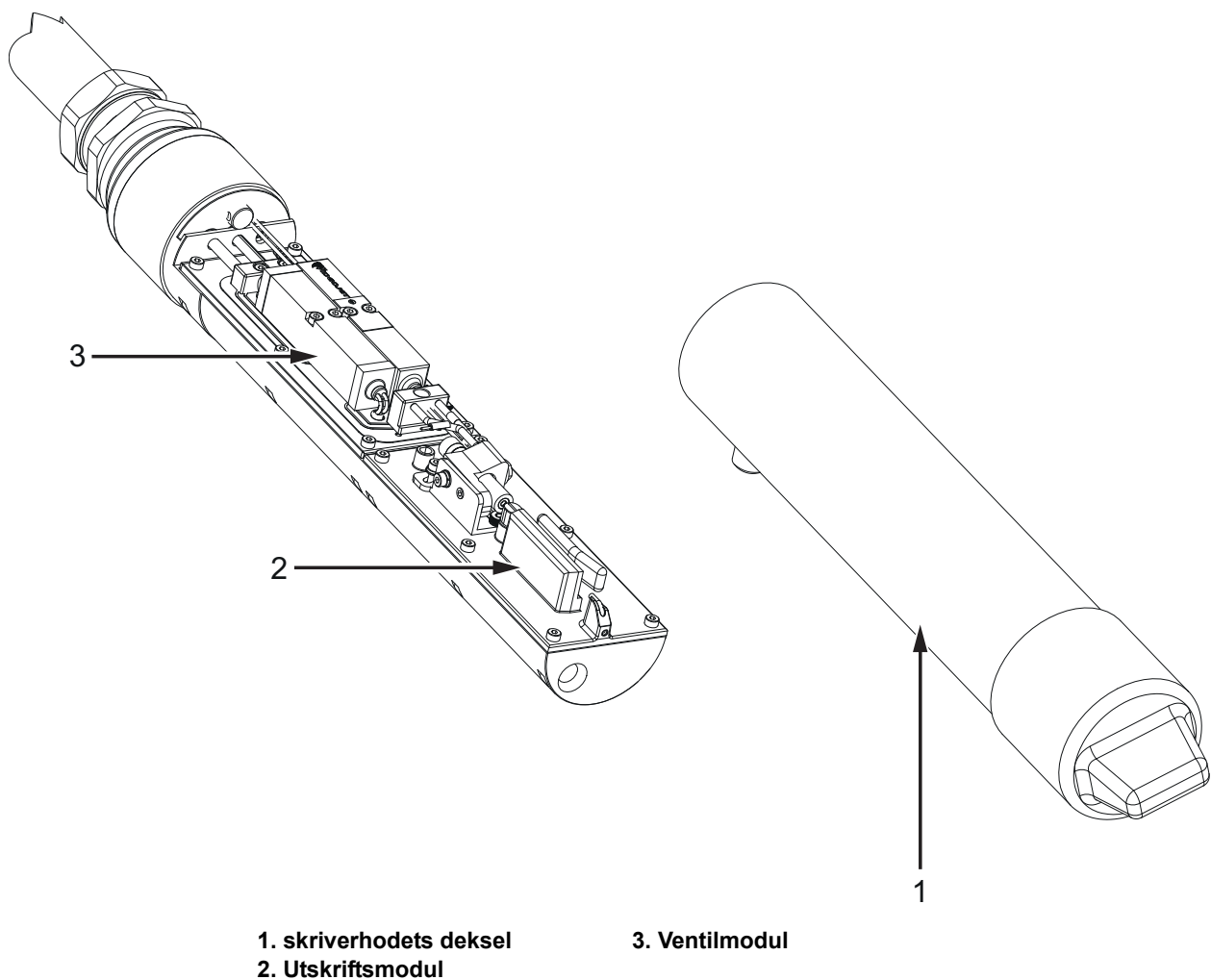

Figur 3-12: Oversikt over skriverhodets

Innledning

Denne delen gir grunnleggende informasjon slik at operatøren kan arbeide med verktøyet, og inneholder følgende emner:

- [Slik slår du skriveren PÅ](#)
- [Komme i gang med brukergrensesnittet](#)
- [Pålogging og tilgangsnivåer](#)
- [Slik starter du skriveren](#)
- [Hvordan velge en jobb for utskrift](#)
- [Feil og advarsler](#)
- [Hvordan skrive ut en jobb](#)
- [Justere jobben](#)
- [Hvordan stoppe utskriften](#)
- [Hvordan du stopper blekkdysen](#)
- [Hvordan slå av skriveren](#)

4.1 Slik slår du skriveren PÅ

Gjør følgende for å slå på skriveren:

1. Foreta en visuell inspeksjon av enheten. Sjekk at alle tilkoblinger sitter godt, og at alle kabler er riktig tilkoblet.
2. Sjekk at hovedstrømforsyningen er koblet til.
3. Trykk på strømbryteren på siden av skriveren.
4. Skriveren starter opp og viser startsiden når oppstarten er ferdig. Skriverstatuslinjen viser DRIFTSTOPP.

4.2 Komme i gang med brukergrensesnittet











Brukergransesnittet er et knappbasert kontrollsystem. Den har en brukervennlig berørings-skjerm, og det meste av skjermflaten er aktiv. Alle tekniske aspekter av innstillinger og betjening av skriveren går gjennom *Verktøy*-knappen.

Figur 4-1 viser verktøyets startside.







Figur 4-1: Hjem-skjerm

Startsiden gir brukeren tilgang til følgende alternativer:

Knapp	Beskrivelse
 	<p>Starter eller stopper blekkdysen.</p>
 	<p>Starter eller stopper utskriften. <i>Merk: Denne knappen vises på statuslinjen kun når blekkstrålen har blitt startet.</i></p>
	<p>Returnerer til startsiden.</p>
	<p>Viser listen over tilgjengelige jobber, inkludert gjeldende jobb og forhåndsvisning av uthevet jobb. Når en jobb er valgt, kan jobben lastes for utskrift. Hvis feltene er brukeraktivert, kan brukeren bekrefte før utskrift. Brukeren kan også opprette en ny jobb.</p>
	<p>Åpner Verktøy-skjermbildet.</p>
 	<p>Logger brukeren på eller av et tilgangsnivå.</p>
	<p>Justerer utskriftens utskriftsposisjon og skala.</p>

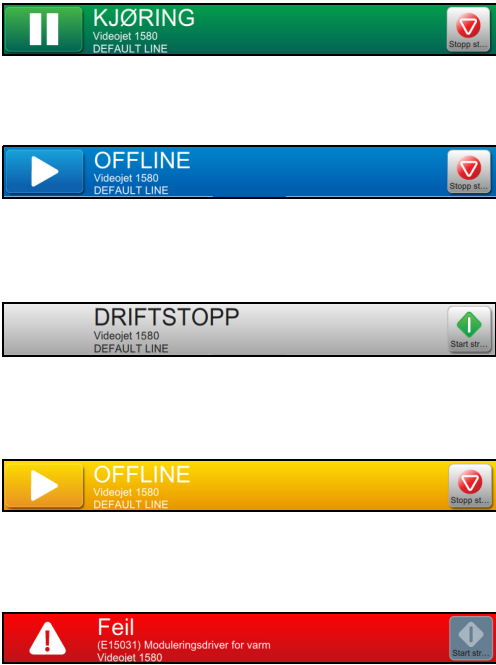
Tabell 4-1: Startsideknapper

Startsiden viser følgende informasjon:

Knapp	Beskrivelse
	<p>Viser skriverstatusen.</p> <ul style="list-style-type: none"> • KJØRER: Skriveren er på og klar til å skrive ut når den mottar korrekt utskriftsaktivering. • IKKE TILKOBLET: Skriveren er slått på, men ikke klar til å skrive ut. • DRIFTSSTOPP: Strømmen til skriverhodet er deaktivert, og skriveren ikke er klar til å skrive ut. • ADVARSEL: Skriveren har advarsler som operatøren må være klar over. Skriveren er ikke sperret for bruk. • FEIL: Skriveren har feil som operatøren må rette før skriveren kan starte. • Lar brukeren få tilgang til skjermbildet for eventuelle gjeldende advarsler og feil. <p>Viser også gjeldende jobb som er lastet til skriveren, samt antall nåværende alarmer/advarsler/feil. Ned-pilen åpner listen over alarmer/advarsler/feil. Merk: Når listen over alarmer/advarsler/feil vises, må brukeren trykke på pil opp-knappen for å gå tilbake til gjeldende skjerm.</p>
	<p>Viser forhåndsvisning for jobben som er lastet.</p>
	<p>Brukeren kan tilpasse dette avsnittet etter behov (<i>Verktøy > Konfigurer Hjem-skjerm</i>). Trykk på dette området for å vise flere detaljer.</p> <p>Viser partiproduktall, partiutskriftstall og skrivertilgjengelighet sammen med status for system, etterfyllingsvæske og OPTIMALISER blekk.</p>
	<p>Viser væsknivåer (i %) og beregnet gjenværende kjøretid. Trykk på dette området for å åpne konsumartikkel-menyen.</p>

Tabell 4-2: Startsidevisning

4.3 Pålogging og tilgangsnivåer

Brukergrensesnittet har følgende standard tilgangsnivåer:

- Administrator
- Vedlikehold
- Operatør
- Logget ut



Alle brukernivåer er passordbeskyttet, bortsett fra Logget ut. Kunden kan bruke de to nivåene til å få tilgang til forskjellige menyer i brukergrensesnittet. Brukeren kan konfigurere roller og brukere samt angi passord via brukergrensesnittet. Se [Del 6.2.9 Brukertilgang på side 6-30](#) for mer informasjon.

4.3.1 Hvordan logge inn

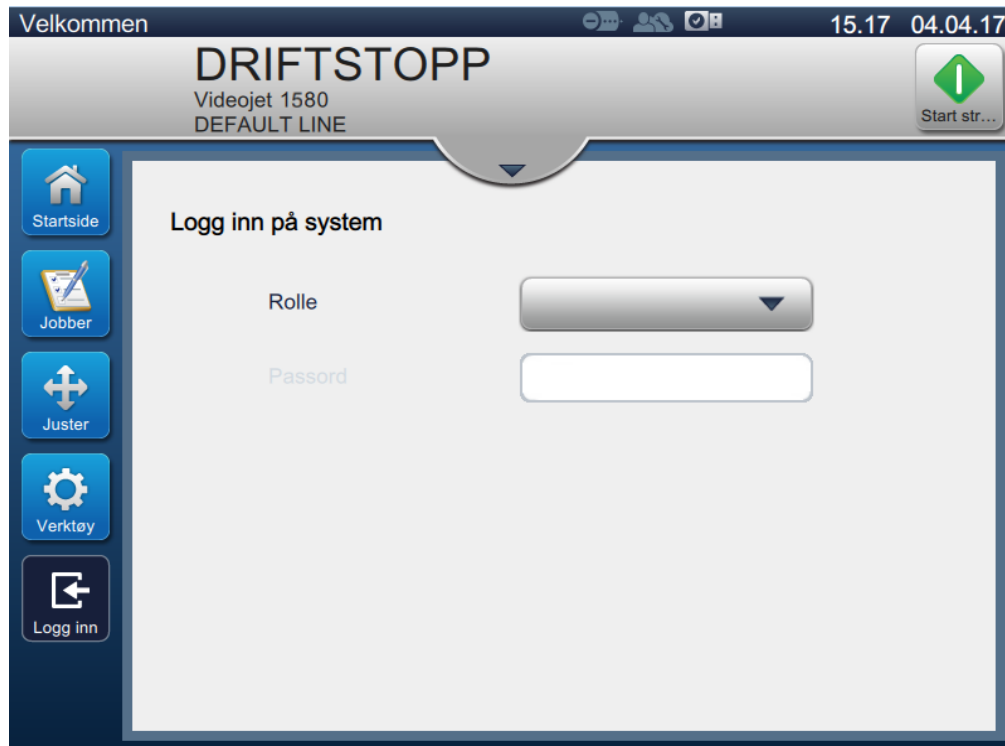
1. Trykk på  -knappen for å åpne skjermbildet Logg på system, som vist i [Figur 4-2](#).

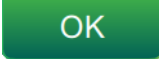

Figur 4-2: Påloggings skjermbilde

2. Trykk på Rolle-rullegardinlisten og velg ønsket rolle. Trykk på  .
3. Angi passordet med tastaturet i tekstboksen Passord. Trykk på  .

4. Brukeren logges på brukertilgangsnivået, og brukernivået vises øverst i skjermbildet (se [Figur 4-3](#)).



Merk: Hvis funksjonen er ikke synlig, må brukeren logge av og så logge på med riktig nivå.

Merk: Knappen  vises, og brukeren kan gå ut av tilgangsnivået ved å trykke på Logg av-knappen.

4.4 Slik starter du skriveren

1. Sjekk at skriveren er i DRIFTSTOPP-modus.
2. Trykk på . Skriveren endrer status til OPPSTART.
3. Når blekkstrålen har startet, endres skriverstatus til IKKE TILKOBLET.

4.5 Hvordan velge en jobb for utskrift

1. Trykk på -knappen for å velge jobben fra den tilgjengelige listen.
2. Velg ønsket jobb fra listen og trykk på  knappen som vist i [Figur 4-3](#). Jobben blir forhåndsvist.

Merk: Hvis en jobb er ikke tilgjengelig i verktøyet, må du opprette en ny jobb. Se [Del 5.2](#) for mer informasjon.



Figur 4-3: Jobbutvalg

3. Trykk på **Last inn ...** -knappen for å laste inn jobben for utskrift, som vist i [Figur 4-4](#).



Figur 4-4: Jobbvalg og lasting

Nå er jobben lastet og tilgjengelig for utskrift.

4.6 Feil og advarsler

Når en feil eller advarsel oppstår, viser skriveren feilmeldingen på statuslinjen øverst i skjermbildet.

Merk: Feil, advarsel og status vises etter prioritet.

Feilmelding

En forekomst av en feiltilstand (alarmer) vil føre til at skriveren stopper utskriften og blekkdysen.

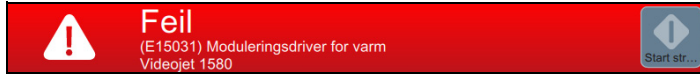

Varselmelding

En forekomst av en varseltilstand fører ikke til at skriveren stopper utskriften. Utskriften stopper når advarselen blir til en feiltilstand (alarm). Statuslinjen blir gul.



4.6.1 Lese en feilmelding eller advarsel

Statuslinjen endrer farge hvis en feil eller advarsel vises, og viser nummeret på gjeldende uløste alarmer.





Figur 4-5: Advarselsstatus

1. Trykk på  -knappen for å sjekke gjeldende uløste alarmer.

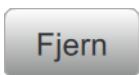
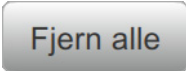

Figur 4-6: Advarselsstatus

2. Trykk på  -knappen for å fjerne advarslene/feilene.
Merk: Brukeren kan vise alarmdetaljer ved å trykke på den tilsvarende alarmen.
3. Hvis mer enn én advarsel/feil må fjernes, trykk på  .
Trykk på  -knappen for å gå tilbake til startsidene.

4.7 Hvordan skrive ut en jobb

Forutsetninger:

- Feilbetingelser (alarmer) er slettet.
- Sjekk at blekkstrålen er startet, og at skriveren er i IKKE TILKOBLET-modus.
- Sjekk at jobben er lastet inn.

1. Trykk på  for å starte utskriften, og knappen endres til .

Merk: KJØRER vises på statuslinjen.

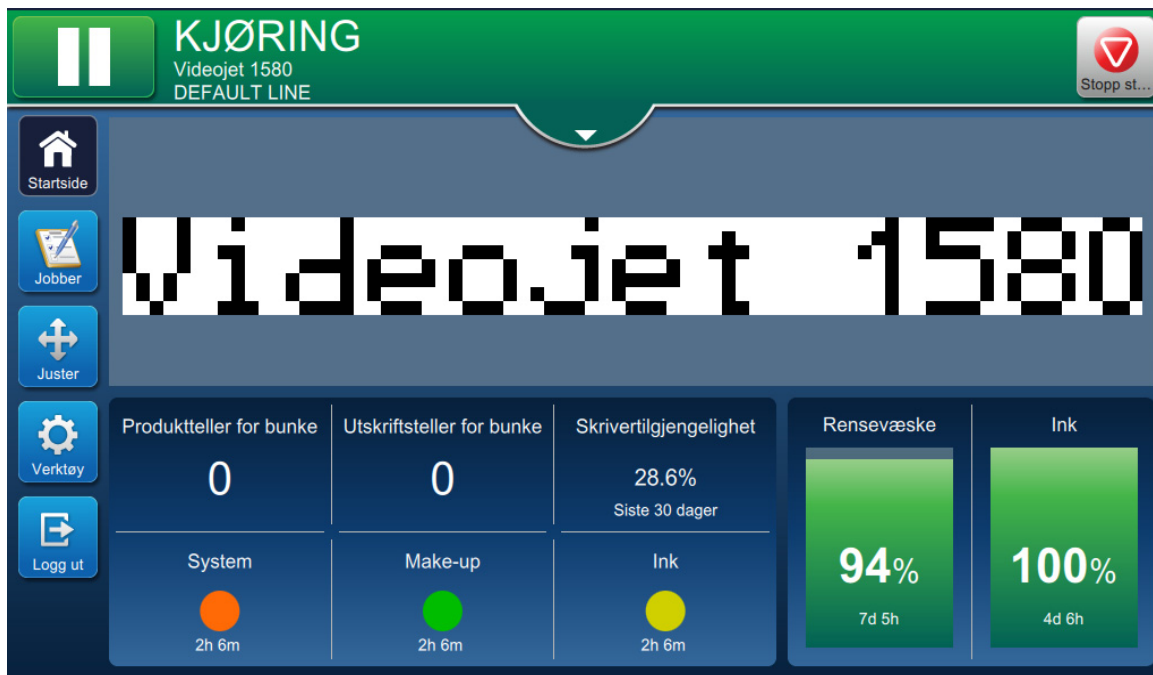

Figur 4-7: Utskriftsjobb

Jobben kan nå skrives ut.

4.8 Justere jobben

Brukeren kan justere jobben ved å endre stillingen og skalere.

Merk: Disse justeringene er for små endringer i stilling/skala, for å skrive ut riktig på produktet.

Merk: Disse justeringene vil ikke bli lagret og vil gå tapt hvis jobben lastes inn på nytt eller en annen jobb er lastet inn. For permanente justeringer, bruk utskriftsmarg (se [delen Utskriftsmarg på side 5-9](#))

1. Trykk på -knappen på startsidene. Skjermbildet åpnes som vist i [Figur 4-8](#).
2. Velg de nødvendige alternativene for å justere posisjonen for teksten i jobben.





Figur 4-8: Juster vindu

4.8.1 Justere utskriftsposisjonen på produktet

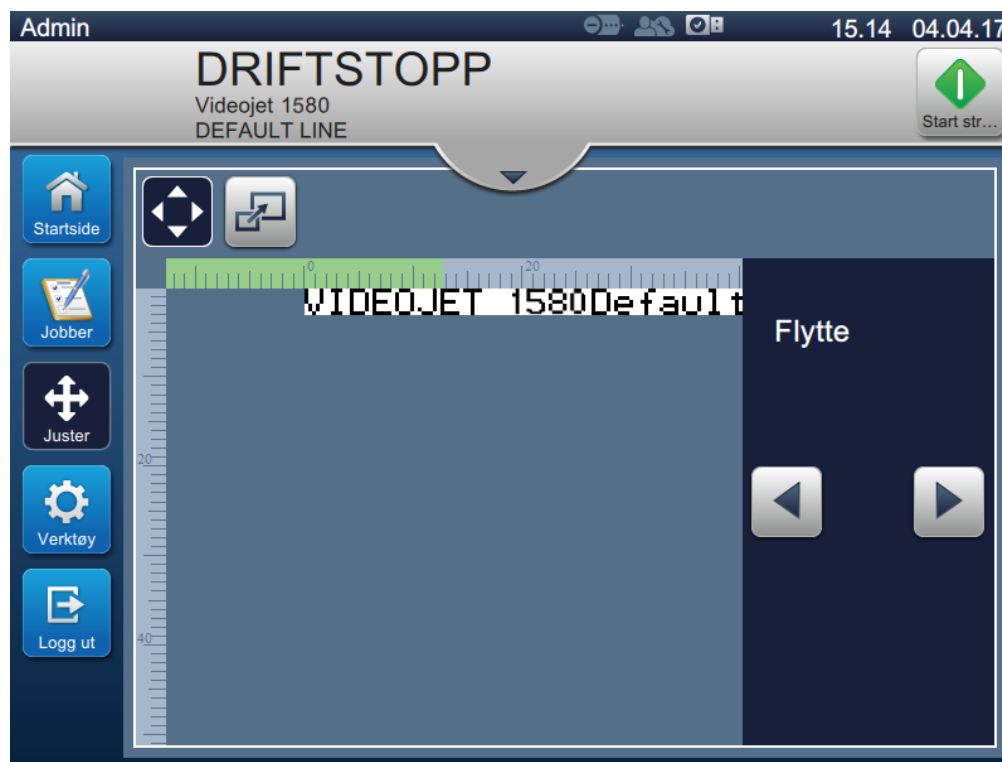
1. Trykk på -knappen, og gjeldende posisjonsskilleteinje vises som i [Figur 4-9](#).



Figur 4-9: Juster_Flytt

2. For å justere posisjonen på horisontal utskrift, berør  eller .

Merk: Utskriftsposisjonen bør endres i små intervaller.

3. Overvåk utskriftsposisjonen etter som stillingen flyttes, ved å øke eller redusere verdien til utskriften er i ønsket posisjon på produktet.

Merk: Justeringer kan gjøres opp til +/-13 mm (0,05 tommer) fra plassering.



Merk: For å gjøre endringer større enn +/- 13 mm (0,05 tommer), må du redigere jobbparametrene (se [Del 5.3 Redigere en jobb på side 5-31](#)) eller konfigurere linjeoppsettet (se [Del 6.3 Konfigurere linjeoppsett på side 6-45](#)).

4.8.2 Justere utskriftsskala på produktet

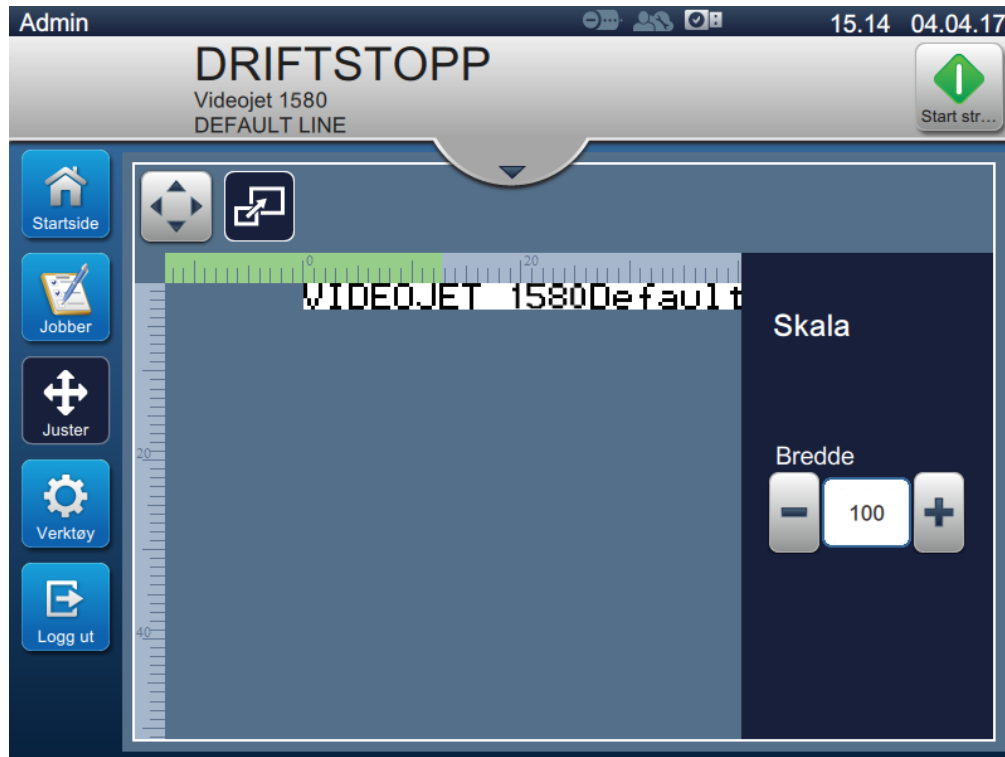
1. Berør  -knappen, og gjeldende skalaplasseringsverdi angis som vist på [Figur 4-10](#).



Figur 4-10: Juster_Skalér

2. For å justere skalaen på utskriften, berør  eller  .



Merk: Utskriftsposisjonen bør endres i små intervaller.

3. Overvåk utskriftsposisjonen etter som posisjonen flyttes, ved å øke eller redusere verdien til utskriften er i ønsket posisjon på produktet.

Merk: Justeringer kan gjøres opptil +/- 10 % av originalformatet.

Merk: For å gjøre endringer større enn +/- 10 % av originalformatet må du redigere jobbparametrene (se [Del 5.3 Redigere en jobb på side 5-31](#)) eller konfigurere linjeoppsettet (se [Del 6.3 Konfigurere linjeoppsett på side 6-45](#)).

4.9 Hvordan stoppe utskriften

1. Trykk på  for å stoppe utskriften, og knappen endres til .

Merk: FRAKOBLET vises på statuslinjen.



Figur 4-11: Stopp utskrift

Utskriftsjobben har stoppet.

4.10 Hvordan du stopper blekkdysen

1. Trykk på  Skriverstatus endres til AVSLUTTER.
2. Når blekkstrålen har stoppet, endres skriverstatus til DRIFTSTOPP.

4.11 Hvordan slå av skriveren

⚠ FORSIKTIG

UTSTYRSSKADE.

Skru av skriveren etter at syklusen for avslutning av blekkstrålen er fullført. Dersom du ikke følger denne forsiktighetsregelen, kan det føre til ytterligere vedlikehold.

⚠ FORSIKTIG!

UTSTYRSSKADE.

Start og stans ikke skriveren mange ganger.

Når du stanser skriveren, bruker skriveren etterfyllingsvæske for å spyle systemet. Dersom du starter og stanser skriveren mange ganger, vil den bruke store mengder etterfyllingsvæske. Økt bruk av etterfyllingsvæsken kan forårsake følgende feil: Blandertanken har høyt eller lavt nivå av blekkviskositet.

Hvis skriverstatusen er DRIFTSTOPP, kan skriveren skrus av ved å trykke på strømbryteren på siden av skriveren.

Merk: Strømkabelen er fremdeles koblet til skriveren. Hvis du vil fjerne strømmen fullstendig, koble strømkabelen fra strømforsyningen.

4.12 Hvordan koble USB-en til skriveren

1. Finn USB-porten på baksiden av skriveren (se [Figur 4-12](#)) og sett inn USB-en.

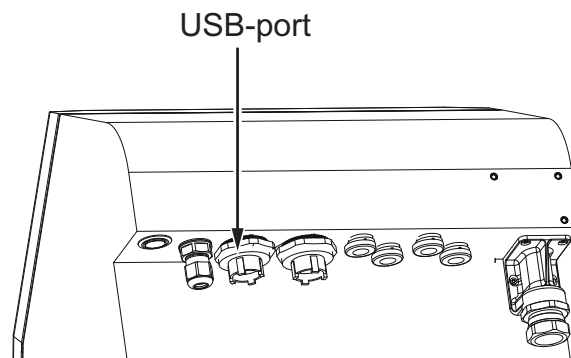

Figur 4-12: USB-plassering

USB-en er nå tilkoblet og angis som tilkoblet i brukergrensesnittet, som vist i [Figur 4-13](#).



Figur 4-13: USB-status

Innledning

Denne delen har informasjon om hvordan du arbeider med redigeringsprogrammet for jobb og inneholder følgende emner:

- [Åpne redigeringsprogrammet for jobb](#)
- [Slik oppretter du en ny jobb](#)
- [Redigere en jobb](#)
- [Hurtigredigere en jobb](#)
- [Eksempel – Opprett en ny jobb](#)

5.1 Åpne redigeringsprogrammet for jobb

Redigeringsprogrammet for jobb er hovedverktøyet som gir brukeren muligheten til å opprette en jobb, redigere en jobb, endre jobbparametere og lagre en jobb. [Figur 4-1 på side 4-2](#) viser verktøyets startside. Redigeringsprogrammet for jobb kan åpnes fra både linjen for forhåndsvisning av jobb og fra *Jobber*-knappen.

- Forhåndsvisning av jobb > Oppdatere
- Jobber > + Ny
- Jobber > Redigere jobb

5.2 Slik oppretter du en ny jobb

Dette avsnittet inneholder informasjon om hvordan du oppretter en ny jobb, legger til ulike felter, endre jobbinnstillinger, -parametere og -instruksjer på skriveren.

1. Trykk på

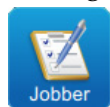

-knappen, og så vises skjermbildet for jobbliste som vist i [Figur 5-1](#).

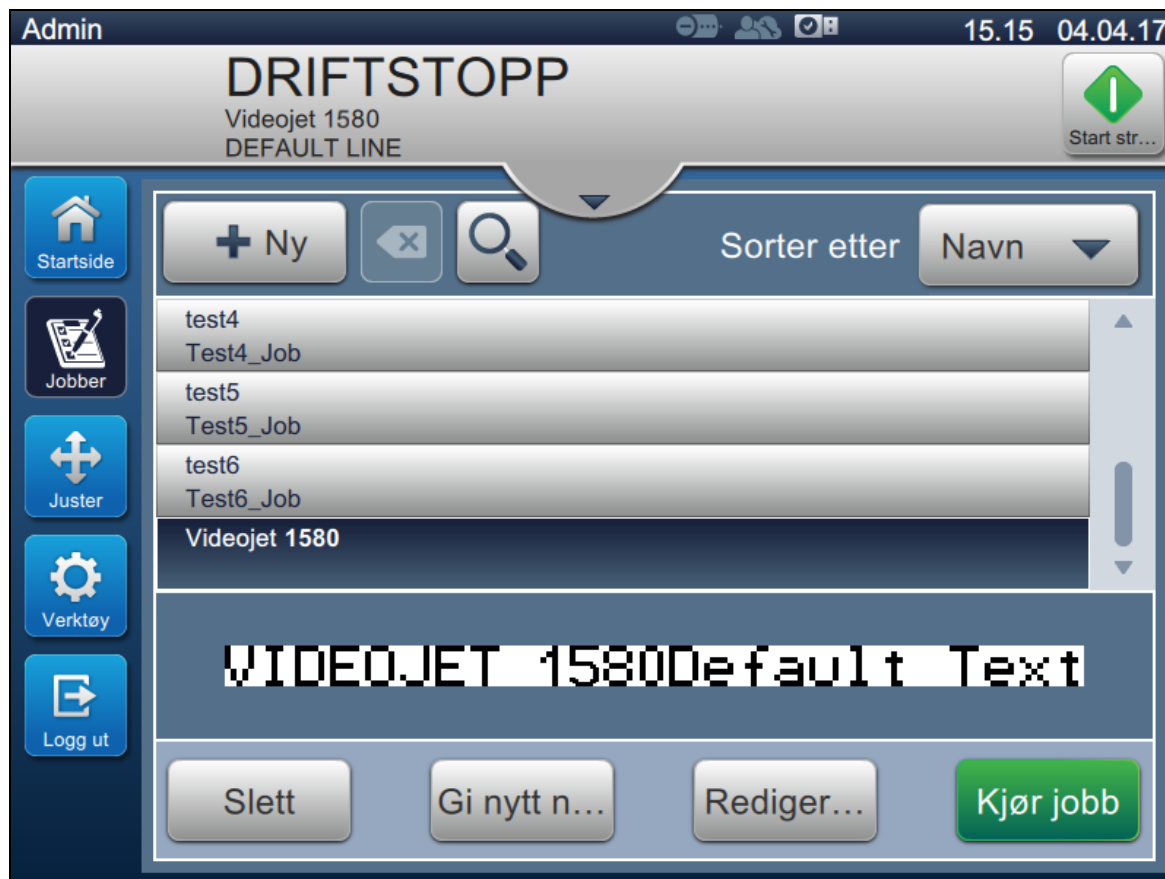

Figur 5-1: Skjermbilde for jobbliste

- Trykk på  -knappen for å opprette en ny jobb. Skjermbildet for jobbinnstillinger åpnes som vist i [Figur 5-2](#).

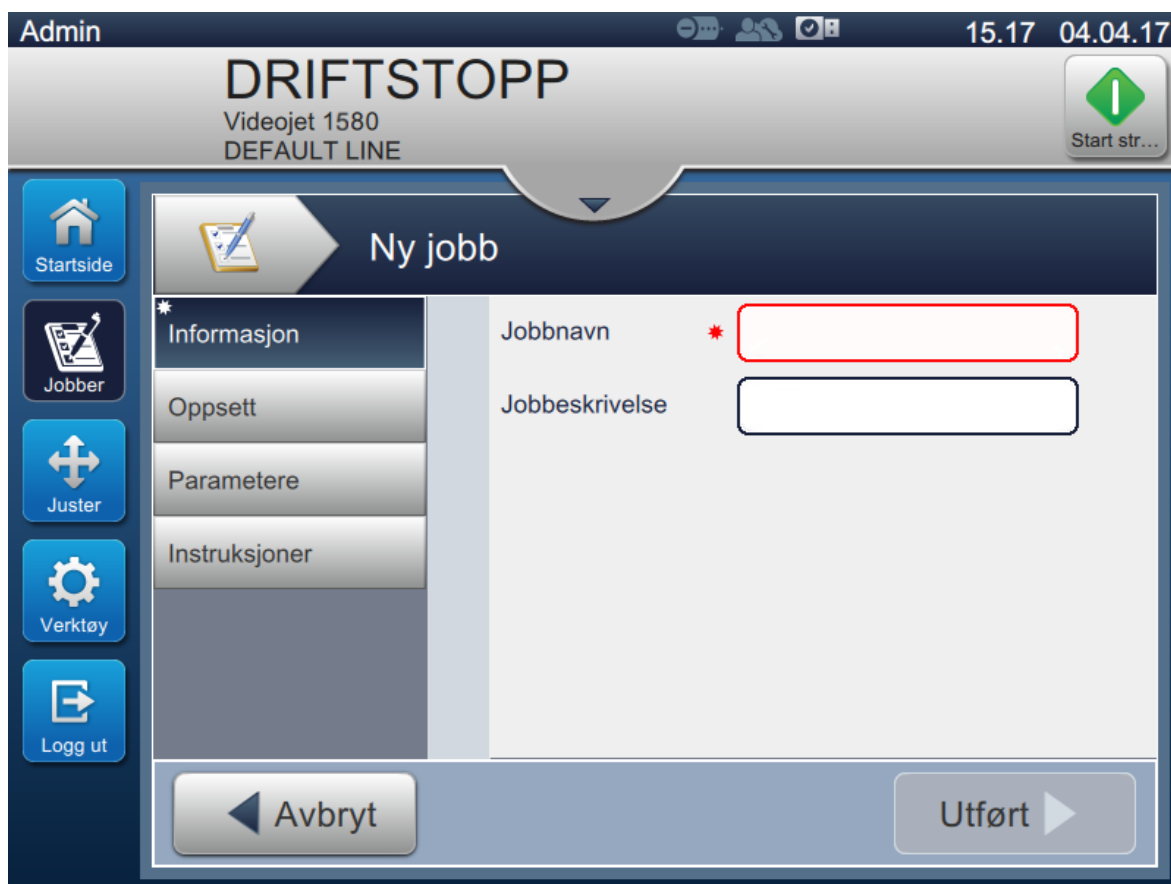

Figur 5-2: Informasjonsskjerm bilde

- Trykk på tekstboksen Jobbtittel for å angi jobbnavnet for den nye jobben. Skjermbildet for jobbnavn åpnes.

Merk: Brukeren kan også angi jobbeskrivelsen for den nye jobben.

- Angi ønsket jobbnavn ved hjelp av verktøytastaturet og trykk på knappen .

- Trykk på  -knappen på skjermbildet for jobbinnstillinger.

Merk: Brukeren kan også endre opplysningene for oppsett, parametere og instruksjoner.

6. Skjermbildet for redigeringsprogram for jobb åpnes som vist i [Figur 5-3](#).

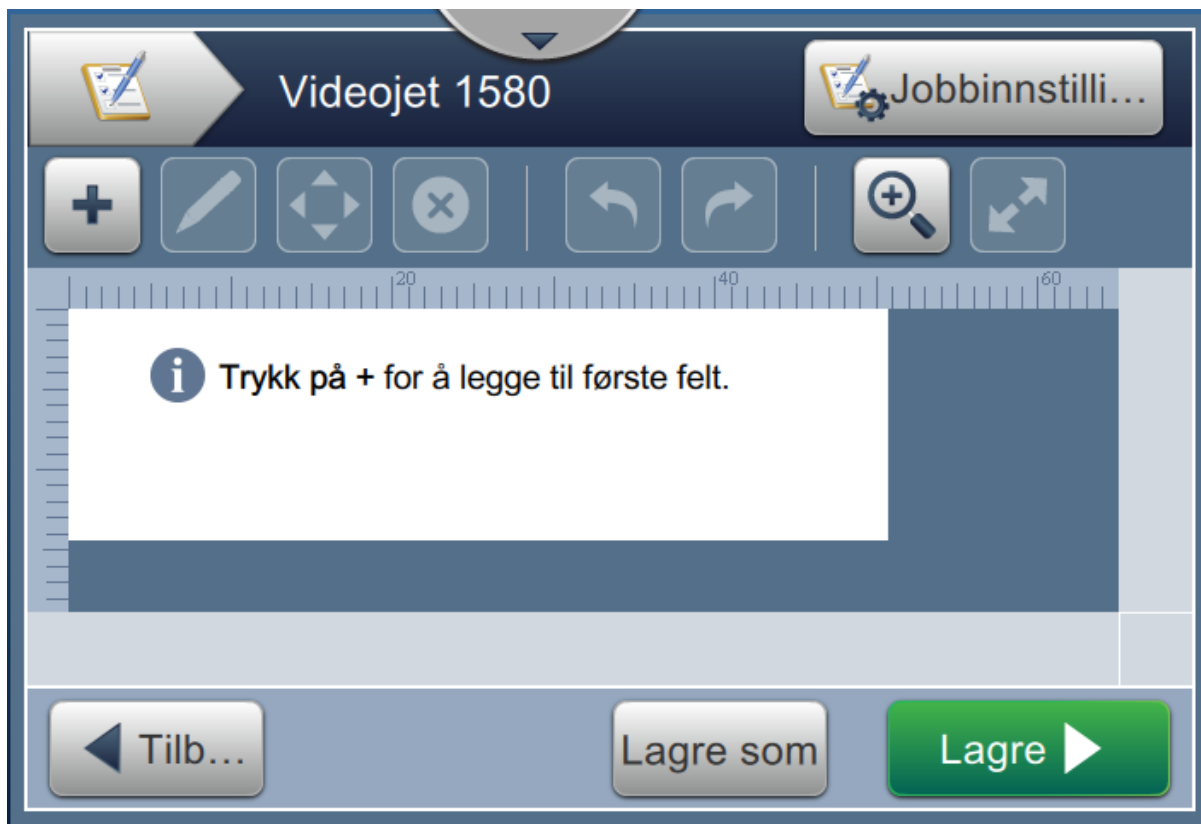

Figur 5-3: Skjermbilde for redigeringsprogram for jobb

7. Trykk på  -knappen og velg de nødvendige alternativene for å legge til felt som vist i [Figur 5-4](#).

Trykk på  . Se [Del 5.2.2](#) for mer informasjon.









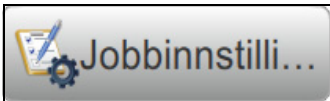

Figur 5-4: Legg til feltalternativer

8. Endre parameterne etter behov på skjermbildet for innstillinger for det merkede feltet som vist i Figur 5-5. Trykk på  -knappen for å lagre ønsket format av feltet.





Figur 5-5: Skjermbilde for feltinnstillinger

Tabell 5-1 viser de tilgjengelige alternativene for skjermbildet for redigeringsprogram for jobb:

Meny	Knapper	Funksjoner
Jobbinnstillinger		Viser jobbnavn og jobbeskrivelse. Jobbinnstillingene er tilgjengelig for oppsett og redigering. Trykk på knappen <i>Fullført</i> for å lagre eventuelle endringer og vise skjermbildet for redigeringsprogrammet for jobb.
Legg til felt		Legger til nytt felt. Når det velges, får brukeren opp en liste over felt som han/hun velge mellom: tekst, dato, klokkeslett, teller, lineær strekkode og 2D-strekkode. Se Tabell 5-6 for mer informasjon.
Rediger		Åpner det valgte redigeringsprogrammet for felt og skjermbildet for oppsett. Lar brukeren endre skrifttype, skriftstørrelse, invertere eller speilvende feltet, angi ledetekst og feltnavn.
Skyve		Bruk piltastene som vises i designområdet for jobben, til å flytte det valgte feltet i pilens retning.
Slett		Sletter det valgte feltet. Brukeren blir bedt om å bekrefte handlingen før feltet blir slettet.
Angre		Angre siste handling.
Gjør om		Gjør om siste handling.
Zoom		Zoome inn på jobben som skal redigeres. Du kan zoome inn opptil tre ganger (200 %, 300 %, 600 %). Når maksimal zoom er nådd, trykker du på knappen <i>Zoom</i> flere ganger for å gå tilbake til standard visning.
Maksimer		Maksimer forhåndsvisningen av jobben.

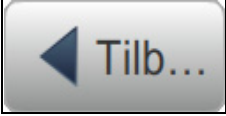
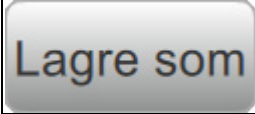
Tabell 5-1: Redigeringsmeny for jobb

Meny	Knapper	Funksjoner
Tilbake		Gå tilbake til skjermbildet for jobbinnstillinger.
Lagre som		Lagrer den eksisterende jobben med nytt jobbnavn.
Lagre		Lagrer den nye jobben og endringene som er utført i den eksisterende jobben.

Tabell 5-1: Redigeringsmeny for jobb (fortsatt)

9. Når de nødvendige endringene er gjort for det innsatte feltet, trykker du på  .

Nå er jobben lagret og tilgjengelig for utskrift.

5.2.1 Jobbinnstillinger

5.2.1.1 Informasjon

Informasjonsskjermbildet ([Figur 5-2 på side 5-3](#)) gir brukeren muligheten til å gjøre følgende:

Felt	Beskrivelse
Jobbnavn	Viser jobbnavnet. Et jobbnavn må angis for hver nye jobb som blir opprettet, før du velger knappen Ferdig.
Jobbeskrivelse	Brukeren kan angi en jobbeskrivelse for jobbnavnet.

Tabell 5-2: Informasjon

5.2.1.2 Oppsett



Figur 5-6: Skjerm bilde for oppsett

Skjerm bildet for oppsett gir brukeren muligheten til å gjøre følgende:

Felt	Beskrivelse
Linjeoppsett	Brukeren kan velge ønsket linjeoppsett fra rullegardinlisten når jobben skal opprettes. Alle opprettede linjeoppsett er tilgjengelige i rullegardinlisten. Dette linjeoppsettet blir valgt når jobben blir lastet. Hvis linjeoppsettet forblir uspesifisert (standard), blir det gjeldende aktiverte linjeoppsettet valgt.
Overstyr Start på dagen	Hvis aktivert, kan brukeren endre startdatoen fra standard (00:00).
Start på dagen	Brukeren kan definere når datoen i en jobb skal endres (i motsetning til midnatt). Dette alternativet er bare tilgjengelig hvis feltet Overstyre Start på dagen er aktivert.
Sperre overgang fra dag	Hvis aktivert, blir overgang fra dag forhindret.

Tabell 5-3: Oppsett

5.2.1.3 Parametere

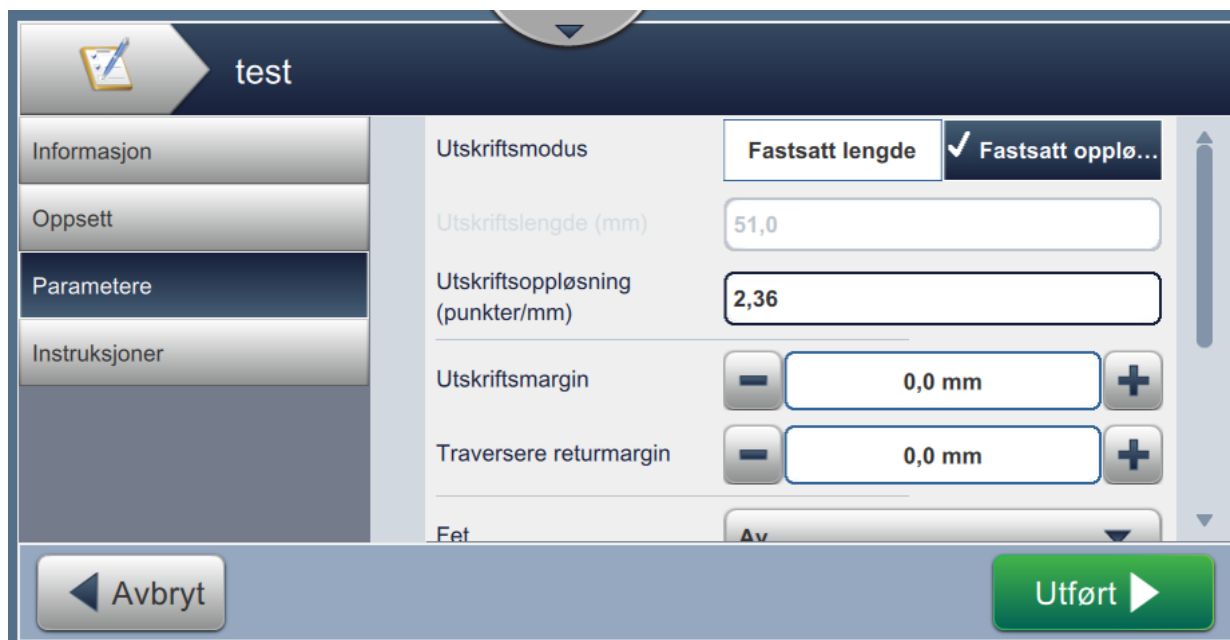

Figur 5-7: Skjerm bilde for parametere

Skjerm bildet for parametere gir brukeren muligheten til å gjøre følgende:

Felt	Beskrivelse
Utskriftsmodus	Brukeren kan velge enten modusen Fast lengde eller Fast oppløsning. Angi utskriftslengden (mm eller tomme) eller utskriftsoppløsningen (pkt/mm eller pkt/tomme) som er avhengig av valgt utskriftsmodus. Måleenhetene er basert på enhetene som er valgt i skriverinnstillinger. <i>Merk: Innholdet i jobben blir festet i et angitt vindu. Å øke eller minske utskriftslengden vil strekke eller komprimere jobben.</i>
Utskriftsmarg	Utskriftsmarg fungerer i retningen fremover og endrer avstanden til utskriftsposisjonen fra ledekanten av produktet. Hvis du vil øke avstanden til utskriftsposisjonen, øker du verdien med +-knappen. Hvis du vil redusere avstanden til utskriftsposisjonen, reduserer du verdien med --knappen. Brukeren kan angi verdien eller bruke +/- for små intervaller.
Fet	Velg fet type fra rullegardinlisten.
Tegnavstand	Brukeren må angi verdien for å stille inn avstanden mellom tegnene.
Raster	
Automatisk valg	Hvis aktivert, vil skriveren automatisk velge passende rastergruppe. <i>Merk: Automatisk valg er valgt som standard.</i>
Velg etter gruppe	Hvis aktivert, kan brukeren manuelt velge ønsket rastergruppe.

Tabell 5-4: Parametere

Felt	Beskrivelse
Raster	<p>Velg ønsket rastergruppe for jobben.</p> <p>Gruppeutvalget som vises, avhenger av påkrevd linjehøyde.</p> <p>Rastergruppen kan bare velges når Automatisk valg er deaktivert.</p> <p><i>Merk: Når du skal skrive ut 2D-strekkoder, anbefales det å velge det spesifikke rasteret som er påkrevd. Hvis du vil ha mer informasjon, kan du kontakte Videojets kundeservice eller den lokale distributøren.</i></p>





Tabell 5-4: Parametere (fortsatt)

5.2.1.4 Instruksjoner



Figur 5-8: Skjerm bilde for instruksjoner

Skjerm bildet for instruksjoner gir brukeren muligheten til å gjøre følgende:

Felt	Beskrivelse
	Åpner tastaturet for å gjøre det mulig å legge til jobbinstruksjoner for jobben.
	Flytter den markerte instruksjonen ned.
	Flytter den markerte instruksjonen opp.
	Åpner den markerte instruksjon.
	Åpner tastaturet for å gjøre det mulig å redigere den markerte instruksjonen.

Tabell 5-5: Instruksjoner

5.2.2 Legg til felt

Rullegardinlisten for å legge til felt inneholder alternativene som kan angis av brukeren. [Tabell 5-6](#) viser de tilgjengelige alternativene:

Alternativ	Beskrivelse
Tekst	Setter inn tekstfeltet enten som fast tekst, brukerangitt eller som referansetekst.
Dato	Setter inn gjeldende dato, forskjøvet dato eller brukerangitt dato på den utskrevne jobben. Brukeren kan tilpasse datotypen for å avlede datoer i flere formater.
Klokkeslett	Sett inn gjeldende klokkeslett i utskriftsjobben. Sanntidsfunksjonene til skriveren brukes til å gjøre dette.
Teller	Setter inn et tellerfelt som instruerer den valgte koderen om å administrere og skrive ut inkrementelle numeriske og ikke-numeriske data.
Lineær strekkode	Setter inn en endimensjonal strekkode. Brukeren kan velge strekkodetype, datatype og tekst for å sette inn den nødvendige strekkoden. <i>Merk: Hvis strekkoden må inkludere ytterligere data, slik som dato, er en egendefinert referanse nødvendig. Se Egendefinert referanse-bygger på side 6-13 for mer informasjon.</i>
2D-strekkode	Setter inn en todimensjonal strekkode. Brukeren kan velge strekkodetype, datatype og tekst for å sette inn den nødvendige strekkoden.

Tabell 5-6: Legg til feltalternativer

5.2.2.1 Legge til et tekstfelt

Gjør følgende for å legge til et tekstfelt i jobben:

1. Trykk på  -rullegardinlisten og velg *Tekst* som vist i [Figur 5-4](#) på side 5-4.

Trykk på .

2. Skjermbildet for tekstoppsett åpnes. Der kan du velge den nødvendige teksten og formatere den etter behov. Forhåndsvisningen av tekstfeltet kan gås gjennom nederst på skjermbildet.

Trykk på  -knappen for å lagre endringene. Se [Tabell 5-7](#) for mer informasjon.

Merk: Knappen  blir brukt til å gå tilbake uten å lagre noen endringer av feltet.

3. Tekstfeltet blir satt inn i jobbdesignområdet.

Merk: Tekstfeltet som er satt inn, kan flyttes til ønsket plassering i jobbdesignområdet.



Tabell 5-7 beskriver valgene som er tilgjengelige for å legge inn nødvendig tekst:

Skjerm	Beskrivelse
<p>Teksttype</p> 	<p>Gir muligheten til å endre følgende parametere:</p> <ul style="list-style-type: none"> • Teksttype – Trykk på rullegardinlisten for å velge teksttypen. Se Teksttype for mer informasjon. • Fast tekst – Trykk på tekstboksen for å angi ønsket tekst. <i>Merk: Dette alternativet er bare tilgjengelig når typen Fast tekst er valgt.</i> • Referanse for egendefinert felt – Trykk på rullegardinlisten for å velge det ønskede egendefinerte feltet som er opprettet. <i>Merk: Dette alternativet er bare tilgjengelig når typen Egendefinert referansetekst er valgt.</i>
Teksttype	
Fast tekst	Teksten blir fastsatt for jobben som definert i feltet Fast tekst.
Brukerangitt	Tekst blir angitt av brukeren når han/hun velger at jobben skal kjøre. Alternativer for ledetekst for bruker blir aktivert når de velges. <i>Merk: Bare brukerangitte tekstfelt er tilgjengelig for jobbredigering.</i>
Egendefinert referanse	Setter inn en egendefinert referanse for hver jobb. Se Egendefinert referanse-bygger på side 6-13 for mer informasjon.
Utstysreferanse	Setter inn maskin-ID-en for hver jobb. Se Globale jobbinnstillinger på side 6-20 for mer informasjon.
Linjereferanse	Setter inn linje-ID-en for hver jobb. Se Globale jobbinnstillinger på side 6-20 for mer informasjon.
Fabrikkreferanse	Setter inn aktuelt pålogget bruker for hver jobb. Se Globale jobbinnstillinger på side 6-20 for mer informasjon.
Brukerreferanse	Setter inn aktuelt pålogget bruker for hver jobb.

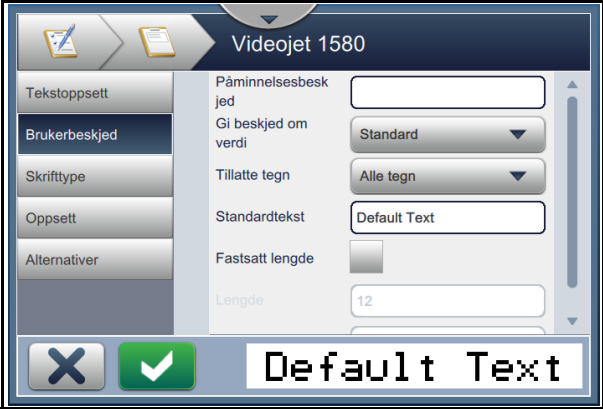
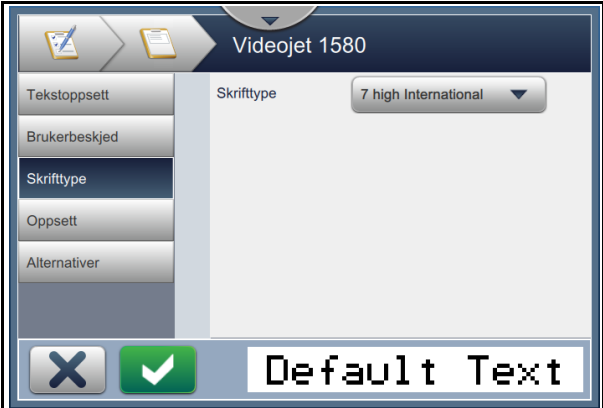
Tabell 5-7: Tekstoppsett

Skjerm	Beskrivelse
<p>Ledetekst for bruker</p> 	<p>Gir følgende muligheter:</p> <ul style="list-style-type: none"> • Ledetekstmelding – Trykk på tekstboksen for å angi en instruksjon eller en ledetekst til brukeren når han/hun velger å kjøre jobben. • Ledetekstverdi – Trykk på rullegardinlisten for å velge den ønskede verdien som skal angis i jobben: <ul style="list-style-type: none"> Standard – Jobben vil inneholde standardteksten. Tom – Jobben vil ikke inneholde tekst. Siste – Jobben vil inneholde de siste utskrevne dataene. • Tillatte tegn – Trykk på rullegardinlisten for å angi hvilken type tegn det er tillatt å bruke i meldingen (ikke-numeriske, numeriske, alfanumeriske, alle tegn). • Standardtekst – Trykk på tekstboksen for å angi hvilken tekst som vil bli lagt inn som standard. • Fast lengde – Trykk på avmerkingsboksen for å begrense det brukerangitte feltet til en fast lengde. <p><i>Merk: Alternativene for lengde og utfyllingstegn er bare tilgjengelige når avmerkingsboksen for fast lengde er krysset av.</i></p> • Lengde – Trykk på tekstboksen for å angi lengden til feltet som brukeren kan redigere. • Utfyllingstegn – Trykk på tekstboksen for å definere tegnet som må vises etter tekstfeltet.
<p>Skrift</p> 	<p>Gir muligheten til å endre følgende parametere:</p> <ul style="list-style-type: none"> • Skrift – Trykk på rullegardinlisten for å angi skriftstørrelser. <p><i>Merk: Standard skriftstørrelse er 7 høy.</i></p> <p><i>Merk: Den sist valgte skriftstørrelsen blir lagret i minnet og vil vises.</i></p>

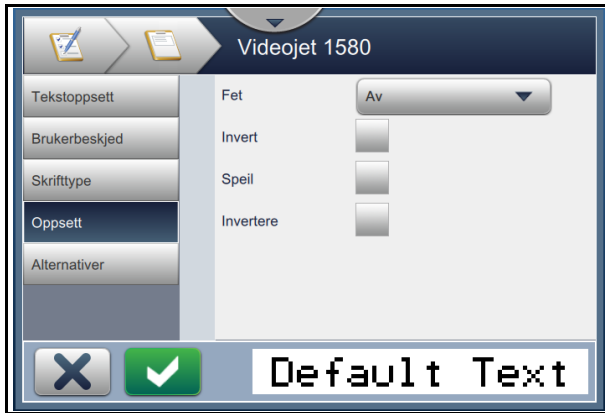
Tabell 5-7: Tekstoppsett (fortsatt)

Skjerm	Beskrivelse												
<p>Oppsett</p> 	<p>Gir følgende muligheter:</p> <ul style="list-style-type: none"> • Fet - Trykk på rullegardinlisten for å velge typen fet skrift (Av, Fet 1, Fet 2). Av - Videojet 1580 Fet1 - VideoJet 1580 Fet2 - VideoJet 1580 • Omvendt - Trykk på avmerkingsboksen for å invertere skriftfargen. <table style="width: 100%; border: none;"> <tr> <td style="text-align: center;">Normal</td> <td style="text-align: center;">Invert</td> </tr> <tr> <td style="text-align: center;">Videojet 1580</td> <td style="text-align: center;">Videojet 1580</td> </tr> </table> • Speilvende - Trykk på avmerkingsboksen for å vende feltet vertikalt. <table style="width: 100%; border: none;"> <tr> <td style="text-align: center;">Normal</td> <td style="text-align: center;">Speilvende</td> </tr> <tr> <td style="text-align: center;">Videojet 1580</td> <td style="text-align: center;">0821 teioebIV</td> </tr> </table> • Invertere - Trykk på avmerkingsboksen for å vende feltet horisontalt. <table style="width: 100%; border: none;"> <tr> <td style="text-align: center;">Normal</td> <td style="text-align: center;">Invertere</td> </tr> <tr> <td style="text-align: center;">Videojet 1580</td> <td style="text-align: center;">Videojet 1580</td> </tr> </table> 	Normal	Invert	Videojet 1580	Videojet 1580	Normal	Speilvende	Videojet 1580	0821 teioebIV	Normal	Invertere	Videojet 1580	Videojet 1580
Normal	Invert												
Videojet 1580	Videojet 1580												
Normal	Speilvende												
Videojet 1580	0821 teioebIV												
Normal	Invertere												
Videojet 1580	Videojet 1580												
<p>Alternativer</p> 	<p>Gir følgende muligheter:</p> <ul style="list-style-type: none"> • Feltnavn - Trykk på tekstboksen for å angi feltnavnet. 												

Tabell 5-7: Tekstoppsett (fortsatt)

5.2.2.2 Legge til et datofelt

Gjør følgende for å legge til et datofelt i jobben:

1. Trykk på  -rullegardinlisten og velg *Dato* som vist i [Figur 5-4 på side 5-4](#).

Trykk på



2. Skjermbildet for datooppsett åpnes. Der kan du velge den ønskede datoen og formatere den etter behov. Forhåndsvisningen av datofeltet kan gås gjennom nederst på skjermbildet.

Trykk på



-knappen for å lagre endringene. Se [Tabell 5-8](#) for mer informasjon.

Merk: Knappen  blir brukt til å gå tilbake uten å lagre noen endringer av feltet.



3. Systemdatoen blir satt inn i jobbdesignområdet.

Merk: Systemdatoen som er satt inn, kan flyttes til ønsket plassering i jobbdesignområdet.

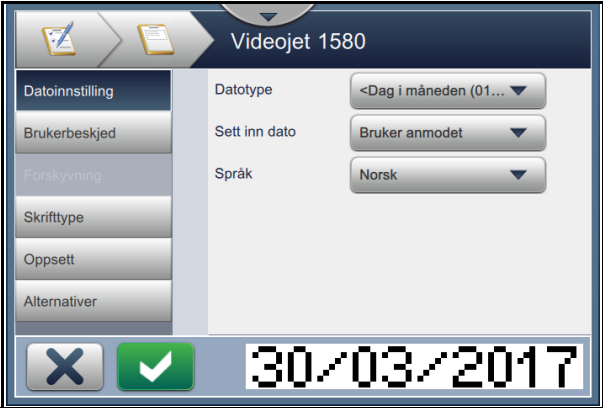
[Tabell 5-8](#) beskriver valgene som er tilgjengelige for redigering av datoformat:

Skjerm	Beskrivelse
<p>Datooppsett:</p> 	<p>Gir mulighet til å endre følgende parametere:</p> <ul style="list-style-type: none"> • Datotype – Trykk på rullegardinlisten for å velge nødvendig datoformat. For eksempel: Egendefinert, Dag i måneden (01) / Måned (01) / År (2010). Se Opprette en egendefinert dato på side 5-18 for mer informasjon. <i>Merk:</i> Brukeren kan definere et antall nødvendige datoformater ved å velge <i>Egendefinert</i> fra rullegardinmenyen for valg av datotype. • Sett inn dato – Velg ønsket dato som skal settes inn for jobben. I dag – Setter inn gjeldende dato. Forskyve – Setter inn en datoforskyving fra nåværende dato basert på forskyvningsoppsettet. Brukerangitt – Dato angis av brukeren når han/hun velger at jobben skal kjøres. <i>Merk:</i> Alternativer for Ledetekst for bruker og Forskyvning blir aktivert når de velges. • Språk – Trykk på rullegardinlisten for å velge det ønskede språket for dato. For eksempel: engelsk, arabisk osv.

Tabell 5-8: Datooppsett

Skjerm	Beskrivelse
<p>Ledetekst for bruker:</p> 	<p>Gir mulighet til å endre følgende parametere:</p> <ul style="list-style-type: none"> • Ledetekstmelding – Trykk på tekstboksen for å angi en instruksjon eller en ledetekst til brukeren når han/hun velger å kjøre jobben. • Ledetekstverdi – Trykk på rullegardinlisten for å velge den ønskede verdien som skal angis i jobben: Standard – Jobben vil inneholde standardteksten. Tom – Jobben vil ikke inneholde tekst. Siste – Jobben vil inneholde de siste utskrevne dataene. • Enheter – Trykk på rullegardinlisten for å velge type enheter (deaktivert, dager, måneder, år). • Minimumsområde – Ved å angi minimumsområdet forhindres brukeren i å velge en datoverdi som er mindre enn denne minste forskyvningen. • Maksimumsområde – Ved å angi maksimumsområdet forhindres brukeren i å velge en datoverdi som er større enn denne maksimale forskyvningen. <p><i>Merk: Minimums- og maksimumsområdet vises kun når alternativet Enheter ikke er deaktivert.</i></p>
<p>Forskyvning:</p> 	<p>Gir mulighet til å endre følgende parametere:</p> <ul style="list-style-type: none"> • Forskyvningsenheter – Trykk på rullegardinlisten for å forskyve datoen til ønsket forskyvningsverdi (dager, måneder, år). • Forskyvningsmengde – Trykk på tekstboksen for å angi ønsket forskyvningsverdi. • Siste dag i kvartalet – Trykk på knappen <i>Sant/usant</i> for å aktivere/deaktivere alternativet for den siste dagen i kvartalet. • Overgangsuke – Trykk på rullegardinlisten for å velge datoen basert på overgang (ingen, forrige overgang, neste overgang). • Overgangsdag – Trykk på rullegardinlisten for å velge overgangsdagen i uken (søndag til mandag). <p><i>Merk: Overgangsdagen vises kun når alternativet Overgangsuke er angitt til noe annet enn ingen.</i></p>

Tabell 5-8: Datooppsett (fortsett)

Skjerm	Beskrivelse
Skrift	Se Tabell 5-7 for mer informasjon.
Oppsett	
Alternativer	

Tabell 5-8: Datooppsett (fortsatt)

5.2.2.3 Opprette en egendefinert dato

Gjør følgende for å opprette en egendefinert dato:

1. Velg alternativet *Egendefinert* fra rullegardinlisten Datotype på skjermbildet for datooppsett

som vist i [Figur 5-9](#). Trykk på .



Figur 5-9: Skjerm bilde for oppsett for datoformat

2. Velg ønsket format fra listen med alternativer (år, måned, dag i måneden, dag i uken, annet og skilletegn) som vist i [Figur 5-10](#). Hvert av disse alternativene har en rekke oppsett som kan velges fra rullegardinlisten, for eksempel som vist i [Figur 5-11](#).

Figur 5-10: Skjerm bilde for datooppsett

Figur 5-11: Skjerm bilde for oppsett for datoskilletegn

3. Når du har valgt formatet du ønsker, trykker du på **Legg til** -knappen for å gå til datoformat. Skjermen viser det opprettede datoformatet som vist i [Figur 5-10](#).
4. Trykk på  -knappen for å lagre endringene som er utført i datoformatet.

Merk: Det opprettede datoformatet blir lagret og vises i rullegardinlisten Datotype.

5.2.2.4 Legge til et klokkeslettfelt

Gjør følgende for å legge til et klokkeslettfelt i jobben:

1. Trykk på  -rullegardinlisten og velg *Klokkeslett* som vist i [Figur 5-4](#) på side 5-4.

Trykk på  .

2. Skjermbildet for tidsoppsett åpnes. Der kan du velge ønsket klokkeslett og formatere det etter behov. Forhåndsvisningen av klokkeslettfeltet kan gås gjennom nederst på skjermbildet.

Trykk på  -knappen for å lagre endringene. Se [Tabell 5-9](#) for mer informasjon.

Merk: Knappen  blir brukt til å gå tilbake uten å lagre noen endringer av feltet.

3. Systemklokkeslettet blir satt inn i jobbdesignområdet.

Merk: Systemklokkeslettet som er satt inn, kan flyttes til ønsket plassering i jobbdesignområdet.

Figur 5-9 beskriver valgene som er tilgjengelige for redigering av tidsformat:

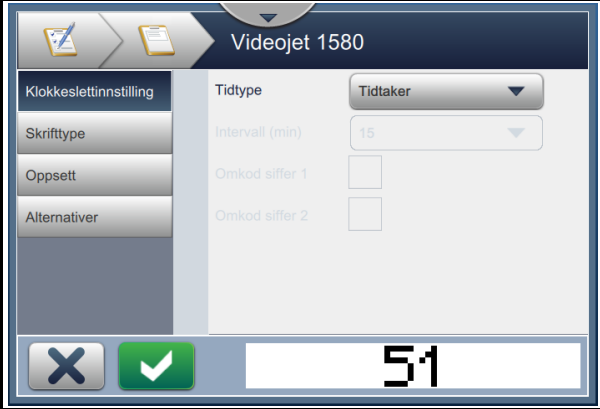
Skjerm	Beskrivelse
<p>Oppsett for tid</p> 	<p>Gir mulighet til å endre følgende parametere:</p> <ul style="list-style-type: none"> • Tidstype – Trykk på rullegardinlisten for å velge: <ul style="list-style-type: none"> Egendefinert – Velg ønsket tidsformat fra listen med alternativer (time, minutt, sekund, periode, skilletegn). For eksempel: TT:mm:ss, TT:mm AM/PM, osv. Skift – Jobben vil inneholde skiftkode basert på tidspunktet for skift. <i>Merk:</i> Skiftkode og -klokkeslett er definert i Globale jobbinnstillinger. Se Globale jobbinnstillinger på side 6-20 for mer informasjon. Tidsur – Jobben vil inneholde tidsurverdien. <i>Merk:</i> Intervall, Kode siffer 1 og Kode siffer 2 vises bare når alternativet Tidsur blir valgt fra Tidstype. • Intervall – Trykk på rullegardinlisten for å velge intervallet for tidsuret i minutter (15, 30, 45, 60). • Kode siffer 1 – Trykk på avmerkingsboksen for å bytte ut enhetsverdien til tidsuret med alfabetisk tegn (som representerer det tallet). • Kode siffer 2 – Trykk på avmerkingsboksen for å bytte ut den tiende verdien til tidsuret med alfabetisk tegn (som representerer det tallet).
Skrift	Se Tabell 5-7 for mer informasjon.
Oppsett	
Alternativer	

Tabell 5-9: Oppsett for tid

5.2.2.5 Legge til et tellerfelt

Gjør følgende for å legge til en teller i jobben:

1. Trykk på  -rullegardinlisten og velg *Teller* som vist i [Figur 5-4](#) på side 5-4.

Trykk på  .

2. Skjermbildet for telleroppsett åpnes. Der kan du velge ønsket teller og formatere den etter behov. Forhåndsvisningen av tellerfeltet kan gås gjennom nederst på skjermbildet.

Trykk på  -knappen for å lagre endringene. Se [Tabell 5-10](#) for mer informasjon.

Merk: Knappen  blir brukt til å gå tilbake uten å lagre noen endringer av feltet.



3. Tellerfeltet blir satt inn i jobbdesignområdet.

Merk: Tellerfeltet som er satt inn, kan flyttes til ønsket plassering i jobbdesignområdet.

[Tabell 5-10](#) beskriver valgene som er tilgjengelige for å angi ønsket tellerformat:

Skjerm	Beskrivelse
<p>Oppsett for teller</p> 	<p>Gir mulighet til å endre følgende parametere:</p> <ul style="list-style-type: none">• Tellertype – Trykk på rullegardinlisten for å velge tellertype (numerisk, ikke-numerisk store bokstaver og ikke-numerisk små bokstaver).• Type startverdi – Trykk på rullegardinlisten for å velge alternativer for Start, Siste og Brukerangitt.• Startverdi – Trykk på tekstboksen for å angi startverdien for telleren.• Sluttverdi – Trykk på tekstboksen for å angi sluttverdien for telleren.• Trinnstørrelse – Trykk på tekstboksen for å angi antallet enheter som den numeriske telleren økes eller minskes med. Trinnstørrelsen må være mindre enn sluttverdien og være en faktor i verdiområdet. <p>F.eks.: Hvis startverdien er 0 og sluttverdien er 6, kan trinnstørrelsen være 1, 2, 3 eller 6.</p>

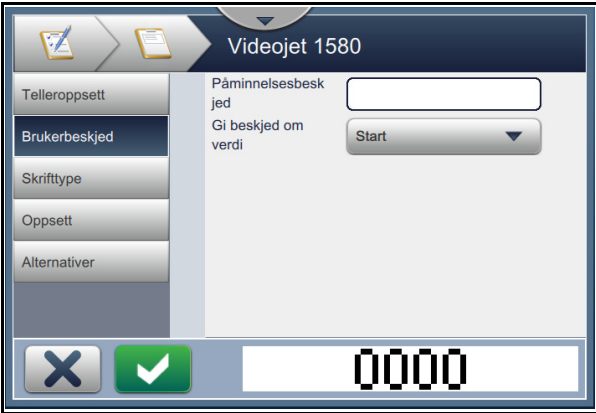
Tabell 5-10: Oppsett for teller

Skjerm	Beskrivelse
<p>Ledetekst for bruker</p> 	<p>Gir mulighet til å angi:</p> <ul style="list-style-type: none"> • Ledetekstmelding – Trykk på tekstboksen for å angi en instruksjon eller en ledetekst til brukeren når han/hun velger å kjøre jobben. • Ledetekstverdi – Trykk på rullegardinlisten for å velge den ønskede verdien som skal angis i jobben: <ul style="list-style-type: none"> Tom – Jobben vil ikke inneholde tekst. Gjeldende – Jobben vil inneholde gjeldende tellerverdi. Start – Jobben vil inneholde startteller verdien.
<p>Skrift</p>	<p>Se Tabell 5-7 for mer informasjon.</p>
<p>Oppsett</p>	
<p>Alternativer</p> 	<p>Gir mulighet til å endre følgende parametere:</p> <ul style="list-style-type: none"> • Feltnavn – Trykk på tekstboksen for å angi feltnavnet. • Utskrifter pr. tellingsverdi – Trykk på tekstboksen for å velge antallet nødvendige utskrifter pr. telling. • Start på nytt ved overgang – Trykk på avmerkingsboksen for å starte telleren på nytt når telleren når sluttverdien. • Utfylling – Trykk på avmerkingsboksen for å aktivere utfylling hvis det innledende utfyllingstegnet er påkrevd før startverdien. • Utfyllingstegn – Trykk på tekstboksen til å definere tegnet som må vises før tellerfeltet. • Antall sifre – Trykk på tekstboksen for å angi antallet sifre telleren kan vise. <ul style="list-style-type: none"> <i>Merk: Alternativene for Utfyllingstegn og Antall sifre vises bare når avmerkingsboksen Utfylling er valgt.</i> • Øke teller – Velg nødvendige inndata for å øke telleren. Telleren økes eller minskes hvis en jobb som inneholder telleren, skrives ut. Velg digitale IO-inndata for å øke telleren eksternt. • Nullstille teller – Velg de eksterne inndataalternativene for å tilbakestille telleren.

Tabell 5-10: Oppsett for teller (fortsatt)

5.2.2.6 Legge til et felt for lineær strekkode

Gjør følgende for å legge til et felt for lineær strekkode i jobben:

1. Trykk på  -rullegardinlisten og velg *Lineær strekkode* som vist i [Figur 5-4](#) på side 5-4.

Trykk på  .

2. Skjermbildet for oppsett for lineær strekkode åpnes. Der kan du velge ønsket lineær strekkode og formatere den etter behov. Forhåndsvisningen av feltet for lineær strekkode kan gås gjennom nederst på skjermbildet.

Trykk på  -knappen for å lagre endringene. Se [Tabell 5-11](#) for mer informasjon.

Merk: Knappen  blir brukt til å gå tilbake uten å lagre noen endringer av feltet.



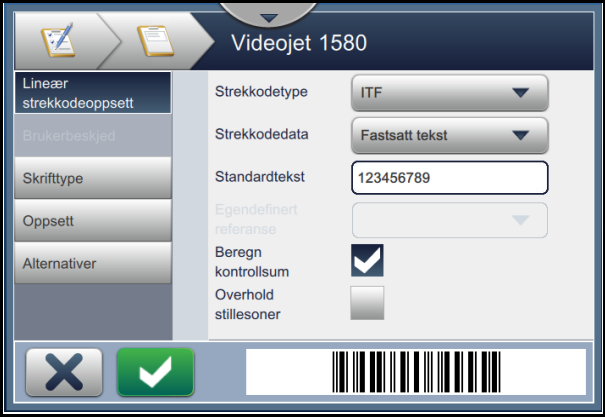

3. Strekkoden blir satt inn i jobbdesignområdet.

Merk: Strekkoden som er satt inn, kan flyttes til ønsket plassering i jobbdesignområdet.

Tabell 5-11 beskriver valgene som er tilgjengelige for feltet for lineær strekkode:

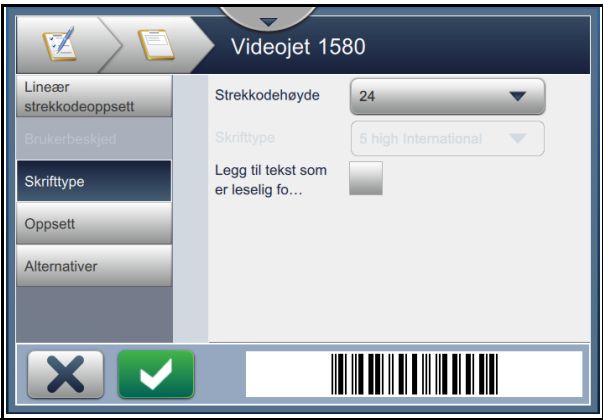
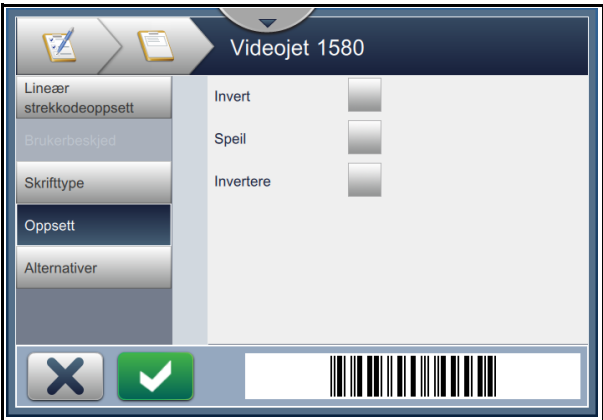
Skjerm	Beskrivelse
<p>Oppsett for lineær strekkode</p> 	<p>Gir mulighet til å endre følgende parametere:</p> <ul style="list-style-type: none"> • Strekkodetype – Trykk på rullegardinlisten for å velge ønsket strekkode (kode 128, kode 39, EAN-128, EAN-13, EAN-8, ITF, UPC-A, UPC-E). • Strekkodedata – Trykk på rullegardinlisten for å velge ønsket tekst (fast tekst, egendefinert referanse). <p><i>Merk: Egendefinert referanse er kun tilgjengelig når en egendefinert referanse har blitt opprettet. Standardtekst og egendefinert referanse alternativer blir aktivert når det velges.</i></p> <ul style="list-style-type: none"> • Standardtekst – Trykk på tekstboksen for å skrive inn ønsket tekst. • Egendefinert referanse – Trykk på rullegardinlisten for å velge det ønskede egendefinerte feltet som er opprettet. <p><i>Merk: Hvis strekkoden må inkludere ytterligere data, slik som dato, er en egendefinert referanse nødvendig. Se Egendefinert referanse-bygger på side 6-13 for mer informasjon.</i></p> <ul style="list-style-type: none"> • Beregn kontrollsum – Trykk på avmerkingsboksen for å bekrefte informasjonen på strekkoden. <p><i>Merk: Dette alternativet er kun tilgjengelig for kode 39- og ITF-strekkoder.</i></p> <ul style="list-style-type: none"> • Overhold stille soner – Trykk på avmerkingsboksen for å lage en tom marg på hver side av strekkoden. <p><i>Merk: Dette alternativet er ikke tilgjengelig for strekkoder av typen UPC-A og UPC-E.</i></p>
Ledetekst for bruker	Gjelder ikke

Tabell 5-11: Oppsett for lineær strekkode

Skjerm	Beskrivelse
<p>Skrift</p> 	<p>Gir mulighet til å endre følgende parametere:</p> <ul style="list-style-type: none"> • Strekkodehøyde – Trykk på rullegardinlisten for å velge strekkodehøyde (5, 7, 9, 12, 16, 24, 34). • Skrift – Trykk på rullegardinlisten for å angi skriftstørrelser. <p><i>Merk: Dette alternativet er bare tilgjengelig når avmerkingsboksen Legg til leselig for mennesker er valgt.</i></p> <ul style="list-style-type: none"> • Legg til leselig tekst for mennesker – Trykk på avmerkingsboksen for å velge skrifthøyden for strekkodeteksten.
<p>Oppsett</p> 	<p>Gir følgende muligheter:</p> <ul style="list-style-type: none"> • Omvendt – Trykk på avmerkingsboksen for å invertere skriftfargen. <p style="text-align: center;">Normal Invert</p>  <ul style="list-style-type: none"> • Speilvende – Trykk på avmerkingsboksen for å vende feltet vertikalt. <p style="text-align: center;">Normal Speilvende</p>  <ul style="list-style-type: none"> • Invertere – Trykk på avmerkingsboksen for å vende feltet horisontalt. <p style="text-align: center;">Normal Invertere</p> 
<p>Alternativer</p>	<p>Gir mulighet til å:</p> <ul style="list-style-type: none"> • Feltnavn – Trykk på tekstboksen for å angi feltnavnet.

Tabell 5-11: Oppsett for lineær strekkode (fortsatt)

5.2.2.7 Legge til et felt for 2D-strekkode

Gjør følgende for å legge til et felt for 2D-strekkode i jobben:

1. Trykk på  -rullegardinlisten og velg 2D-strekkode som vist i [Figur 5-4](#) på side 5-4.

Trykk på  .

2. Skjermbildet for oppsett for 2D-strekkode åpnes. Der kan du velge det ønskede feltet for 2D-strekkode og formatere det etter behov. Forhåndsvisningen av feltet for 2D-strekkode kan gås gjennom nederst på skjermbildet.

Trykk på  -knappen for å lagre endringene. Se [Tabell 5-9](#) for mer informasjon.

Merk: Knappen  blir brukt til å gå tilbake uten å lagre noen endringer av feltet.

3. Strekkoden blir satt inn i jobbdesignområdet.

Merk: Strekkoden som er satt inn, kan flyttes til ønsket plassering i jobbdesignområdet.

Tabell 5-12 beskriver valgene som er tilgjengelige for feltet for 2D-strekkode:

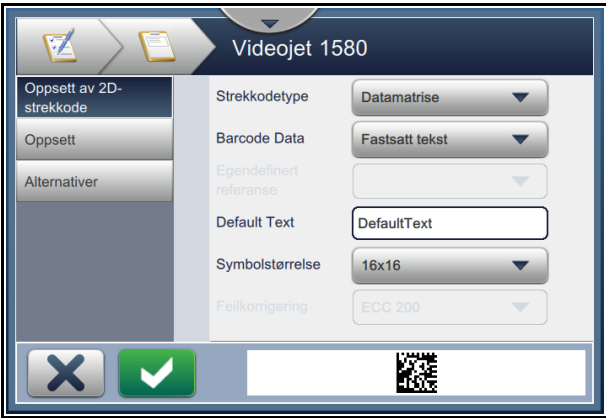
Skjerm	Beskrivelse
<p>Oppsett for 2D-strekkode</p> 	<p>Gir mulighet til å endre følgende parametere:</p> <ul style="list-style-type: none"> • Strekkodetype – Trykk på rullegardinlisten for å velge ønsket strekkode (datamatrikse, QR). • Strekkodedata – Trykk på rullegardinlisten for å velge ønsket tekst (fast tekst, egendefinert referanse). • Egendefinert referanse – Trykk på rullegardinlisten for å velge det ønskede egendefinerte feltet som er opprettet. • Standardtekst – Trykk på tekstboksen for å skrive inn ønsket tekst. <i>Merk: Dette alternativet er bare tilgjengelig når strekkodedataene for fast tekst er valgt.</i> • Symbolstørrelse/ versjon – Trykk på rullegardinlisten for å velge ønsket størrelse på strekkoden. <i>Merk: Symbolstørrelse vises for datamatrikse-strekkode og Versjon vises for QR-kode.</i> <i>Merk: For utskrift av 2D-strekkoder anbefales det å velge det bestemte rasteret. Hvis du vil ha mer informasjon, kan du kontakte Videojet kundeservice eller den lokale distributøren.</i> • Feilretting – Trykk på rullegardinlisten for å velge mengden feilretting basert på operativmiljøet. <i>Merk: ECC200 vises for datamatrikse-strekkode og L, M, Q, H vises for QR-kode.</i>
Oppsett	Se Tabell 5-11 for mer informasjon.
Alternativer	

Tabell 5-12: 2D-strekkodefelt

Antall tegn som er tillatt for en strekkode, og valgt symbolstørrelse/versjon varierer. Hvis grensen for antall tegn overskrides, vises følgende melding.

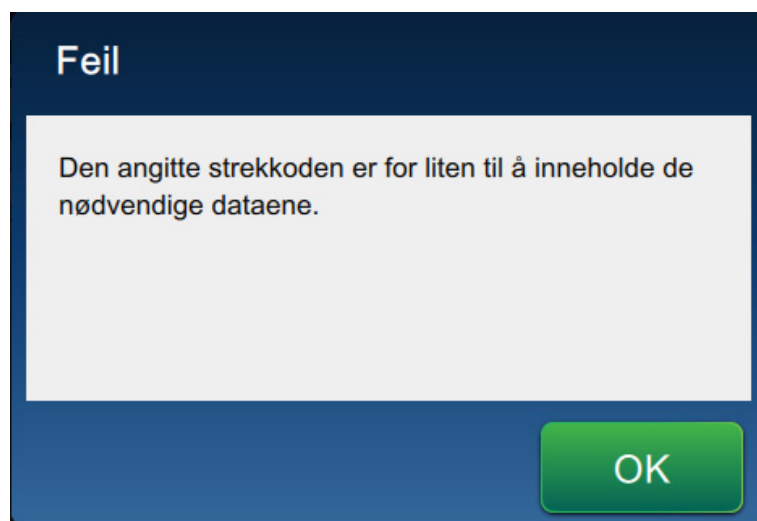

Figur 5-12: Feilmelding

Følgende tabeller viser grensen for antall tegn som er tillatt for hver strekkodetype og den korresponderende symbolstørrelsen/versjonen:

QR-kode		Symbolstørrelse			
Feil	Tegn	21 x 21	25 x 25	29 x 29	33 x 33
L	Numerisk	17	32	53	78
	Alfanumerisk:	17	32	53	78
M	Numerisk	32	26	42	62
	Alfanumerisk:	32	26	42	62
Q	Numerisk	11	20	32	46
	Alfanumerisk:	11	20	32	46
H	Numerisk	7	14	24	34
	Alfanumerisk:	7	14	24	34

Tabell 5-13: QR-kode – tegngrense

Datamatrise		
Feilkode	ECC200	
Symbolstørrelse	Numerisk	Alfabetisk/ alfanumerisk
8 x 18	10	6
8 x 32	20	13
10 x 10	6	3
12 x 12	10	6
12 x 26	32	22
12 x 36	44	31
14 x 14	16	10
16 x 16	24	16
16 x 36	64	46
16 x 48	98	72
18 x 18	36	25
20 x 20	45	31
22 x 22	60	43
24 x 24	72	52
26 x 26	88	64
32 x 32	125	91





Tabell 5-14: Datamatrise – tegngrense

5.2.2.8 Legge til logo

Logoer kan legges til en jobb innenfor CLARiSOFT.

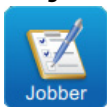
Hvis du vil ha mer informasjon, kan du kontakte Videojets kundeservice eller den lokale distributøren.

5.3 Redigere en jobb

1. Trykk på  -knappen på Hjem-skjermbildet som vist i [Figur 4-1](#) på side 4-2.
2. Skjermbildet Jobbliste åpnes med en liste over jobber. Velg den ønskede jobben som vist i [Figur 5-1](#) på side 5-2. Trykk på .
3. Trykk på  -knappen på skjermbildet for jobbinnstillinger.
4. Trykk på feltet du ønsker å endre og trykk på  -knappen som vist i [Figur 5-13](#).

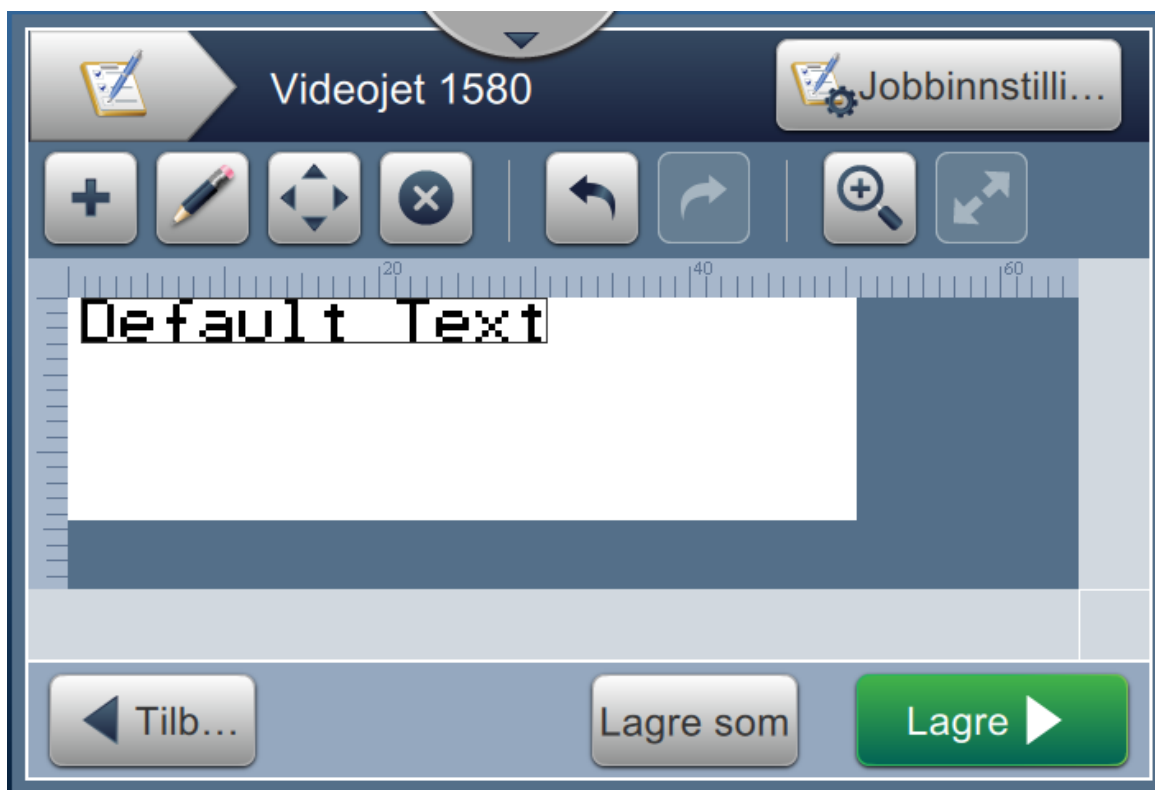



Figur 5-13: Skjerm bilde for feltredigering

5. Endre parameterne i skjermbildet for jobbfeltinnstillinger for valgt felt og trykk på  -knappen for å lagre endringene. For mer informasjon kan du se [Legg til felt på side 5-12](#).

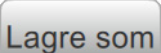

Merk: Knappen  blir brukt til å gå tilbake uten å lagre noen endringer av feltet.

6. Trykk på  -knappen for å lagre endringene som er utført i jobben.
7. Trykk på  -knappen for å lagre endringene med et nytt jobbnavn.

Merk: Endringer utført i en jobb som skrives ut for øyeblikket, vil ikke bli oppdatert automatisk. Hvis du vil skrive ut den oppdaterte jobben, trykker du på  og .

5.4 Hurtigredigere en jobb

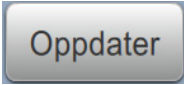
Merk: Knappen Oppdater blir bare aktivert hvis det finnes felt som kan redigeres av brukeren.

1. Trykk på linjen for forhåndsvisning av jobb på Hjem-skjermbildet.
2. Trykk på . Skjermbildet for redigeringsprogrammet for jobb åpnes.
3. Hvis du vil redigere et felt for brukerangitt tekst, trykker du på -knappen som vist i [Figur 5-14](#).

Merk: Bare felt for brukerangitt tekst kan redigeres.

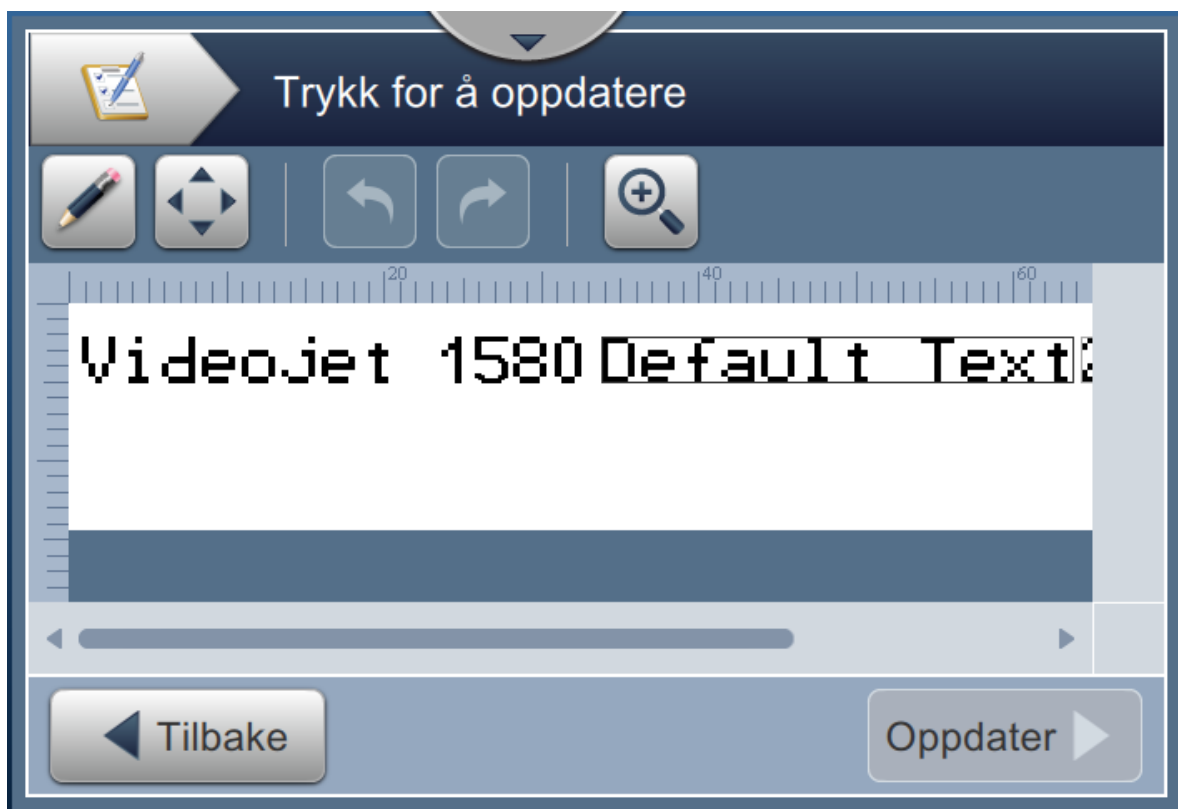



Figur 5-14: Jobbredigeringsprogram

4. Verktøytastaturet åpnes og krever at brukeren skriver inn tekst. Trykk på .

Merk: Verktøytastaturet viser siste lagrede brukerverdier/-data eller standard tekst eller tom tekst basert på den valgte ledetekstverdien.

Merk: Endringer utført i felt som brukere kan redigere, vises umiddelbart i vinduet for forhåndsvisning av jobb.

5. Hvis du vil flytte feltplasseringen, trykker du på feltet, og deretter på -knappen som vist i [Figur 5-14](#).

6. Trykk på  -knappen for å lagre endringene.
7. Trykk på  -knappen overskrive den gjeldende jobben. Disse endringene blir umiddelbart utført i jobben som blir skrevet ut for øyeblikket.

Merk: Hurtigredigeringsendringer utføres bare i jobben som blir skrevet ut for øyeblikket. Den lagrede jobben i jobblisten blir ikke endret.



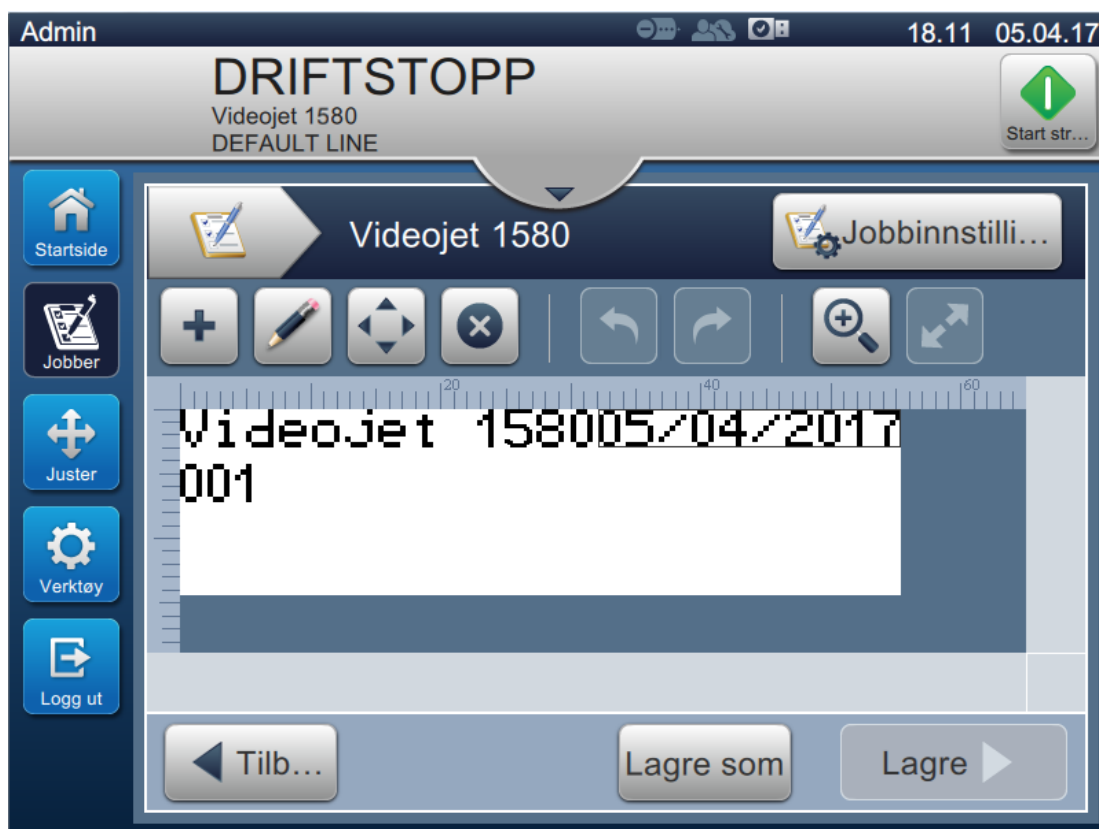

5.5 Eksempel – Opprett en ny jobb

I avsnittet nedenfor får brukeren veiledning til å opprette en ny jobb som vist i [Figur 5-15](#) og som består av de følgende feltene:



- Ett tekstfelt.
- Ett datofelt.
- Ett tellerfelt.



Figur 5-15: Eksempel på melding

1. Trykk på  .
2. Trykk på  -knappen som vist i [Figur 5-1 på side 5-2](#) for å opprette en ny jobb.
3. Skjermbildet for jobbinnstillinger åpnes. Angi jobbnavnet «Videojet 1580» for den nye jobben i tekstboksen Jobbnavn og trykk på  . Trykk på  .

5.5.1 Sette inn tekst



4. Trykk på  -rullegardinlisten og velg alternativet *Tekst* som vist i [Figur 5-4 på side 5-4](#).
Trykk på  .
5. Skjermbildet for tekstoppsett åpnes. Kontroller at Fast tekst er valgt.
6. Trykk på boksen Standardtekst. Verktøytastaturet åpnes slik at du kan legge inn ønsket tekst.
7. Skriv inn teksten «Videojet 1580» og berør  .

5.5.1.1 Endre skriftstørrelse for tekst

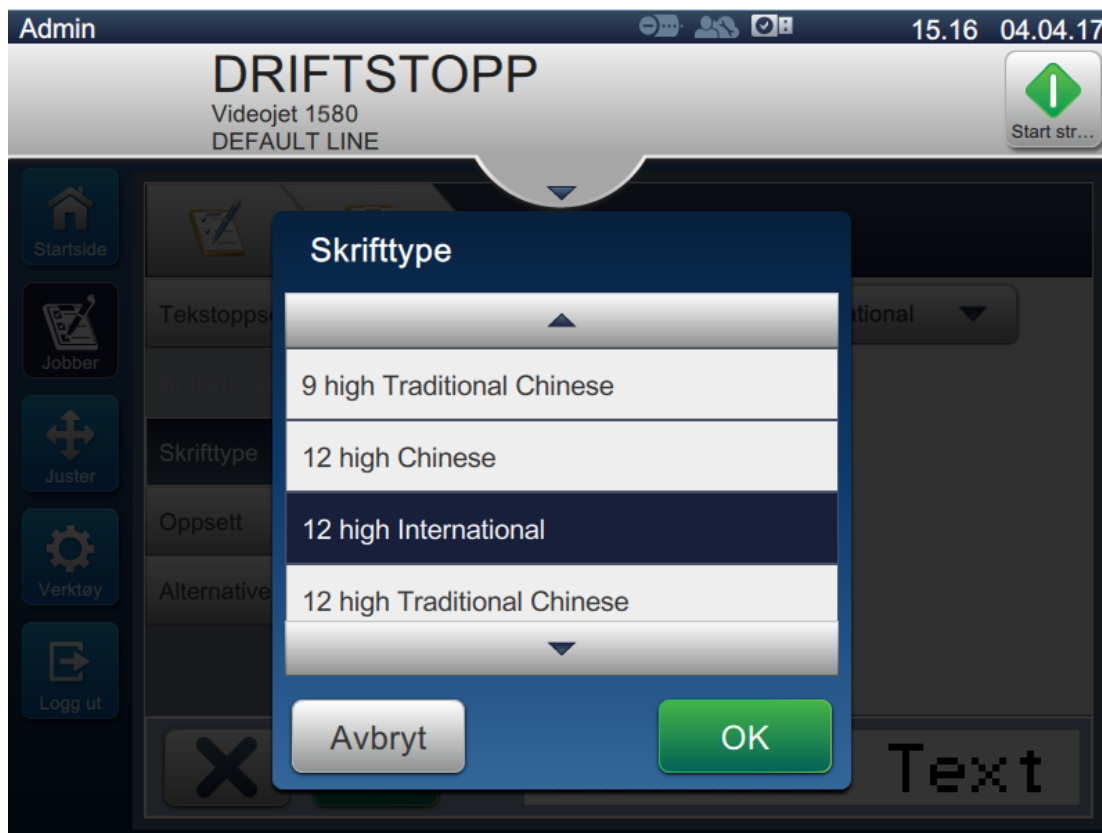
8. Trykk på knappen *Skrift* og velg «12 High International» fra rullegardinlisten som vist i [Figur 5-16](#). Trykk på knappen .



Figur 5-16: Skjerm bilde for angivelse av skriftstørrelse

9. Trykk på -knappen for å lagre endringene. Tekstfeltet blir satt inn i jobben.
10. Velg feltet og dra feltet eller bruk knappen  for å flytte feltet til plasseringen som vist i [Figur 5-15 på side 5-33](#).

5.5.2 Sette inn dato

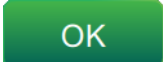
11. Trykk på -rullegardinlisten og velg alternativet *Dato* som vist i [Figur 5-4 på side 5-4](#).
- Trykk på .



5.5.2.1 Endre datoformat

12. Skjermbildet for datooppsett åpnes.

13. Velg alternativet *Egendefinert* fra rullegardinlisten Datotype på skjermbildet for datooppsett som vist i [Figur 5-17](#). Trykk på  .

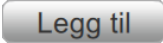

Figur 5-17: Skjermbilde for oppsett for datoformat

14. Velg alternativ *Dag i måneden (01)* fra rullegardinlisten og berør  . Velg alternativet *Skråstrek (/)* fra rullegardinlisten *Skilletegn* og trykk på  .

15. Velg alternativet *Måned (01)* fra rullegardinlisten og berør  . Velg alternativet *Skråstrek (/)* fra rullegardinlisten *Skilletegn* og trykk på  .

16. Velg alternativ År (2010) fra rullegardinlisten og berør **Legg til**.

Forhåndsvisningen av datofeltet viser gjeldende dato i det valgte formatet som vist i [Figur 5-18](#).



År	År (2010)	Legg til
Måned	Måned (01)	Legg til
Dag i måneden	Dag i måneden (01)	Legg til
Ukedag	Ukedag (MAN)	Legg til
Annet	Juliansk dag (001)	Legg til
Separator	Skråstrek (/)	Legg til

30/03/2017

Figur 5-18: Skjerm bilde for oppsett for datoskilletegn

17. Trykk på -knappen for å lagre det egendefinerte datoformatet.

18. Velg Forskyvning fra rullegardinlisten Sett inn dato.

19. I menyen Forskyvning velger du forskyvningsenheten Dager og forskyvningsmengden 7.

5.5.2.2 Endre skriftstørrelse for dato

20. Trykk på knappen *Skrift* og velg «12 High International» fra rullegardinlisten som vist i [Figur 5-16](#). Trykk på knappen .

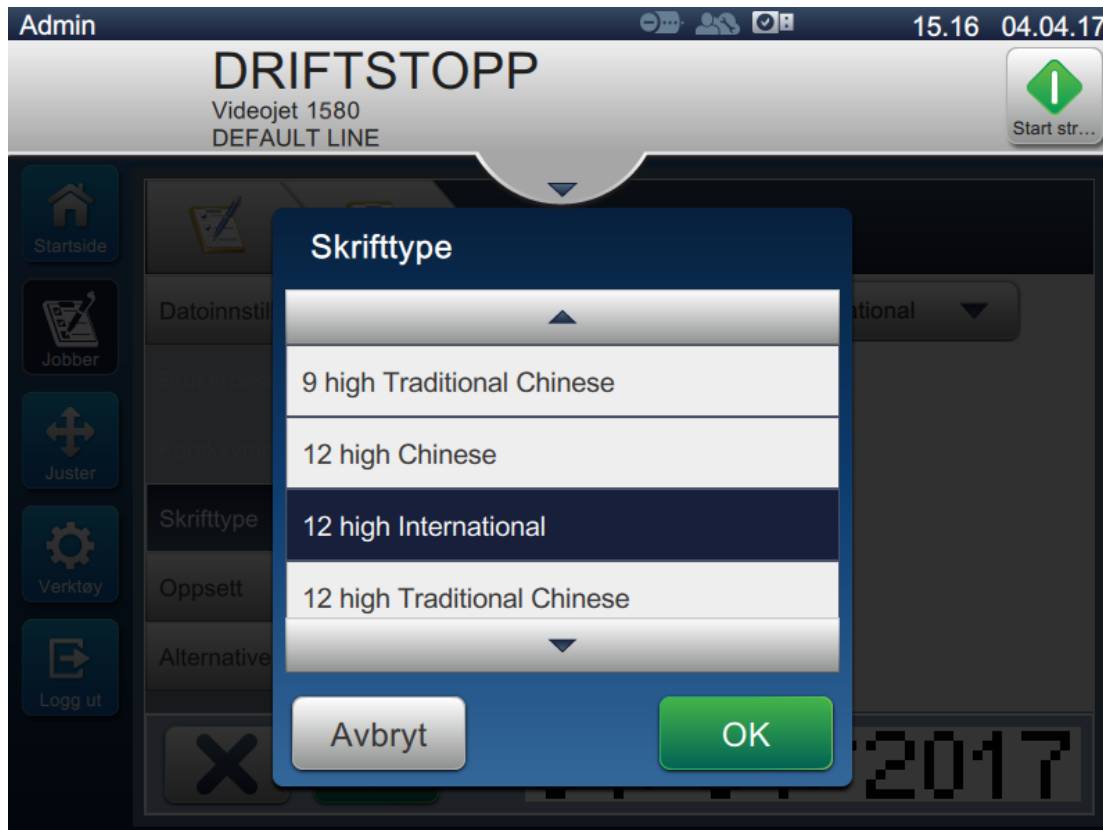

Figur 5-19: Skjerm bilde for angivelse av skriftstørrelse

21. Trykk på  -knappen for å lagre endringene. Datofeltet blir satt inn i jobben som vist i Figur 5-20.

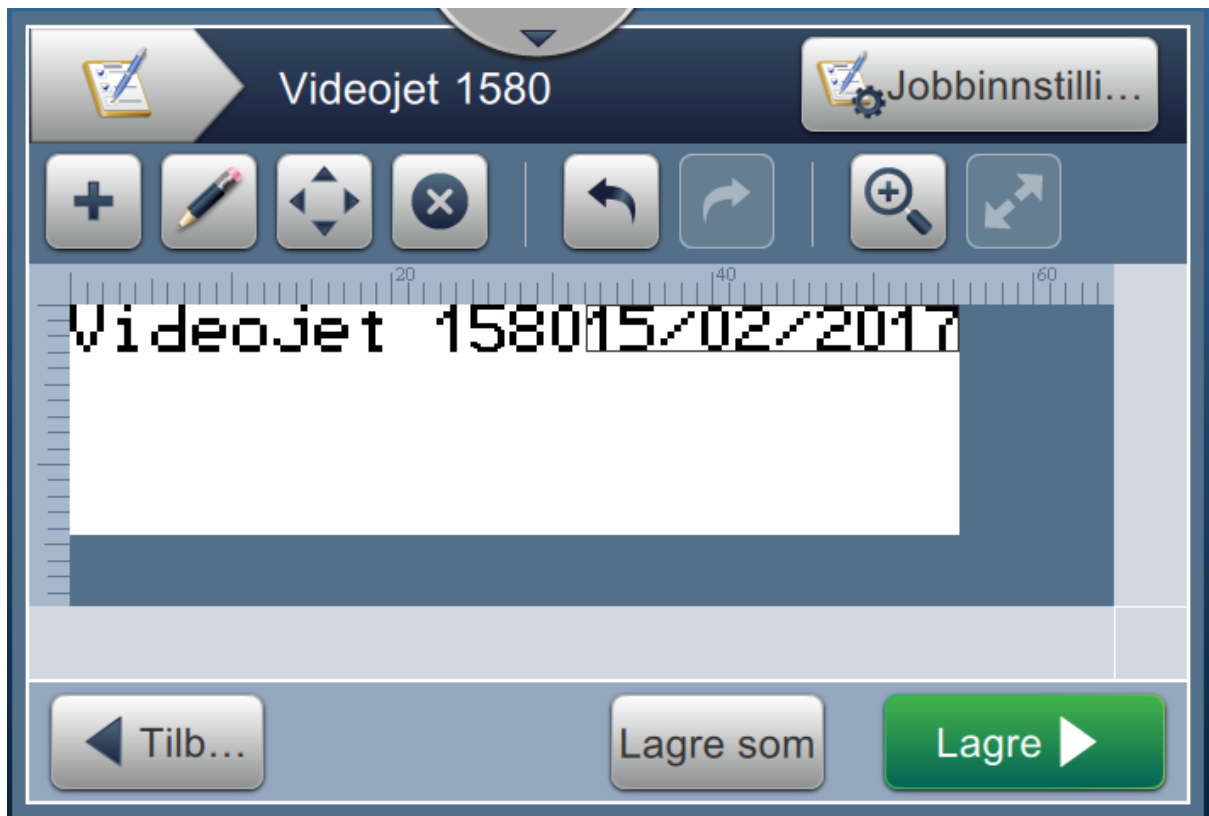

Figur 5-20: Datofelt

22. Velg feltet og dra feltet eller bruk knappen  for å flytte feltet til plasseringen som vist i Figur 5-15 på side 5-33.

5.5.3 Sette inn teller

23. Trykk på  -rullegardinlisten og velg alternativet *Teller* som vist i [Figur 5-4](#) på side 5-4.

Trykk på  .

5.5.3.1 Endre startverdien

24. Skjermbildet for innstillinger åpnes. Kontroller at tellertypene Numerisk og Start er valgt.

25. Trykk på tekstboksen for startverdi. Verktøytastaturet åpnes slik at du kan angi startverdien.

26. Angi startverdien som 1 og trykk på  .



27. Angi sluttverdien som 100 og trinnstørrelsen som 3.

5.5.3.2 Endre skriftstørrelse for teller

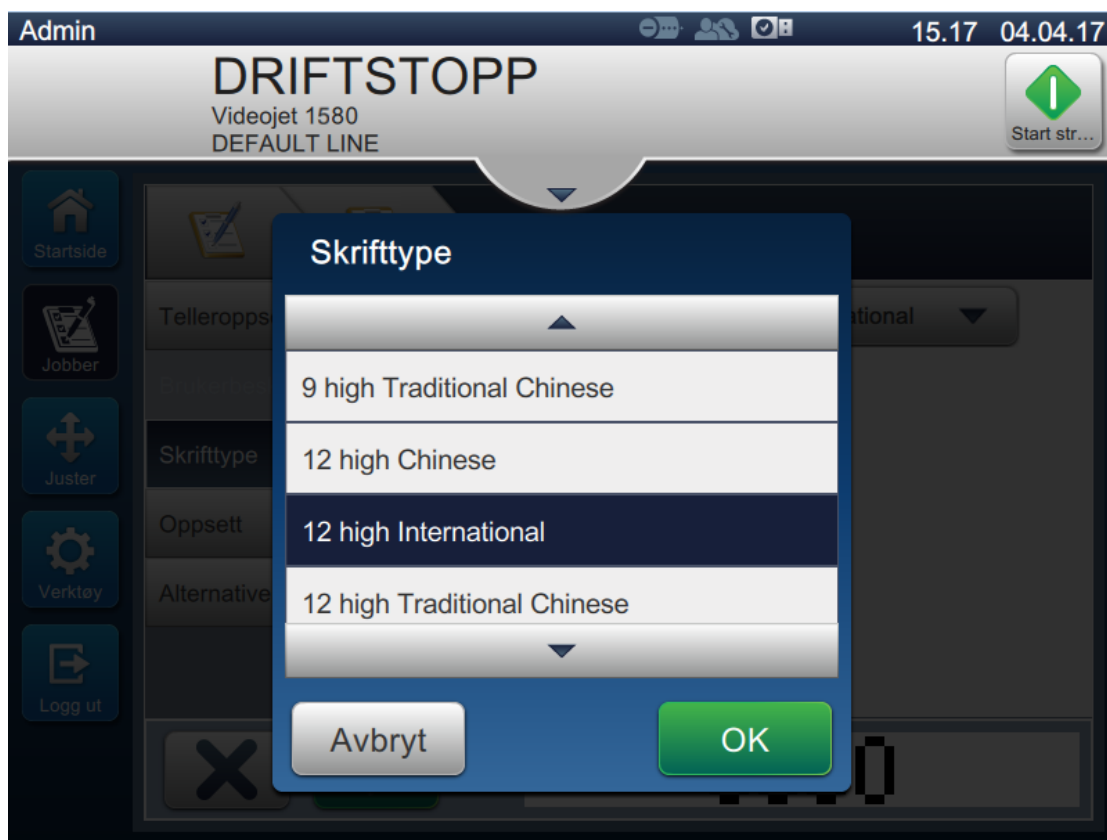
28. Trykk på knappen *Skrift* og velg «12 High International» fra rullegardinlisten som vist i [Figur 5-16](#). Trykk på knappen  .



Figur 5-21: Skjermbilde for angivelse av skriftstørrelse

29. Trykk på  -knappen for å lagre endringene. Tellerfeltet blir satt inn i jobben.
30. Velg feltet og dra feltet eller bruk knappen  for å flytte feltet til plasseringen som vist i [Figur 5-15 på side 5-33](#).

Merk: Hvis et felt overlapper et annet felt, vises en rød kant rundt feltet.

Merk: Hvis du vil plassere et felt nært et annet felt, drar du feltet så nærme det andre feltet som mulig, til en grønn strek vises. Feltet blir plassert så nærme som det er mulig for utskrift.

5.5.4 Lagre jobben

31. Trykk på  -knappen for å lagre jobben for utskrift.
32. Jobben «Videojet 1580» er lagt til i listen over jobber som vist i [Figur 5-22](#).

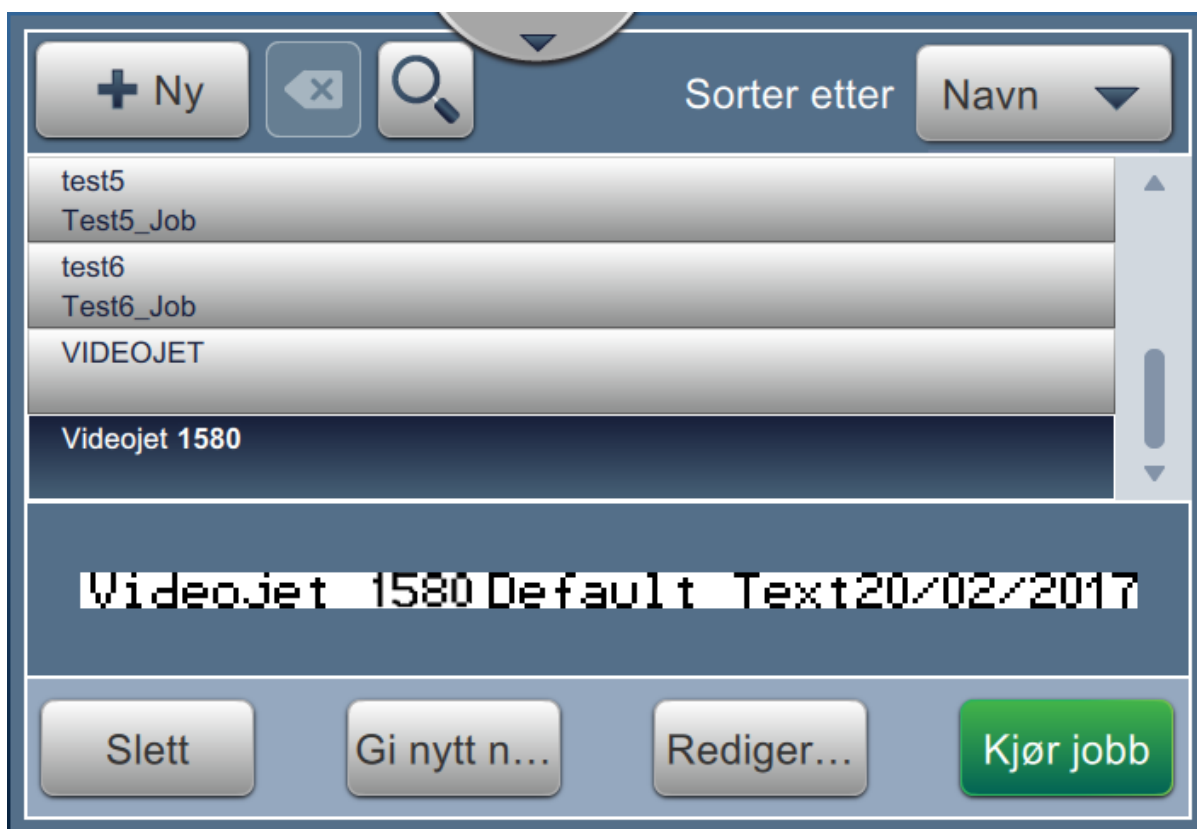

Figur 5-22: Jobbliste

Innledning

Denne delen beskriver hvordan du bruker brukergrensesnittet, og består av følgende emner:

- [Beskrivelse av startskjerm](#)
- [Bruke Verktøy-skjerm](#)
- [Konfigurere linjeoppsett](#)
- [Total maskineffektivitet - Tilgjengelighet](#)

6.1 Beskrivelse av startskjerm

Brukergrensesnittet har knapper som du kan bruke til å navigere til forskjellige skjermbilder. Startskjermbildet er som vist i [Figur 6-1](#). Naviger raskt ved å velge et element, trykk og dra for å rulle gjennom menyen eller siden, og bruk pilene til å rulle eller øke/reducere verdiene. Bruk tastaturet og knappene til å angi tekst, tall eller spesialtegn.















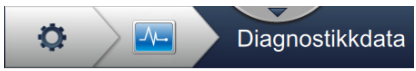

- | | |
|---------------------------------|------------------------------|
| 1. Skriverstatuslinje | 5. Informasjon om ytelse |
| 2. Start/stopp dyser-knapp | 6. Pålogging/avlogging-knapp |
| 3. Forhåndsvisning av melding | 7. Verktøyknapp |
| 4. Informasjon om forbruksvarer | 8. Justeringsknapp |
| | 9. Jobber-knapp |
| | 10. Hjem-knapp |

Figur 6-1: Hjem-skjerm

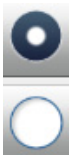
Brukergrensesnitt

De forskjellige alternativene for å navigere, velge eller angi verdier i brukergrensesnittet, er oppført i [Tabell 6-1](#):

Alternativ (eksempel)	Beskrivelse
	Rediger – Trykk for å endre det valgte alternativet.
	Rullegardinliste – Velg for å vise alternativene på rullegardinlisten.
	Piler i rullegardinliste – Rull opp eller ned for å se alternativene i listen.
	Tekstboks – Velg boksen for å åpne tastaturet.
	Øk eller reduser med tekstboks – Velg + eller - for å øke eller redusere verdien med forhåndsdefinert intervall, eller velg boksen for å åpne tastaturet og angi aktuell verdi.
	Sidepil – Navigerer til undermeny.
	Verktøylinje – Trykk for å navigere tilbake til undermenyen eller menyen.
	Fane – velg fane for å vise aktuell meny.
	Velg alternativ – Valgt alternativ endrer farge og viser et merke.
	Avmerkingsboks – Trykk på boksen for å legge til eller fjerne merke for å aktivere eller deaktivere det aktuelle alternativet.
	Velg alternativ – Valgt alternativ endrer farge og vises som utfylt sirkel.
	Pil opp/ned – Velg for å vise eller skjule alarmene.
	Informasjonslinje – Trykk på verdien/parameteren for å vise tilhørende informasjon.
	Flyttepiler – Flytter det valgte feltet i aktuell retning.

Tabell 6-1: Alternativer for navigasjon i brukergrensesnitt

6.2 Bruke Verktøy-skjermbildet

Verktøy-skjermbildet viser verktøyene som er tilgjengelige for skriveren.

Trykk på  -knappen på startseskjermbildet for å få tilgang til Verktøy-skjermbildet (se Figur 6-2).



Figur 6-2: Verktøyskjerm

Verktøy-skjermbildet gir tilgang til følgende verktøy:

- Ytelse
- Forbruksvarer
- Linjeoppsett
- Filbehandling
- Egendefinert referanse-bygger
- Globale jobbinnstillinger
- Kommunikasjoner
- Skriverinnstillinger
- Brukertilgang
- Konfigurer Hjem-skjerm
- Programvarenedlasting
- Vedlikehold
- Diagnostikk
- Installasjon
- Arbeidsflytmodul(er)*
- OPTIMALISER**
- VideojetConnect fjernhjelp

* Arbeidsflytmoduler kan legges til som alternativer for ekstra funksjonalitet. Ta kontakt med Videojets kundeservice eller en lokal distributør for å få mer informasjon.

** Se separat veiledning for ytterligere informasjon.

6.2.1 Ytelse

Ytelse-skjerm bildet gir statistisk informasjon om skriverparametre.



1. Trykk på  -knappen fra verktøyskjerm bildet. Ytelse-skjerm bildet åpnes som vist i [Figur 6-3](#).

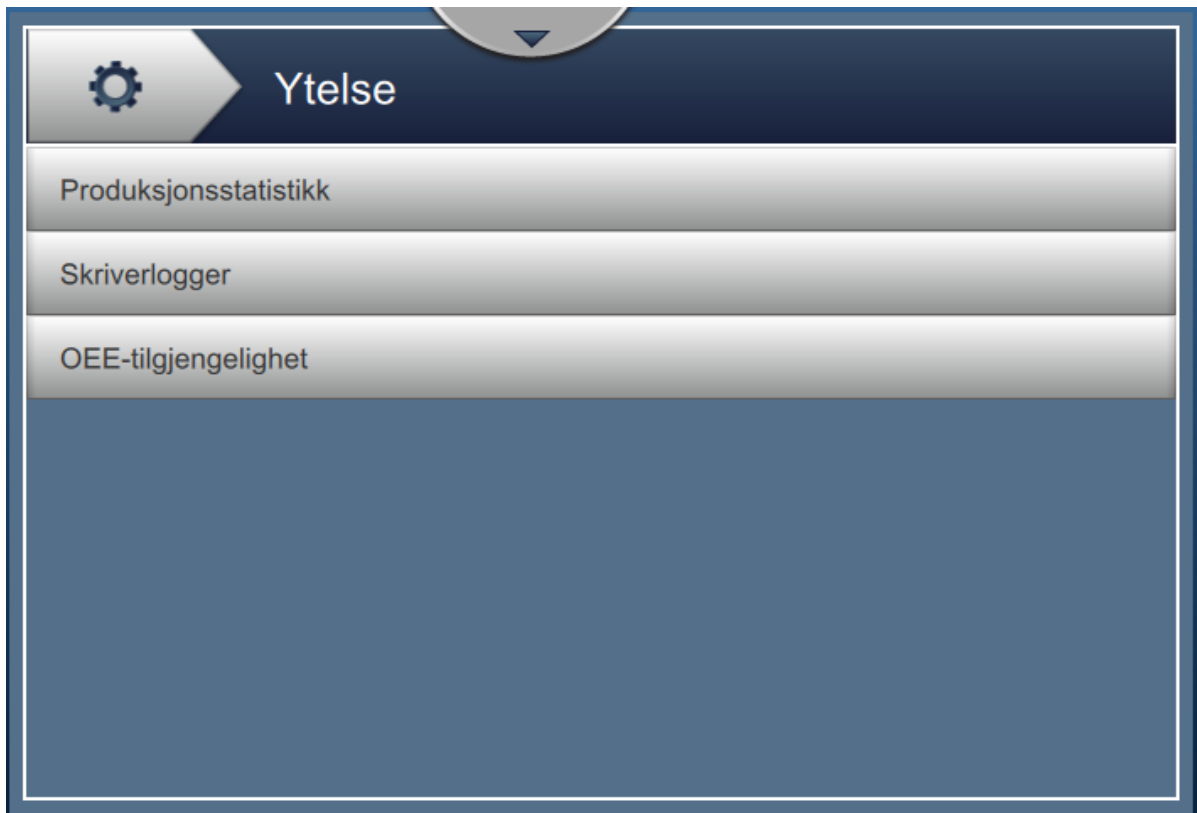

Figur 6-3: Ytelsesskjerm

Ytelse-skjermbildet gir tilgang til følgende alternativer som vist i [Tabell 6-2](#).

Knapper	Beskrivelse
Produksjonsstatistikk	<p>Viser detaljer om skriverens produksjonsdata.</p> <ul style="list-style-type: none"> • Total utskriftstelling – Viser totalt antall individuelle jobber som er skrevet ut. • Total produktstelling – Viser antall produkter som skriveren har oppdaget. • Utskriftstelling parti – Viser antall utskrifter i partiet. • Produktteller parti – Viser antall produkter i partiet som skriveren har oppdaget. • Antall/minutter – Viser hvor fort jobben er skrevet ut. • Skrivertilgjengelighet. • Driftstilgjengelighet (skriverens samlede driftstid). • Driftstilgjengelighet (skriverens samlede driftstid som klar). • Utskriftsteller – Viser antallet individuelle jobber skrevet ut siden tilbakestilling av telleren. • Produktteller – Viser antallet produkter skriveren har påvist siden tilbakestilling av telleren. • Tilbakestilling av utskriftsteller – Tilbakestiller utskriftstellersiden. • Tilbakestilling av produktteller – Tilbakestiller produkttellersiden.
Skriverlogger	<p>Viser hendelsesloggen som er ansvarlig for skriverens driftsavbrudd.</p> <p>Trykk på <i>Filtrer</i>-knappen for å filtrere de tilgjengelige filtypene. Merk av ved siden av den aktuelle filtypen for å velge den. Når du velger filtypen, kan du filtrere de viste filene som skal eksporteres:</p> <ul style="list-style-type: none"> • Velg alle – Velger alle loggdataene. • Hendelsesdata – Velger alle hendelsesloggene knyttet til driftsavbrudd for skriveren. • Tjenestedata – Velger alle loggene for tjenestebaserte hendelser i forbindelse med driftsavbrudd for skriveren. • Produksjonsdata – Velger alle loggene for produksjonshendelser for skriveren. • Alarmer – Velger alle alarmene, advarslene eller statushendelsene. <p>Brukeren kan eksportere loggfilene til en USB-pinne. For å eksportere, velg <i>Eksporter</i>.</p> <p>Trykk på <i>Tilbake</i>-knappen for å gå tilbake til ytelsessiden.</p>

Tabell 6-2: Alternativer for ytelse

Knapper	Beskrivelse
OEE-tilgjengelighet	<p>Viser data knyttet til:</p> <ul style="list-style-type: none"> • Tidsramme – Viser tilgjengeligheten til skriveren og driftstilgjengelighet for forskjellige tidsrammer. Historikken over tilgjengelighet gjør det mulig for brukere å sammenligne sesongendringer som påvirker tilgjengelighet. • Skrivertilgjengelighet – Sporer nedetiden som direkte skyldes en intern svikt (feil) som: <ul style="list-style-type: none"> • Pumpefeil • Feil ved påfylling • Returrør feil <p>Se «Skrivertilgjengelighet» på side 6-59 for flere detaljer.</p> <ul style="list-style-type: none"> • Driftsmessig tilgjengelighet – Sporer driftsavbrudd sporer nedetid i som kan klassifiseres som «Prosedyremessige», f.eks.: <ul style="list-style-type: none"> • Blekksystem tomt • Moduleringsdriver for varm <p>Virkningen kan skyldes skriverproblemer, brukerproblemer, endringer av skift osv.</p> <p>Se «Driftstilgjengelighet» på side 6-59 for flere detaljer.</p> <p>Trykk på <i>Eksporter</i>-knappen for å eksportere hendelsesloggen til en USB-pinne. Brukergrensesnittet tar brukeren gjennom de nødvendige trinnene for å laste ned til USB.</p> <p>Trykk på <i>Tilbake</i>-knappen for å gå tilbake til ytelsessiden.</p>

Tabell 6-2: Alternativer for ytelse (fortsatt)

6.2.2 Forbruksvarer

Forbruksmateriell-skjermbildet viser informasjon om forbruksmateriell for etterfyllingsvæske og blekk.



1. Trykk på  -knappen fra verktøyskjermbildet.

Merk: Trykk på området for etterfyllingsvæske og blekk på Startsideskjermbildet for å åpne Forbruksmateriell-skjermbildet.

2. Velg et forbruksmateriale for å se detaljene som vist i [Figur 6-4](#).



The screenshot shows a 'Consumables' screen with a sidebar on the left containing 'Rensevæske' and 'Ink'. The main area displays details for 'Ink' in a table-like format.

Property	Value
Delenummer	V701-D
Volum som gjenstår (ml)	705
Partinummer	5/387/118/EG
Første innsetningsdato	23.07.18
Utløpsdato	24.07.19
Tid som gjenstår (ca.)	210h 0m
Tid til utskiftning (ca.)	173h 45m

Figur 6-4: Forbruksvarer

Forbruksvarer-skjerm bildet gir tilgang til følgende parametre, som vist i [Tabell 6-3](#).

Alternativ	Beskrivelse
Delenummer	Viser delenummeret for den innsatte patronen.
Volum som gjenstår (ml)	Viser beregnet volum som gjenstår i patronen.
Partinummer	Viser partinummeret til væsken.
Første innsetningsdato	Viser datoen patronen først ble innsatt på.
Utløpsdato	Viser utløpsdatoen for væsken.
Tid som gjenstår (ca.)	Viser beregnet tid som gjenstår basert på den gjeldende jobben. Dette er en beregnet verdi og vil derfor variere avhengig av jobben som skrives ut.
Tid til utskiftning (ca.)	Viser utløpsdato og gjenstående tid. Dette beregnet tid for når patronen må skiftes ut.
Anbefalt etterfyllingsvæske	Viser anbefalt etterfyllingsvæsketype for blekktypen.

Tabell 6-3: Forbruksvarer

6.2.3 Linjeoppsett

Med Linjeoppsett-skjermbildet kan du opprette, redigere, lagre, aktivere og slette forskjellige linjekonfigurasjoner.



1. Trykk på -knappen fra verktøyskjermbildet. Linjeoppsett-skjermbildet åpnes som vist i [Figur 6-5](#).



Figur 6-5: Linjeoppsett

Se «Konfigurere linjeoppsett» på side 6-45 for mer informasjon.

6.2.4 Filbehandling

Filbehandling kan brukes til å behandle data, importere/eksportere filer, ta sikkerhetskopi av skriver og arkivere og gjenopprette sikkerhetskopier.



1. Trykk på  -knappen fra verktøyskjermbildet. Filbehandling-skjermbildet åpnes som vist i [Figur 6-6](#).
2. Velg alternativer for å organisere eller behandle dataene.

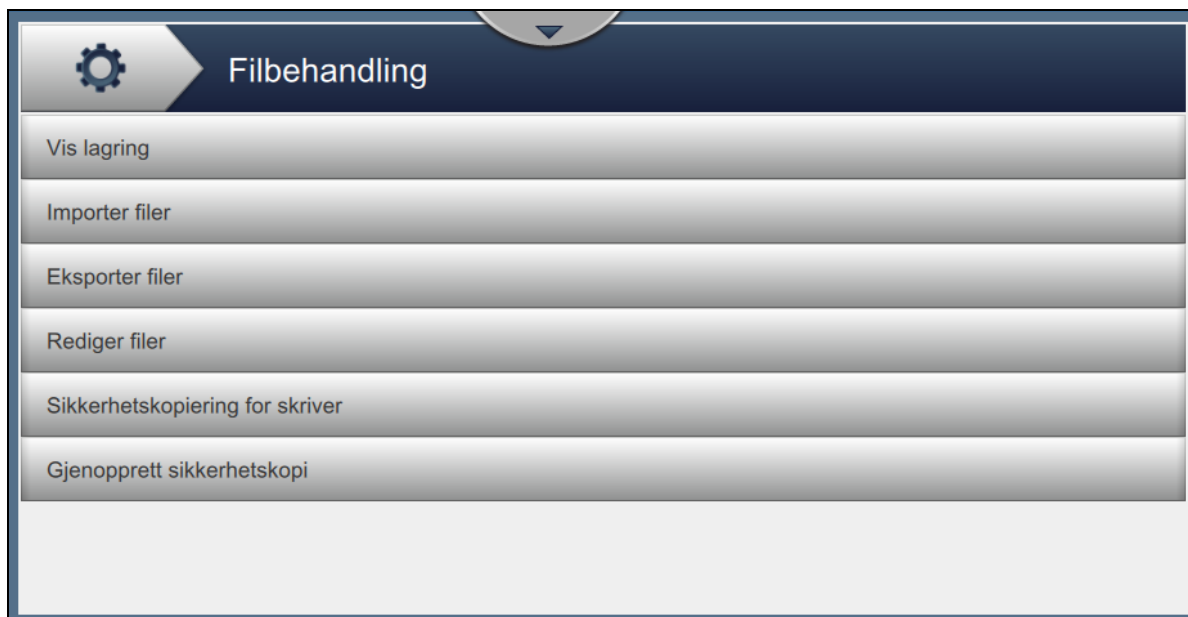

Figur 6-6: Filbehandling

Merk: Sørg for at USB-enheten er koplet til skriveren for å utføre filbehandlingsoppgaver. Se [4.12 Hvordan koble USB-en til skriveren på side 4-15](#) for informasjon om å sette inn USB-enheten.

Filbehandling-skjermbildet gir tilgang til følgende alternativer (se [Tabell 6-4](#)):

Knapper	Beskrivelse
Vis lagring	Viser lagringsinformasjon på de tilgjengelige stasjonene: Intern stasjon og USB.
Importer filer	<p>Trykk på <i>Importer filer</i>-knappen for å velge stasjonen som filene skal importeres fra.</p> <p>Trykk på <i>Fortsett</i>-knappen for å velge filene som skal importeres, og trykk på <i>Importer</i>-knappen for å importere de aktuelle filene.</p>
Eksporter filer	<p>Trykk på <i>Eksporter filer</i>-knappen for å eksportere skriverdataene til en ekstern stasjon.</p> <p>Trykk på <i>Filtrer</i>-knappen for å filtrere de tilgjengelige filtypene. Merk av ved siden av den aktuelle filtypen for å velge den. Når du velger filtypen, kan du filtrere de viste filene som skal eksporteres:</p> <ul style="list-style-type: none"> • Velg alle – Velger alle de eksporterbare filene som er tilgjengelige i skriveren, og eksporterer de aktuelle filene til en ekstern stasjon. • Egendefinert referanse – Velger alle formatene med egendefinert referanse som er tilgjengelige i skriveren, og eksporterer de aktuelle filene til en ekstern stasjon. • Skrifttyper – Velger alle skrifttypeformatene som er tilgjengelige i skriveren, og eksporterer de aktuelle filene til en ekstern stasjon. • Grafikk – Velger alle grafikkfilene som er tilgjengelige i skriveren, og eksporterer de aktuelle filene til en ekstern stasjon. • Jobber – Velger alle jobbene som er tilgjengelige i skriveren, og eksporterer de aktuelle filene til en ekstern stasjon. • Linjeoppsett – Velger alle linjeoppsettskonfigurasjonene som er tilgjengelige i skriveren, og eksporterer de aktuelle filene til en ekstern stasjon. • Logger – Velger alle hendelsesloggene og sensordataene som er tilgjengelige i skriveren, og eksporterer de aktuelle filene til en ekstern stasjon. Både hendelsesloggene og sensordataene kan eksporteres ved å velge det aktuelle alternativet til venstre på skjermen. • Rastre – Velger alle rasterfilene som er tilgjengelige i skriveren, og eksporterer de aktuelle filene til en ekstern stasjon. <p>Trykk på <i>Fortsett</i>-knappen når du har valgt de aktuelle filene. Velg den aktuelle eksterne stasjonen, og trykk på <i>Eksporter</i>-knappen for å eksportere filene.</p>

Tabell 6-4: Alternativer for filbehandling

Knapper	Beskrivelse
Rediger filer	<p>Trykk på <i>Rediger filer</i>-knappen for å åpne fillisten.</p> <p>Trykk på <i>Filtrer</i>-knappen for å filtrere de tilgjengelige filtypene. Merk av ved siden av den aktuelle filtypen for å velge den. Når du velger filtype, kan du filtrere de viste filene som kan redigeres:</p> <ul style="list-style-type: none"> • Velg alle – Velger alle de redigerbare filene som er tilgjengelige i skriveren. • Jobber – Velger alle jobbene som er tilgjengelige i skriveren. • Skrifttyper – Velger alle skrifttypeformatene som er tilgjengelige i skriveren. • Grafikk – Velger alle grafikkfilene som er tilgjengelige i skriveren. • Linjeoppsett – Velger alle linjeoppsettskonfigurasjonene som er tilgjengelige i skriveren. • Egendefinert referanse – Velger alle formatene med egendefinert referanse som er tilgjengelige i skriveren. <p>Velg filen(e) som skal slettes eller kopieres eller få nytt navn.</p> <p>Merk: De tilgjengelige alternativene kan variere, avhengig av filen(e) som er valgt.</p>
Sikkerhetskopiering av skriver	<p>Trykk på knappen <i>Sikkerhetskopiering av skriver</i>, og følg trinnene for å sikkerhetskopiere skriveren.</p> <ul style="list-style-type: none"> • Lagring – Velg stedet der sikkerhetskopieringen skal lagres fra de tilgjengelige alternativene. • Navn – Sikkerhetskopinavnet fylles ut automatisk, men du kan angi et nytt navn ved å velge teksten. • Alternativer – Hvis skriverens oppsett og parametere, som viskositet, er riktige og fungerer bra, kan filen merkes «fungerende» for fremtidig referanse. <p>Trykk på <i>Sikkerhetskopi</i>-knappen for å starte sikkerhetskopieringen.</p>
Gjenopprett sikkerhetskopi	<p>Trykk på <i>Gjenopprett sikkerhetskopi</i> og følge trinnene for å gjenopprette skriverens sikkerhetskopi.</p> <ul style="list-style-type: none"> • Plassering – Velg stedet der sikkerhetskopieringen skal gjenopprettes, fra de tilgjengelige alternativene. • Alternativer – Viser alle de tilgjengelige filene som kan gjenopprettes, på den valgte stasjonen. <p>Hvis du legger til merket for «Gjenopprett systeminnstillinger», vil dette gjenopprette skriversystemene som er tilgjengelig i sikkerhetskopien.</p> <p>Ved å merke av «Gjenopprett sikkerhetsinnstillinger» vil sikkerhetsinnstillingene som er tilgjengelig i sikkerhetskopien aktiveres.</p> <ul style="list-style-type: none"> • Fil – Viser alle de tilgjengelige filene som kan gjenopprettes, på den valgte stasjonen. <p>Merk av for «Bare fungerende» for å vise bare filene som er merket som fungerende.</p> <p>Trykk på <i>Gjenopprett</i>-knappen for å starte gjenopprettingsprosessen.</p> <p>Merk: Skriveren må være SLÅTT AV før du utfører gjenopprettingsprosessen.</p>

Tabell 6-4: Alternativer for filbehandling (fortsatt)

6.2.5 Egendefinert referanse-bygger



På skjermbildet Egendefinert referansebygger kan du opprette og redigere egendefinerte referansefelt. Disse feltene kan inneholde ett eller flere datafelt for å lage en unik referanse for en jobb.



1. Trykk på  -knappen fra verktøyskjermbildet. Skjermbildet Egendefinert referansebygger åpnes som vist i [Figur 6-7](#).



Figur 6-7: Egendefinert referansebygger

2. Trykk på  -knappen for å opprette en ny kundereferanse. Referansenavn-skjermbildet åpnes.
3. Angi referansenummeret med tastaturet og trykk på  .

4. Skjermbildet Egendefinert referanseredigering åpnes som vist i [Figur 6-8](#).



Figur 6-8: Egendefinert referanseredigering

5. Her finner du alternativer for å legge til og redigere følgende parametre som er tilgjengelige i redigeringsprogrammet for jobb:
- Tekst
 - Meldingstekst for bruker
 - Dato
 - Forskyvningsdato
 - Klokkeslett
 - Skift
 - Tidtaker
 - Teller
 - Fabrikkreferanse
 - Utstysreferanse
 - Linjereferanse

Merk: Forhåndsvisning av egendefinert referansedata er tilgjengelig nederst på skjermbildet.

6. Du kan slette et felt fra den egendefinerte referansen ved å velge det aktuelle feltet og trykke på  .

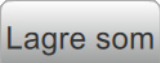
7. Trykk på  -knappen for å lagre aktuelt egendefinert referanseformat. Trykk på  -knappen for å lagre med et annet navn.

Merk: Brukeren kan ikke slette en egendefinert referanse hvis den brukes i en av jobbene i jobblisten.

6.2.5.1 Eksempel – Opprett et nytt Egendefinert felt og sett det inn i jobbredigeringsprogrammet



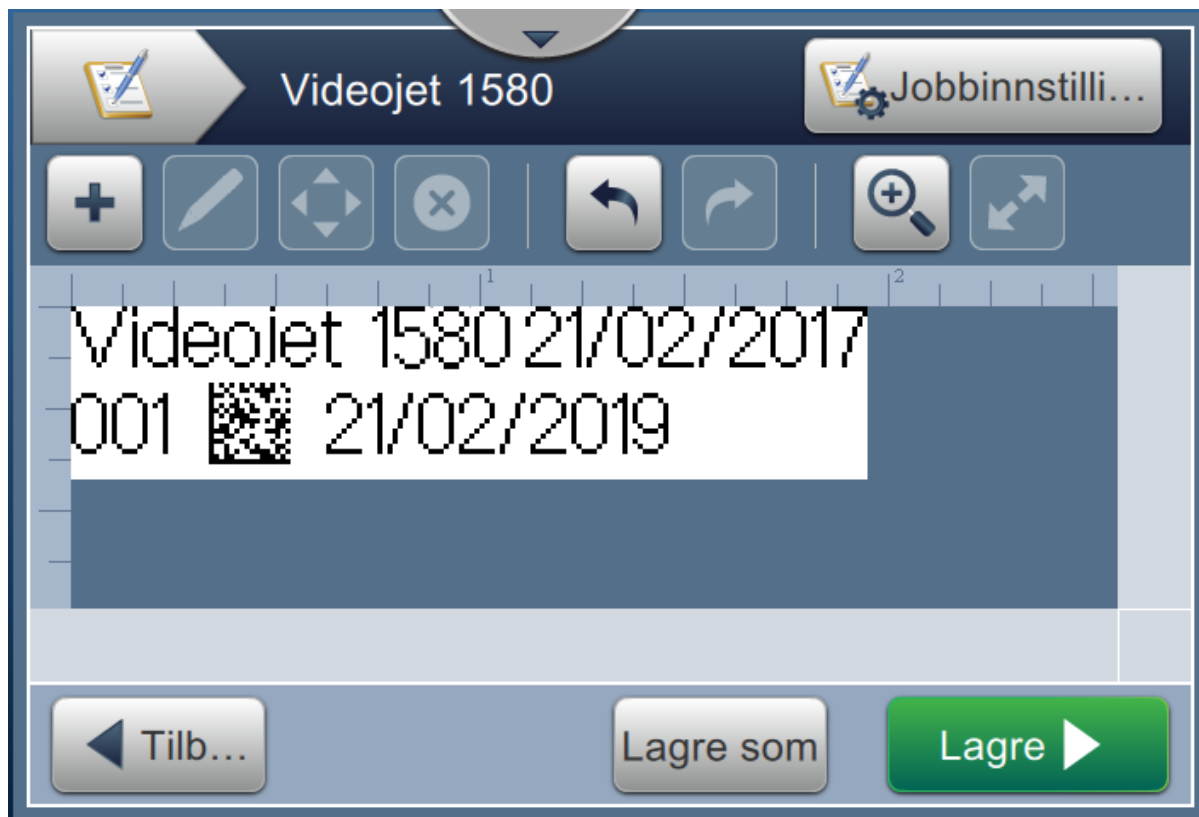

I delen nedenfor kan brukeren





1. Opprette et egendefinert felt
2. Importere et egendefinert felt inn i jobb med 2D-strekkoder





Figur 6-9: Prøvetrykk

Opprette et egendefinert felt

1. Trykk på  -knappen fra verktøyskjermbildet.
2. Trykk på  -knappen som vist i [Figur 6-7 på side 6-13](#) for å opprette et nytt egendefinert felt. Referansenavn-skjermbildet åpnes.
3. Angi referansenavnet «Utløpsdato» med tastaturet og trykk på  -knappen.
4. Skjermbildet Egendefinert referanseredigering åpnes som vist i [Figur 6-8](#).
5. Velg alternativet Forskyvningsdato og trykk på  . Forskyvningsdatoen blir lagt til i listen over egendefinert referansebygger.
6. Velg alternativet Forskyvningsdato fra listen over egendefinert referansebygger og trykk på  . Forskyvningsdato-skjermbildet åpnes.

7. Velg år fra listen over forskyvningsenheter. Trykk på  .
8. Endre verdien til 2 med talltastaturet på Forskyvningsbeløp-skjermbildet. Trykk på  .
9. Trykk på  -knappen for å lagre endringene.
10. Trykk på  -knappen for å lagre den egendefinerte jobben.

Importer egendefinerte felt

1. Trykk på  -knappen i brukergrensesnittet.
2. Velg jobben «Videojet 1580» fra jobblisten og trykk på  .
3. Fra skjermbildet for jobbredigeringsprogrammet trykker du på  -knappen og velger alternativet *2D-strekkode*. Trykk på  .
4. Skjermbildet Oppsett av 2D-strekkode åpnes som vist i [Figur 6-10](#).

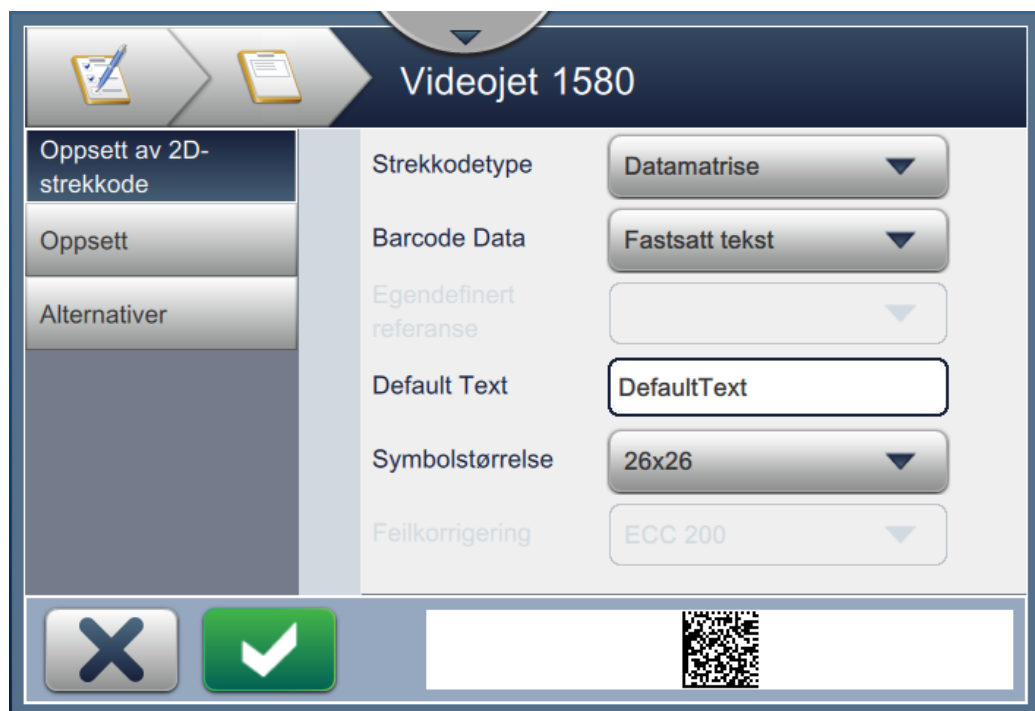

Figur 6-10: Oppsett av 2D-strekkode – skjermbilde

5. Velg DataMatrix fra listen over strekkodetyper.
6. Velg Egendefinert referanse fra listen over strekkodedata.

7. I Oppsett av 2D-strekkode kan brukerne velge egendefinert referanse som vist i [Figur 6-11](#).



Figur 6-11: Oppsett av 2D-strekkode – skjermbilde

8. Velg utløpsdato fra listen over egendefinert referanse som vist i [Figur 6-12](#).

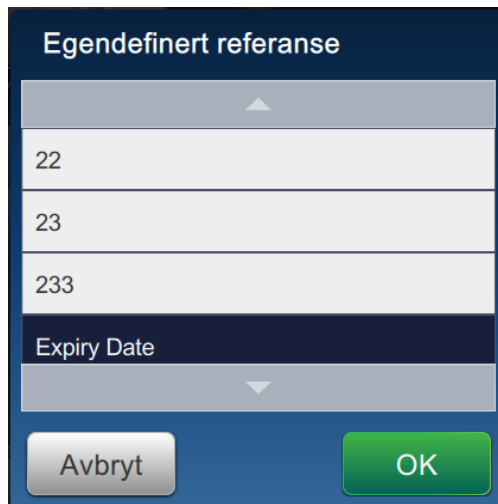

Figur 6-12: Egendefinert referanseliste



9. Velg størrelsen 16x16 fra listen over symbolstørrelse.

Merk: Brukeren bør velge passende symbolstørrelse/versjon, feilkorrigering basert på strekkodetype. Hvis brukeren velger den minste symbolstørrelsen/versjonen, viser brukergrensesnittet feilen som vist i [Figur 5-12 på side 5-29](#). Se [Tabell 5-13 på side 5-29](#) for passende symbolstørrelse/versjon for strekkodetyper.

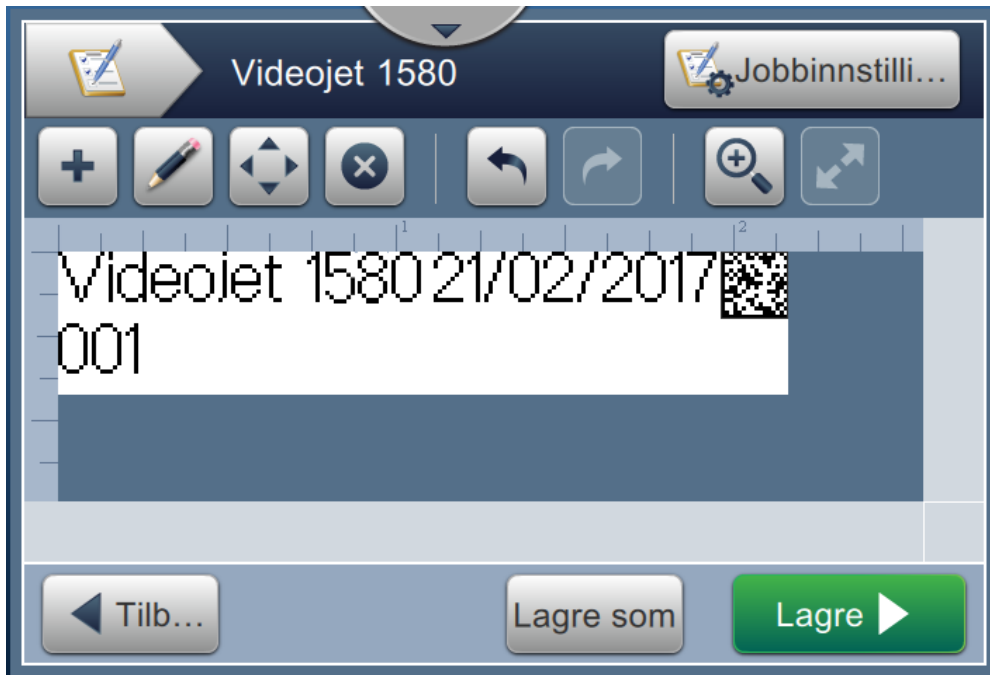
10. Trykk på  -knappen for å lagre endringene. Skjermbildet for jobbredigeringsprogrammet åpnes som vist i [Figur 6-13](#).





Figur 6-13: Skjermbilde for redigeringsprogram for jobb

11. Velg feltet og enten dra eller bruk  -knappen til å flytte feltet til stedet som vist i [Figur 6-9](#) på side 6-15.
12. Trykk på  . Velg alternativet *Tekst* og trykk på  .
13. Velg Egendefinert referanse fra listen over teksttyper. Se [Tabell 5-7](#) på side 5-13 for tekstalternativer.
14. Velg utløpsdato fra listen over egendefinert feltreferanse som vist i [Figur 6-12](#).
15. Trykk på *Skrifttype*-knappen og velg «12 høy internasjonal» fra listen over skrifttyper.

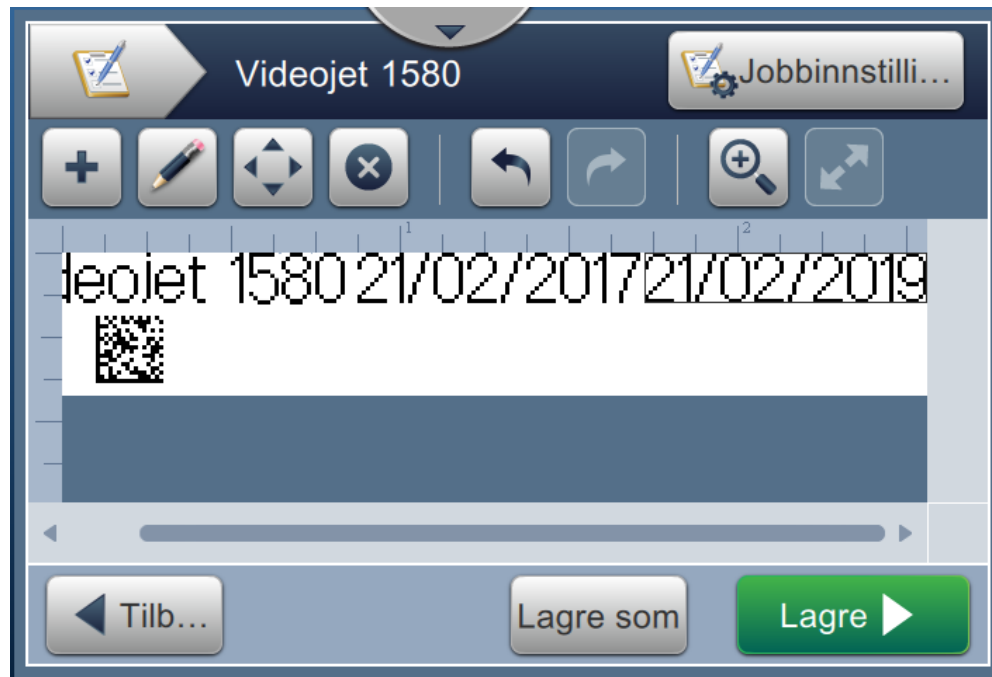
16. Trykk på -knappen for å lagre endringene. Skjermbildet for jobbredigeringsprogrammet åpnes som vist i [Figur 6-14](#).



Figur 6-14: Skjermbilde for redigeringsprogram for jobb

17. Velg feltet og enten dra eller bruk -knappen til å flytte feltet til stedet som vist i [Figur 6-9](#) på side 6-15.
18. Trykk på -knappen for å lagre jobben.

6.2.6 Globale jobbinnstillinger

Globale jobbinnstillinger kan brukes til å konfigurere parametre som brukes av alle jobbene.



1. Trykk på -knappen fra verktøyskjerm bildet. Globale jobbinnstillinger-skjerm bildet åpnes som vist i [Figur 6-15](#).

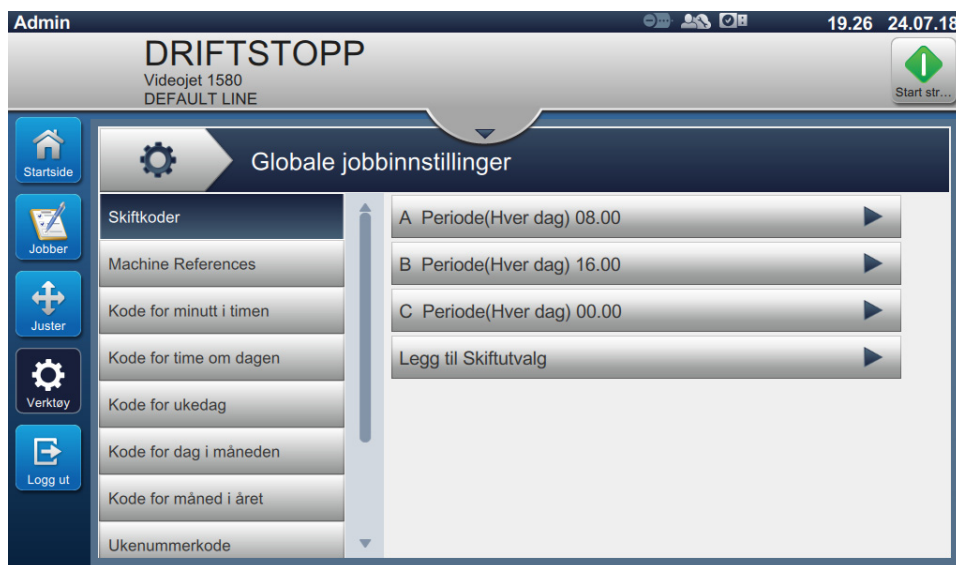

Figur 6-15: Globale jobbinnstillinger

Globale jobbinnstillinger-skjerm bildet gir tilgang til følgende alternativer som vist i [Tabell 6-5](#).

Knapper	Beskrivelse
Skiftkoder	Brukeren kan endre og legge til skift etter behov. Skiftkode, starttid og aktive dager kan alle konfigureres. Hvert skift må være unikt. Standard innstilling er 3 skift á 8 timer 7 dager/uken. Velg en passende tekstbok eller rullegardinliste for parametrene for å redigere eksisterende skiftkoder. Velg Slett for å fjerne skift, Godta for å godta endringer eller Avbryt for å gå tilbake.
Maskinreferanser	Legg til/rediger utstyr, Fabrikk, Linjereferanser.
Kode for minutt i timen	Hvert minutt (00-59) kan få en unik alfanumerisk kode. Velg den aktuelle tekstboksen for å endre fra standardverdien.
Kode for klokkeslett på dagen	Hver time (00-23) kan få en unik alfanumerisk kode. Velg den aktuelle tekstboksen for å endre fra standardverdien.
Kode for ukedag	Hver ukedag (mandag til søndag) kan få en unik alfanumerisk kode. Velg den aktuelle tekstboksen for å endre fra standardverdien. Velg dagen som skal være ukestart, fra rullegardinlisten.
Kode for dag i måneden	Hver dag i måneden (01-31) kan få en unik alfanumerisk kode. Velg den aktuelle tekstboksen for å endre fra standardverdien.

Tabell 6-5: Globale jobbinnstillinger

Knapper	Beskrivelse
Kode for måned i året	Hver måned i året (januar til desember) kan få en unik alfanumerisk kode. Velg den aktuelle tekstboksen for å endre fra standardverdien.
Ukenummerkode	Hvert ukenummer i året (01-54) kan få en unik alfanumerisk kode. Velg den aktuelle tekstboksen for å endre fra standardverdien.
Kode for året i tiåret	Hvert år i tiåret (0-9) kan få en unik alfanumerisk kode. Velg den aktuelle tekstboksen for å endre fra standardverdien.
Siste dag i kvartalet	Angir den siste dagen i hvert kvartal. Endre ved å velge tekstdatoen og deretter velge en ny dato fra kalenderen.
Justering av strekbredde	Strekbredden og avstandsbredden kan justeres individuelt.

Tabell 6-5: Globale jobbinnstillinger (fortsatt)

6.2.7 Kommunikasjoner

På Kommunikasjoner-skjermbildet kan du konfigurere tilkoblingene til skriveren.



1. Trykk på  -knappen fra verktøyskjermbildet. Kommunikasjoner-skjermbildet åpnes som vist i [Figur 6-16](#).



Figur 6-16: Skjerm bilde for kommunikasjon

Kommunikasjoner-skjermbildet gir tilgang til følgende alternativer som beskrevet i [Tabell 6-7](#):

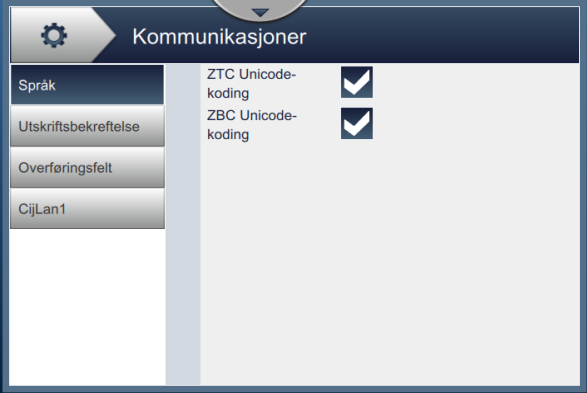
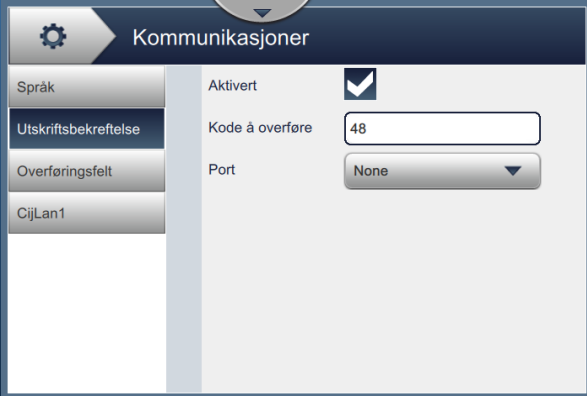
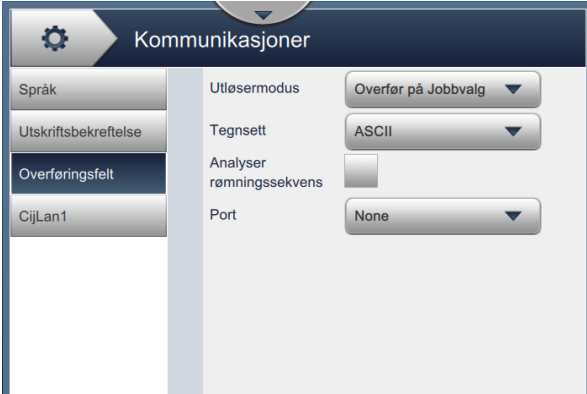
Alternativer	Beskrivelse
<p>Språk</p> 	<p>Brukeren kan velge nødvendig(e) kommunikasjonsprotokoll(er).</p>
<p>Utskriftsbekreftelse</p> 	<p>Når utskriftsbekreftelse er aktivert, kan brukeren angi de nødvendige parametrene for utskrift.</p>
<p>Overføringsfelt</p> 	<p>Velg den aktuelle utløseren for overføringsfeltet fra rullegardinlisten. Når alternativet er aktivert, kan brukeren angi de nødvendige parametrene for utskrift.</p>

Tabell 6-6: Kommunikasjoner

Alternativer	Beskrivelse
<p>CijLan1</p> 	<p>Viser standardinnstillinger for Ethernet-forbindelsen.</p> <ul style="list-style-type: none"> • IP-adresse – Angi controllerens IP-adresse. Standard IP-adresse er 127.0.0.1. • Delnett – Angi nettverksmaskenummer. Standard delnett er 255.255.255.0. • Gateway – Angi Gateway-adressen. • MAC-adresse – Viser MAC-adressen til kontrolleren. • Legg til port og protokoll – Angi nødvendig portnummer og protokoll. <p><i>Merk: Opprettet port og protokoll blir lagt til i listen under alternativet Legg til port og protokoll.</i></p>

Tabell 6-6: Kommunikasjoner (fortsatt)

6.2.8 Skriverinnstillinger

På Skriverinnstillinger-skjermbildet kan du vise og endre skriverparametre.



1. Trykk på -knappen fra verktøyskjermbildet. Skriverinnstillinger-skjermbildet åpnes som vist i [Figur 6-17](#).
2. Velg de aktuelle alternativene for å endre innstillingene til skriveren.





Figur 6-17: Skriverinnstillinger

Skriverinnstillinger-skjermbildet gir tilgang til følgende alternativer som beskrevet i [Tabell 6-7](#):

Knapper	Beskrivelse
<p>Lokalisering</p> 	<p>Trykk på følgende alternativer for å angi:</p> <ul style="list-style-type: none"> • Språk – Velg det aktuelle språket fra rullegardinlisten. • Land – Velg det aktuelle språket fra rullegardinlisten. • Tastaturkonfigurasjon – Velg ønsket tastatur(er) og standard tastatur fra de tilgjengelige alternativene etter at du har trykket på knappen for tastaturkonfigurasjon. Velg Lokalisering-knappen for å gå tilbake til menyen. • Dagens dato – Viser dagens dato. Velg tekstboksen for å endre datoen.

Tabell 6-7: Skriverinnstillinger

Knapper	Beskrivelse
	<ul style="list-style-type: none"> Nåværende tid – Viser nåværende tid. Velg tekstboksen for å endre tid. Kalender – Velg aktuell kalender (gregoriansk eller islamsk). Ukenummer – Angi årets første ukenummer som enten 1. januar, første 4-dagers uke eller første hele uke. Alternativ null – Angi symbolet for alternativ null fra rullegardinlisten (null, null med prikk, null med skråstrek og null med strek). Et alternativt nullsymbol kan angis som et av flere tilgjengelige nulltegn. Målingsenhet – Velg enten metrisk eller imperial for å angi måleenheter.
<p>Strømsparing</p> 	<p>Du kan spare strøm ved å aktivere dvalemodus slik at skjermen slår seg av etter tidsavbrudd (min.) har utløpt fra forrige interaksjon. Standard er 30 minutter, reduser eller øk denne tiden med knappene +/-, eller velg tekstfeltet.</p> <p>Ytterligere funksjoner kan nå slås av eller settes i strømsparingsmodus når dvalemodus er aktivert.</p>
<p>Dyse automatisk av</p> 	<p>For å spare strøm kan du aktivere Dyse automatisk av, så slår dysen seg av ved tidsavbruddet (min.) etter forrige utskrift. Standard er 30 min. – øk eller reduser denne tiden etter behov med knappene +/- eller ved å velge tekstfeltet.</p>

Tabell 6-7: Skriverinnstillinger (fortsatt)

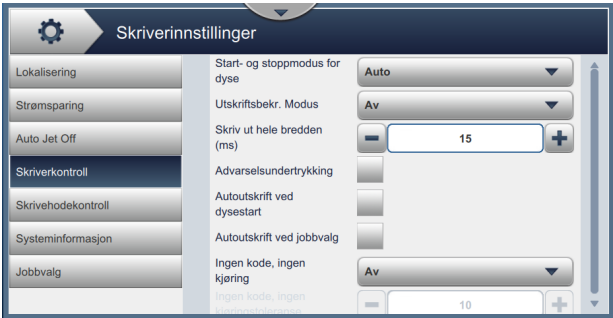
Knapper	Beskrivelse
<p data-bbox="272 184 472 212">Skriverkontroll</p> 	<p data-bbox="922 184 1474 212">Angir forskjellige parametre for skriveren:</p> <ul data-bbox="927 218 1474 317" style="list-style-type: none"> • Start- og stoppmodus for dyse – Velg aktuell start-/stoppmodus fra rullegardinlisten. <p data-bbox="971 327 1451 394">Automatisk – Skriveren velger beste start- og stoppmodus basert på bruk.</p> <p data-bbox="971 405 1479 604">Rengjør – Utfører start- og stoppsekvens for rengjøring for å fjerne blekk fra manifold og dyse før blekkstrålen stopper. Denne handlingen hindrer avleiringer av blekk på skriverhodet.</p> <p data-bbox="971 615 1479 716"><i>Merk: Start- og stoppmodus for dyse går tilbake til Automatisk når enten rengjørings- eller hurtigsekvensen er ferdig.</i></p> <p data-bbox="971 747 1479 982">Hurtig – Utfører hurtigstart- og stoppsekvens. Bruk Hurtigstart hvis maskinen har vært slått av i mindre enn en halv time. Hurtigstopp starter uten en skyllesekvens, og bruker blekkforsyningen til å tappe luft fra dysen.</p> <p data-bbox="971 993 1479 1094"><i>Merk: Start- og stoppmodus for dyse går tilbake til Automatisk når hurtigsekvensen er ferdig.</i></p> <ul data-bbox="927 1125 1474 1413" style="list-style-type: none"> • Utskriftsbekr. Modus – Velg påkrevd utskriftsbekreftelsesmodus (Av, På aktiv høy eller På aktiv lav). • Skriv ut hele bredden (ms) – Angi aktuell utskriftsbreddeverdi i ms. • Advarselsundertrykking – Aktiver dette alternativet for å ignorere advarsler ved utskrift. <p data-bbox="971 1423 1474 1556"><i>Merk: Bare advarsler om utskriftsfeil og utskriftsaktivering ignoreres. Alle systemadvarsler vises og krever handling fra operatøren.</i></p> <ul data-bbox="927 1598 1474 1808" style="list-style-type: none"> • Autoutskrift ved dysestart – Aktiver dette alternativet for å tillate at utskrift starter automatisk ved dysestart. • Autoutskrift ved jobbvalg – Aktiver dette alternativet for å tillate at utskrift starter automatisk ved jobblasting.

Tabell 6-7: Skriverinnstillinger (fortsatt)

Knapper	Beskrivelse
	<ul style="list-style-type: none"> Ingen kode, ingen kjøring – Dette alternativet kan være Av, Kumulativ eller Konsekutiv. Ingen kode, ingen kjøringstoleranse – Trykk på knappene +/- for å øke eller redusere toleranseverdien. Konsekutiv – Skriveren viser en feil bare når toleranseverdien nås i konsekutive tilfeller. Kumulativ – Skriveren viser en feil når toleranseverdien nås.
<p>Skriverhodekontroll</p>	<p>Parametrene for skriverhodekontroll konfigureres i løpet av skriverinstallasjonen og skal vanligvis ikke justeres. Følgende parametre er tilgjengelige for skriverhodekontroll:</p> <ul style="list-style-type: none"> Aktiver rennefeil – Skriveren viser en feil når rennefeil registreres. Rennepumpehastighet (o/min) – viser rennepumpens hastighet. Automatisk modulering. Manuell mod. Spenning (V) - Viser spenningsverdien for manuell modulering. Manuell mod. Frekvens (Hz) – Viser frekvensverdien for manuell modulering. Siste kjente gode mod. (V) – Viser spenningen til den siste fungerende konfigurasjonen. Sporing – Brukeren kan aktivere/deaktivere sporing bare når automatisk modulering er aktivert. Justering for utskriftshøyde. (V) – Endrer maksimum oppnåelig utskriftshøyde. Ladeskala. Faselading (V) – Angir spenning for å optimalisere utskriftskvalitet.

Tabell 6-7: Skriverinnstillinger (fortsatt)

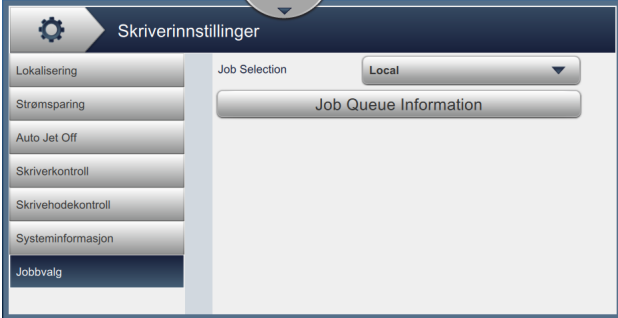
Knapper	Beskrivelse																											
<p>Systeminformasjon</p>  <table border="1" data-bbox="280 254 894 569"> <thead> <tr> <th colspan="3">Skriverinnstillinger</th> </tr> </thead> <tbody> <tr> <td>Lokalisering</td> <td>Produktnavn</td> <td>VJ1580</td> </tr> <tr> <td>Strømsparing</td> <td></td> <td>©2018 Videojet Technologies Inc.</td> </tr> <tr> <td>Auto Jet Off</td> <td>Produktversjon</td> <td>0.211.23972</td> </tr> <tr> <td>Skriverkontroll</td> <td>Applikasjon</td> <td>23972</td> </tr> <tr> <td>Skrivehodekontroll</td> <td>Felles bibliotek</td> <td>0.21.1.55077MS</td> </tr> <tr> <td>Systeminformasjon</td> <td>Qt-build</td> <td>Qt 5.3.1 (LGPL)</td> </tr> <tr> <td>Jobbvalg</td> <td>Qt-driftstid</td> <td>Qt 5.3.1 (LGPL)</td> </tr> <tr> <td></td> <td>OS-versjon</td> <td>0.0.0.0.0</td> </tr> </tbody> </table>	Skriverinnstillinger			Lokalisering	Produktnavn	VJ1580	Strømsparing		©2018 Videojet Technologies Inc.	Auto Jet Off	Produktversjon	0.211.23972	Skriverkontroll	Applikasjon	23972	Skrivehodekontroll	Felles bibliotek	0.21.1.55077MS	Systeminformasjon	Qt-build	Qt 5.3.1 (LGPL)	Jobbvalg	Qt-driftstid	Qt 5.3.1 (LGPL)		OS-versjon	0.0.0.0.0	<p>Viser systeminformasjon som produktnavn, produktversjon, applikasjon, felles bibliotek, Qt-bygg, Qt-driftstid osv.</p> <p>Merk: Applikasjonen har gjeldende programvareversjonsnummer.</p>
Skriverinnstillinger																												
Lokalisering	Produktnavn	VJ1580																										
Strømsparing		©2018 Videojet Technologies Inc.																										
Auto Jet Off	Produktversjon	0.211.23972																										
Skriverkontroll	Applikasjon	23972																										
Skrivehodekontroll	Felles bibliotek	0.21.1.55077MS																										
Systeminformasjon	Qt-build	Qt 5.3.1 (LGPL)																										
Jobbvalg	Qt-driftstid	Qt 5.3.1 (LGPL)																										
	OS-versjon	0.0.0.0.0																										
<p>Jobbvalg</p> 	<p>Når Eksternt jobbutvalg er aktivert, er de ytterligere påkrevde dataene tilgjengelige for fullføring.</p>																											

Tabell 6-7: Skriverinnstillinger (fortsatt)

6.2.9 Brukertilgang

På Brukertilgang-skjermbildet kan du vise og endre sikkerhetsmodus, konfigurere roller og konfigurere brukere.



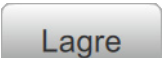

1. Trykk på  -knappen fra verktøyskjermbildet. Brukertilgang-skjermbildet åpnes som vist i [Figur 6-18](#).
2. Velg alternativer for å endre sikkerhetsinnstillingene for roller og brukere, og trykk på  -knappen for å lagre endringene.



Figur 6-18: Brukertilgang

Brukertilgang-skjerm bildet gir tilgang til følgende alternativer som vist i [Tabell 6-8](#).

Knapper	Beskrivelse
<p>Sikkerhetsmodus</p> 	<p>Trykk på følgende alternativer for å angi:</p> <ul style="list-style-type: none"> • Tilgangsmodus - Velg enten Rolle eller Brukertilgangsmodus ved å trykke på den aktuelle modusen. <ul style="list-style-type: none"> Rolle - I denne modusen kan du konfigurere individuelle roller i tillegg til standard oppsett. Hver rolle spesifiserer hvilke verktøy og menyer brukeren har tilgang til. Bruker - I denne modusen kan du konfigurere unike brukere med et unikt passord basert på de tilgjengelige rollene. Brukeren kan gjøres aktiv eller inaktiv etter behov. • Automatisk avlogging - Automatisk avlogging er på som standard og logger av brukeren etter 15 minutter uten interaksjon. Fjern merket fra boksen for å fjerne automatisk avlogging. • Avloggingstid (min.) - Angi tid for automatisk avlogging. <p><i>Merk: Avloggingstid er bare tilgjengelig når alternativet Automatisk avlogging er aktivert.</i></p> <p>Trykk på <i>Lagre</i>-knappen for å lagre endringene.</p>
<p>Konfigurer roller</p> 	<p>De konfigurerte rollene som er tilgjengelige i Brukertilgang-skjerm bildet, vises. Standard tilgjengelige roller er Administrator, Logget ut, Vedlikehold og Operatør.</p> <p>Trykk på følgende alternativer for å angi:</p> <ul style="list-style-type: none"> • Trykk på <i>+Ny</i>-knappen for å opprette en ny rolle og gi tilgang til de aktuelle verktøyene. • Trykk på <i>Rediger</i>-knappen for å endre rollens tilgang. • Trykk på <i>Slett</i>-knappen for å slette den valgte rollen. Rollene Administrator og Logget ut kan ikke slettes. • Trykk på <i>Lagre</i>-knappen for å lagre endringene.

Tabell 6-8: Alternativer for brukertilgang

Knapper	Beskrivelse
<p>Konfigurer brukere</p> 	<p>De konfigurerte brukerne som er tilgjengelige i Brukertilgang-skjermbildet, vises.</p> <p>Trykk på følgende alternativer for å angi:</p> <ul style="list-style-type: none"> • Trykk på <i>+Ny</i>-knappen for å opprette en ny bruker ved å tilordne rolle(r). • Velg den aktuelle brukeren og trykk på <i>Fortsett</i>-knappen for å opprette en bruker med valgte rolledefinisjoner. Den nyopprettede brukeren kan også konfigureres. • Trykk på <i>Rediger</i>-knappen for å endre rollen til den valgte brukeren. • Trykk på <i>Slett</i>-knappen for å slette den valgte brukeren. • Trykk på <i>Lagre</i>-knappen for å lagre endringene.

Tabell 6-8: Alternativer for brukertilgang (fortsatt)

6.2.10 Konfigurer Hjem-skjerm

Konfigurer Hjem-skjerm viser aktuell prestasjonsinformasjon på startsidene.



1. Trykk på -knappen fra verktøyskjernbildet. Konfigurer Hjem-skjerm åpnes som vist i [Figur 6-19](#).



Figur 6-19: Konfigurer Hjem-skjerm

2. Trykk på den aktuelle posisjonen for å endre alternativene på startsidene, som vist i [Figur 6-20](#).

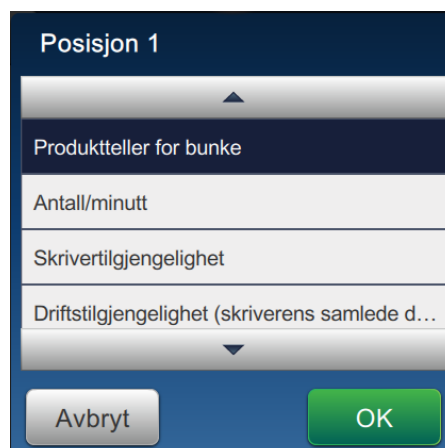

Figur 6-20: Alternativer for å endre plassering

Alternativene for hver posisjon på Konfigurerer Hjem-skjerm er:

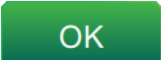
- Ikke vist
 - Total utskriftstelling
 - Total produktstelling
 - Teller for gruppeutskrift
 - Produktteller, gruppe
 - Antall/minutt
 - Skrivertilgjengelighet
 - Driftstilgjengelighet (skriverens samlede driftstid)
 - Driftstilgjengelighet (skriverens samlede driftstid som klar)
 - Utskriftsteller
 - Produktteller
 - System
 - Etterfyllingsvæske
 - Blekk
3. Trykk på  -knappen for å lagre endringene.

6.2.11 Programvarenedlasting

På Programvarenedlasting-skjermbildet er det alternativer for å administrere systemprogramvare og arbeidsflytmoduler.



1. Trykk på -knappen fra verktøyskjermbildet. Programvarenedlasting-skjermbildet åpnes som vist i [Figur 6-21](#).



Figur 6-21: Skjermbilde for programvarenedlasting

På Programvarenedlasting-skjerm bildet har du tilgang til følgende alternativer som beskrevet i Tabell 6-9:

Knapper	Beskrivelse
<p>Installer arbeidsflytmodul(er)</p> 	<p>Hvis en arbeidsflytmodul er tilgjengelig, kan den installeres via den valgte stasjonen etter behov.</p>
<p>Avinstaller arbeidsflytmodul(er)</p> 	<p>Hvis en arbeidsflytmodul ikke lenger er nødvendig, kan den velges og avinstalleres.</p>
<p>Oppgrader systemprogramvare</p> 	<p>Oppgrader systemprogramvaren ved å velge stasjonen der oppgraderingen er, velg den aktuelle programvarepakken og velg deretter Oppgrader.</p>

Tabell 6-9: Programvarenedlasting

Knapper	Beskrivelse
<p>Nedgrader systemprogramvare</p> 	<p>Last ned systemprogramvaren ved å velge stasjonen der nedgraderingen er, velg den aktuelle programvarepakken og velg deretter Nedgrader.</p>
<p>Koble til Videojet Workflow Portal</p> 	<p>Lar skriveren koble direkte til arbeidsflytportalen for å kunne laste ned systemprogramvarepakken og arbeidsflyt(er). Ta kontakt med Videojets kundeservice eller en lokal distributør for å få mer informasjon.</p>
<p>Skriverinformasjon</p> 	<p>Viser programvareinformasjon for skriveren. Programvareversjonen kan eksporteres til en USB-fil eller via nettverket ettersom filen er unik for hver skriver.</p>

Tabell 6-9: Programvarenedlasting (fortsatt)

6.2.12 Vedlikehold

Vedlikeholdsverktøyet gir brukerne tilgang til vedlikeholdsinstruksjoner samt viktig vedlikeholdsinformasjon.



1. Trykk på  -knappen fra verktøyskjermbildet. Vedlikehold-skjermbildet åpnes som vist i [Figur 6-22](#).
2. Velg de aktuelle alternativene for å utføre vedlikehold på skriveren.
Se [Del 7 "Vedlikehold"](#) på side 7-1 for mer informasjon.



Figur 6-22: Vedlikehold

6.2.13 Diagnostikk

Diagnostikk-skjerm bildet viser de gjeldende verdiene for nøkkelparametre for skriveroppsett som støtter skriverbruk og kan hjelpe med feilsøkningsproblemer.

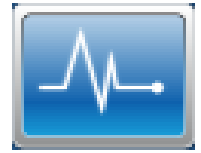

1. Trykk på  -knappen fra verktøyskjerm bildet. Diagnostikk-skjerm bildet åpnes som vist i [Figur 6-23](#).

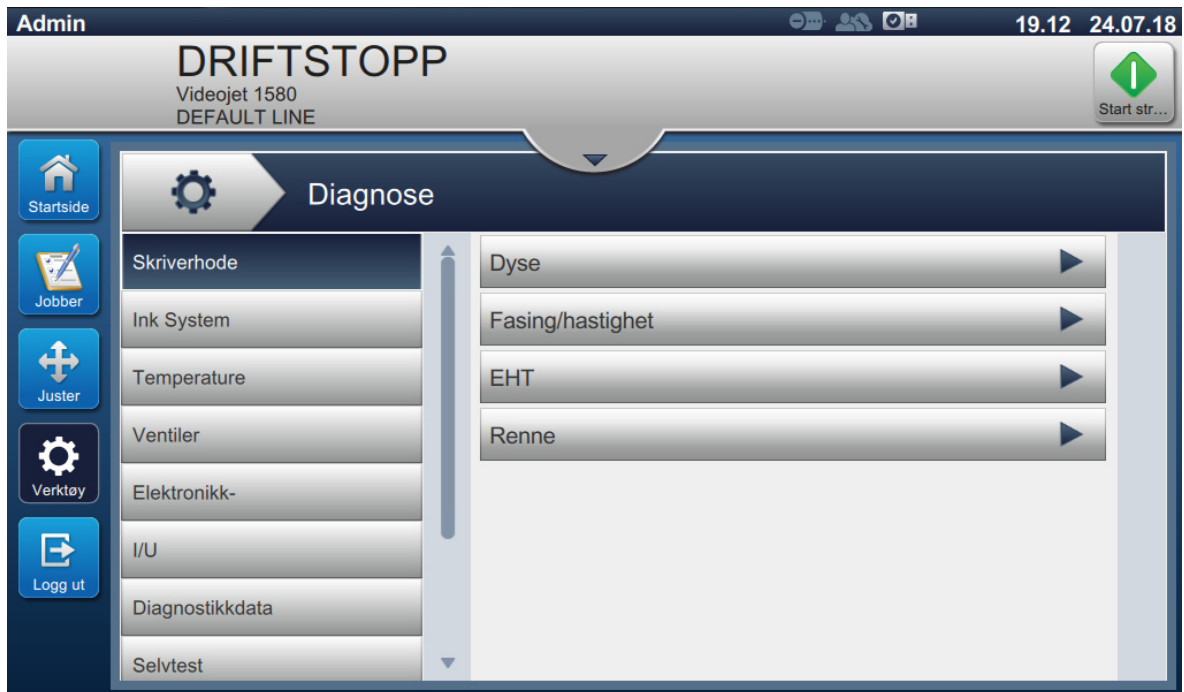

Figur 6-23: Diagnostikk

Diagnostikk-skjerm bildet gir tilgang til følgende alternativer som vist i [Tabell 6-8](#).

Knapper	Beskrivelse
Skriverhode	Velg følgende alternativer for å vise verdiene til de forskjellige parametrene: <ul style="list-style-type: none">• Dyse• Fasing/hastighet• EHT• Renne
Blekkssystem	Velg følgende alternativer for å vise verdiene til blekksystemparametrene: <ul style="list-style-type: none">• Blekkpumpe• Etterfyllingsvæskepumpe• Viskositet• Blekk• Etterfyllingsvæske• Rennepumpe
Temperatur	Viser temperatur- og fuktighetsverdier for parametre som skriverhode, blekk osv.
Ventiler	Viser status (åpen eller lukket) for alle ventilene.
Elektronikk	Velg følgende alternativer for å vise verdiene til de forskjellige parametrene: <ul style="list-style-type: none">• MCB-spenninger• IMB-spenninger• Skriverhode• PCB-spenninger
I/U	Viser status for tilkoblede enheter med inngang/utgang.
Diagnostikkdata	Velg følgende alternativer for å vise verdiene til de forskjellige parametrene: <ul style="list-style-type: none">• Skriverhode og dyse - Viser dysediagnostikk, rennestatus og skriverhodediagnostikk.• Blekkssystem - Viser diverse, blekkstatus, maskinarestatus og signaltilstand.
Selvtest	Trykk på <i>Kjør test</i> -knappen for å kjøre selvtesten. Selvtesten godkjenner alle parametrene som kreves for skriverdrift, og genererer testrapporten. Trykk på <i>Eksporter</i> -knappen for å eksportere testloggen for gjennomgang og analyse.

Tabell 6-10: Diagnostikkalternativer

Knapper	Beskrivelse
Sekvenser	<p>Sekvensene er tilordnede programmer som støtter skriveroppsett og -vedlikehold. Velg den aktuelle operasjonen og følg meldingene:</p> <ul style="list-style-type: none"> • Grunn blandertank - Utfører operasjoner for å øke viskositeten i blekkstrømmen og få bedre utskriftkvalitet. • Grunn etterfyllingsvæsketank - Utfører operasjoner for å forbedre blandingen. • Skyll forbindelseskabelen - Skyller forbindelseskabelen for å hindre at rusk blokkerer dysene hvis skriveren har vært ute av drift i en lengre tid. • Hurtigrensing av forbindelseskabel - Rask skylling av forbindelseskabelen (ca. 15 minutter anbefales). • Systemskylling og -utlufting- Maskinen startes, og skyllepumpen kjøres. Denne funksjonen fjerner luft fra skyllesystemet under idriftsettelsen eller når luft føres inn i skyllesystemet under en feil, etc.
Datalogging	<p>Trykk på PÅ/AV-knappen for å aktivere/deaktivere dataloggalternativet. Angi tidsintervallet for datalogging hvis alternativet er aktivert.</p>
Kladdeblokk	<p>Brukeren kan laste egendefinert diagnostikksekvens for å finne feil og teste. Du finner mer informasjon i servicehåndboken.</p>

Tabell 6-10: Diagnostikkalternativer (fortsatt)

6.2.14 Installasjon

Installasjon-skjermbildet viser skriverinstallasjonen i tre faser.



1. Trykk på -knappen fra verktøyskjermbildet. Installasjon-skjermbildet åpnes som vist i [Figur 6-24](#).



Figur 6-24: Skjermbilde for installasjon

Se servicehåndboken for mer informasjon.

6.2.15 VideojetConnect fjernhjelp

Med fjernhjelp for VideoConnect får du tilgang til diagnostikk og vedlikehold av skriveren ved å få tilgang til skriverdata fra skyen.

1. Trykk på  -knappen fra verktøyskjermbildet. Fjernhjelp for VideojetConnect-skjermen åpnes som vist i [Figur 6-25](#).

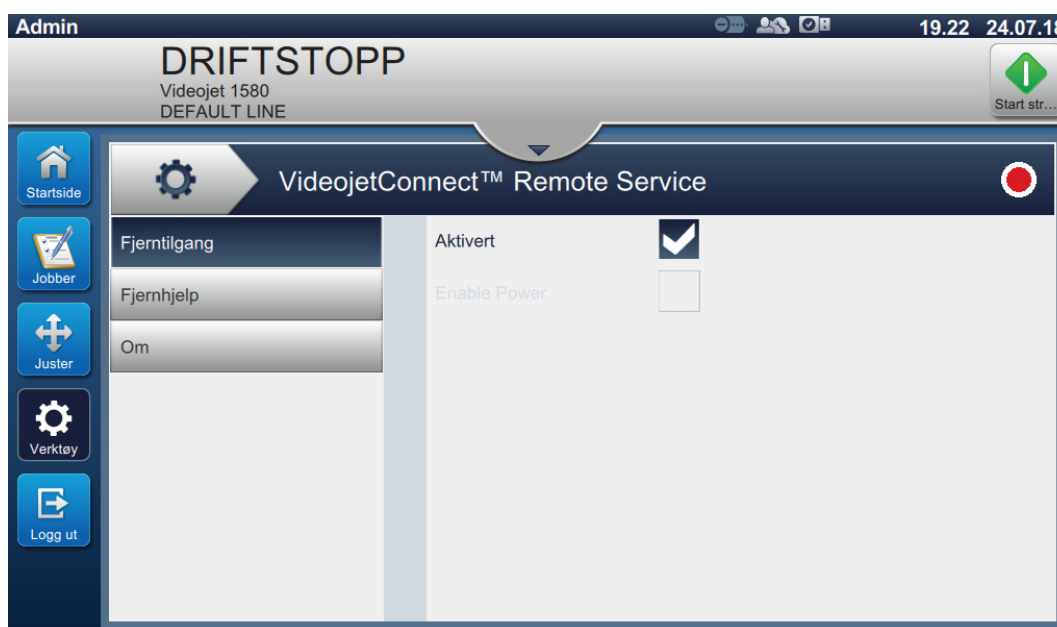

Figur 6-25: VideojetConnect fjernhjelpskjerm

Fjernhjelp for VideojetConnect-skjermen gir tilgang til følgende alternativer som beskrevet i Tabell 6-11:

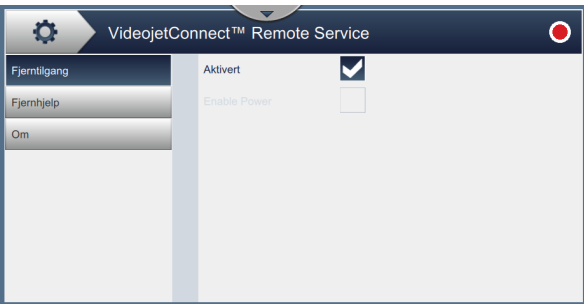
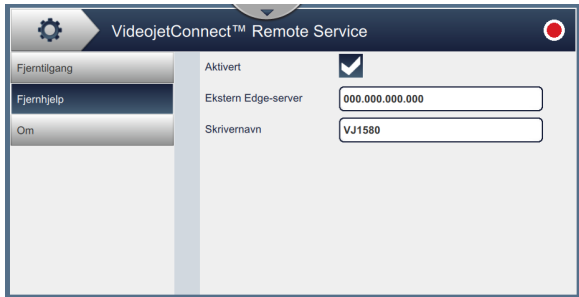
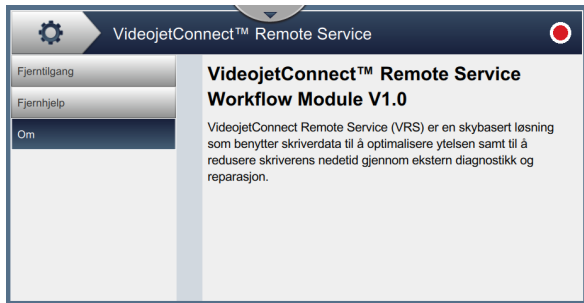
Knapper	Beskrivelse
<p>Fjerntilgang</p> 	<p>Trykk på <i>Aktiver</i> -knappen for å tillate ekstern tilgang til skriveren.</p>
<p>Fjernstyrt service</p> 	<p>Følgende alternativ er tilgjengelige for fjernhjelp:</p> <ul style="list-style-type: none"> • Trykk på <i>Aktiver</i>-knappen for å aktivere ekstern hjelp for skriveren. • Trykk på <i>Ekstern kantserver</i>-knappen for tilgang til IP-adressen til kantserveren. • Trykk på <i>Skrivnavn</i>-knappen for å skive inn navnet på skriveren.
<p>Om</p> 	<p>Viser programvareversjonen og beskrivelser knyttet til VideojetConnect fjernhjelp.</p>



Tabell 6-11: VideojetConnect fjernhjelp

6.3 Konfigurere linjeoppsett

Med Linjeoppsett kan du opprette, redigere, lagre, aktivere og slette linjekonfigurasjoner.



6.3.1 Opprette et nytt linjeoppsett

1. Trykk på -knappen fra verktøyskjermbildet.
2. Trykk på -knappen på Linjeoppsett-skjermbildet for å opprette et nytt linjeoppsett som vist i [Figur 6-26](#). Linjeoppsett-skjermbildet åpnes med et tastatur.



Figur 6-26: Linjeoppsett-skjerm

3. Angi navnet på linjeoppsettet og trykk på -knappen for å lagre navnet.

4. Konfigurer linjeoppsett ved å følge trinnene for å gå gjennom hver innstilling, og velg det aktuelle alternativet som vist i [Figur 6-27](#).

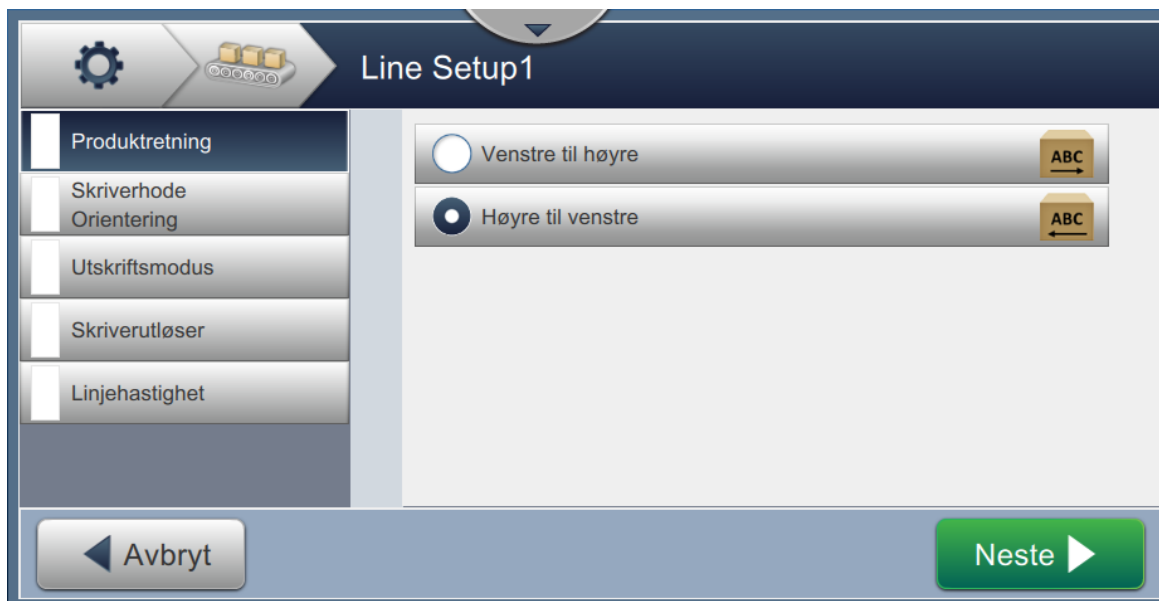

Figur 6-27: Innstillinger for linjeoppsett

6.3.2 Produktretning

Produktretning angir utskriftsretningen.

1. Trykk på *Produktretning* på Innstillinger for linjeoppsett, som vist i [Figur 6-27](#).
2. Velg utskriftsretningen, trykk på  -knappen for å bekrefte og gå til neste innstilling.

6.3.3 Skriverhodets retning

Skriverhodets retning endrer retningen til utskriften på produktet.

1. Velg retningen til skriverhodet som vist i [Figur 6-28](#).

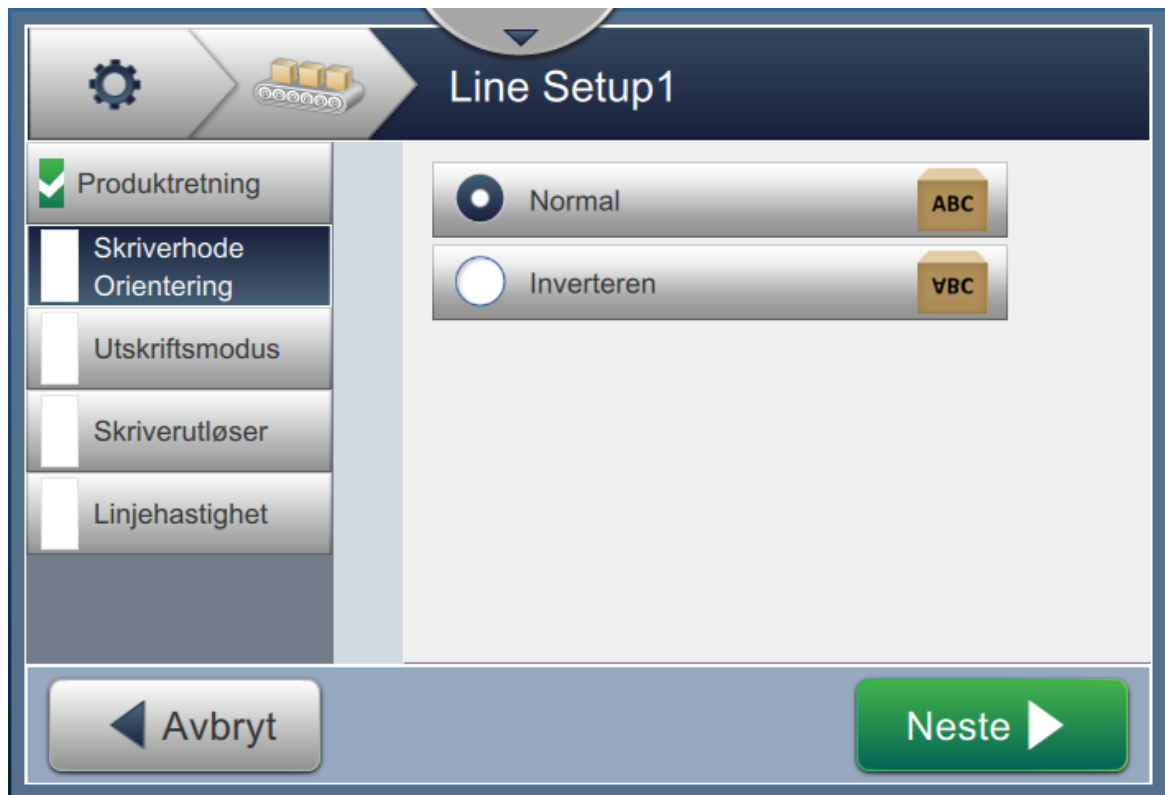

Figur 6-28: Linjeoppsett – skriverhodets retning

Skrive ut jobb i normal retning

2. Trykk på *Normal*-knappen for å skrive ut i normal retning.

Skrive ut jobb i invertert retning

3. Trykk på *Invertert*-knappen for å skrive ut i invertert retning.

4. Trykk på  -knappen for å angi retningen.

6.3.4 Utskriftsmodus

Utskriftsmodus angir forskjellige utskriftsmodi. Utskriftsmodiene er

- Enkeltutskrift/utløser
- Flere utskrifter / utløser
- Kontinuerlig

1. Trykk på *Utskriftsmodus* på Innstillinger for linjeoppsett, som vist i [Figur 6-29](#).

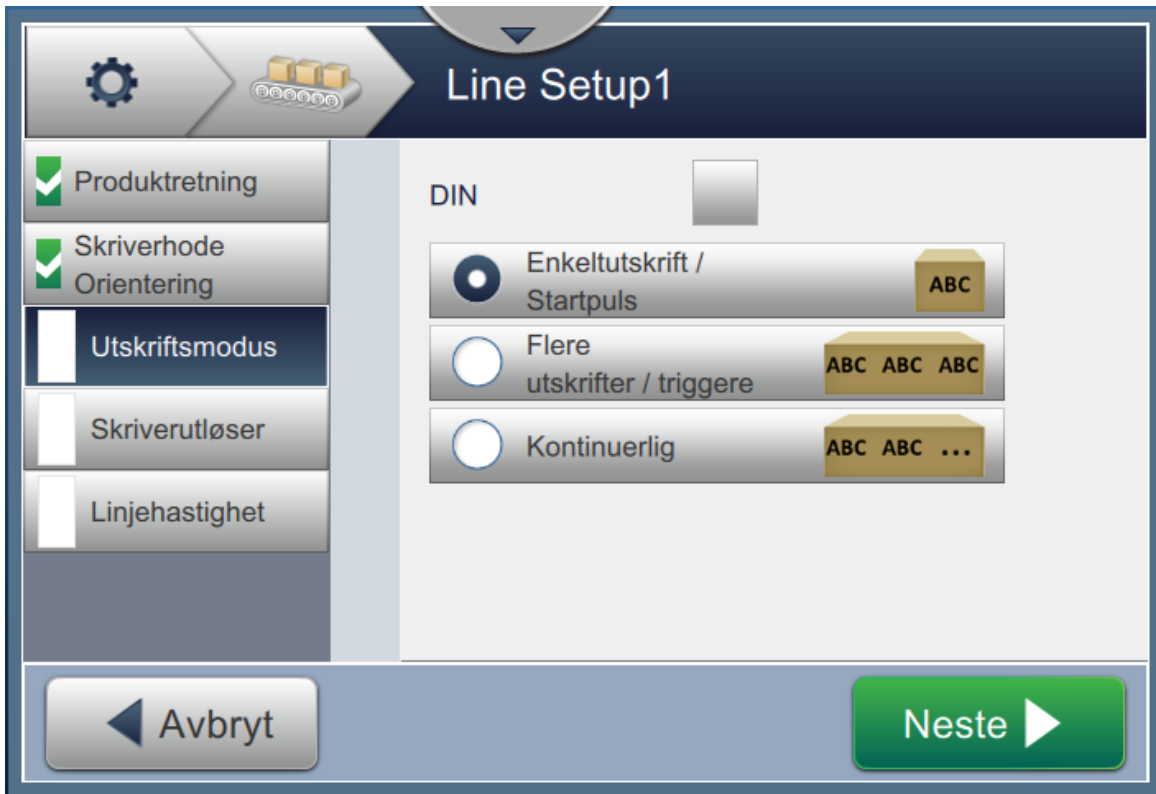

Figur 6-29: Linjeoppsett – Utskriftsmodus

DIN-utskrift

DIN-utskrift reverserer automatisk utskriftsretningen. Når det skrives på kabler, brukes denne metoden.

1. Aktiver DIN-utskriftsmodus, velg påkrevd utskriftsmodus samt DIN-modus.

Enkeltutskrift/utløser

Enkeltutskrift/utløser skriver ut jobben én gang på produktet.

1. Velg alternativet *Enkeltutskrift/utløser* for enkeltutskrift, trykk på -knappen for å angi modus.

Flere utskrifter / utløser

Flere utskrifter-modus gjør det mulig å skrive ut flere ganger på produktet etter en utskriftsutløser.

1. Velg alternativet *Flere* som vist i [Figur 6-29](#). Trykk på .

2. Endre parametrene i innstillingsvinduet, trykk på  -knappen for å angi modus som vist i [Figur 6-30](#).

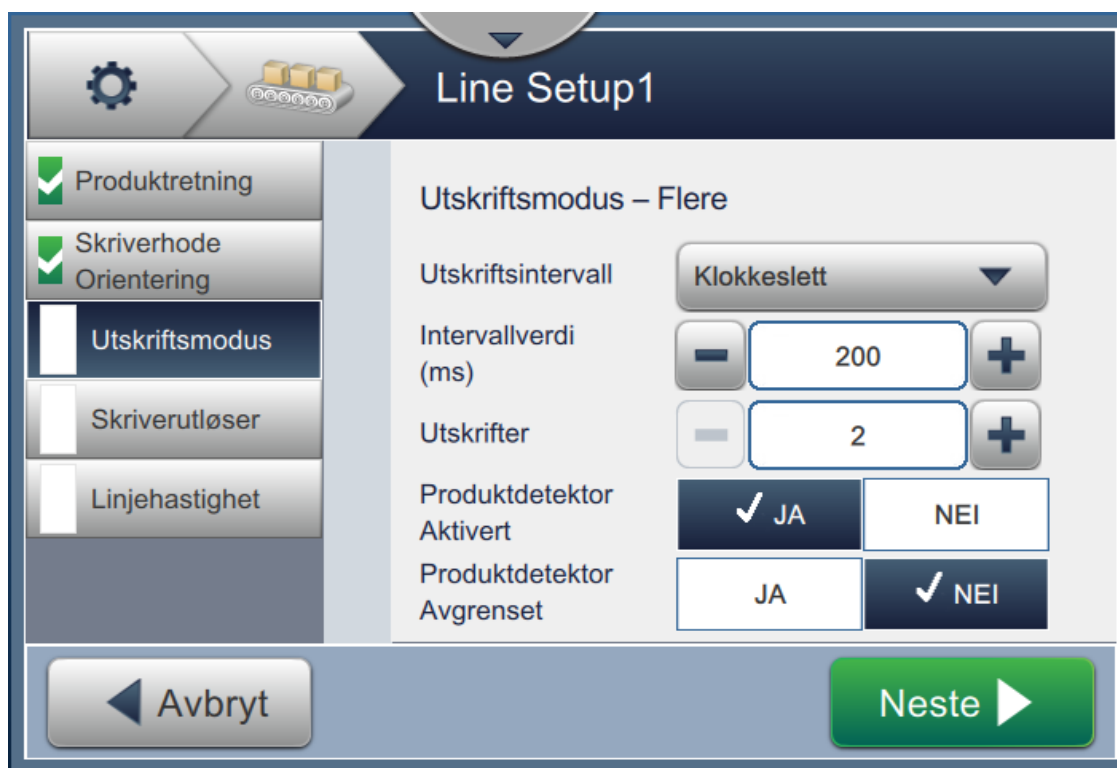



Figur 6-30: Utskriftsmodus – Flere

Alternativ	Beskrivelse
Utskriftsintervall	Definerer tidsrommet mellom to eller flere påfølgende utskrifter med produktet. Velg utskriftsintervall fra listen, og trykk på OK-knappen. Utskriftsintervall-alternativene som er tilgjengelige, er tid og avstand.
Intervallverdi	Definerer tidsromverdien mellom to eller flere påfølgende utskrifter med produktet. Trykk på knappene +/- for å angi intervallverdi i ms.
Utskrifter	Definerer hvor mange ganger jobben må skrives ut med produktet. Trykk på knappene +/- for å angi antall utskrifter.
Produktdetektor utløst	Trykk enten på JA eller NEI for å aktivere eller deaktivere alternativet.
Produktdetektor avgrenset	Trykk enten på JA eller NEI for å aktivere eller deaktivere alternativet.

Tabell 6-12: Parametere for flermodus

Kontinuerlig

Kontinuerlig-utskriftsmodus skriver ut jobben flere ganger på produktet.

1. Velg alternativet *Kontinuerlig* som vist i [Figur 6-29](#). Trykk på  .
2. Endr parametrene i innstillingsvinduet. Trykk på  -knappen for å angi modus som vist i [Figur 6-31](#).

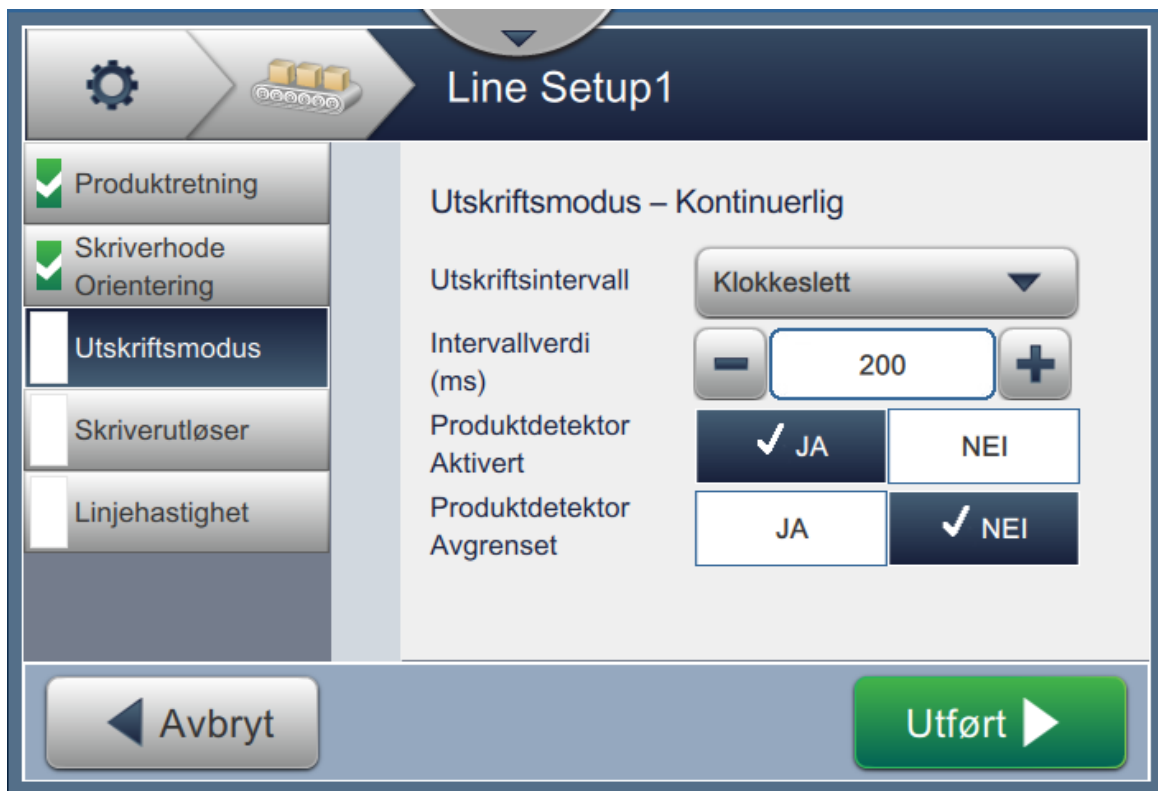

Figur 6-31: Utskriftsmodus - Kontinuerlig

Se [Tabell 6-12](#) på [side 6-49](#) for mer informasjon om parametrene.

6.3.5 Skriverutløser

Skriverutløser velger startpuls kant for å begynne utskriftsretningen.

1. Trykk på alternativet *Skriverutløser* i Innstillinger for linjeoppsett-skjermbildet, som vist i [Figur 6-32](#).
2. Velg de aktuelle parametrene og trykk på  -knappen for å angi verdiene.

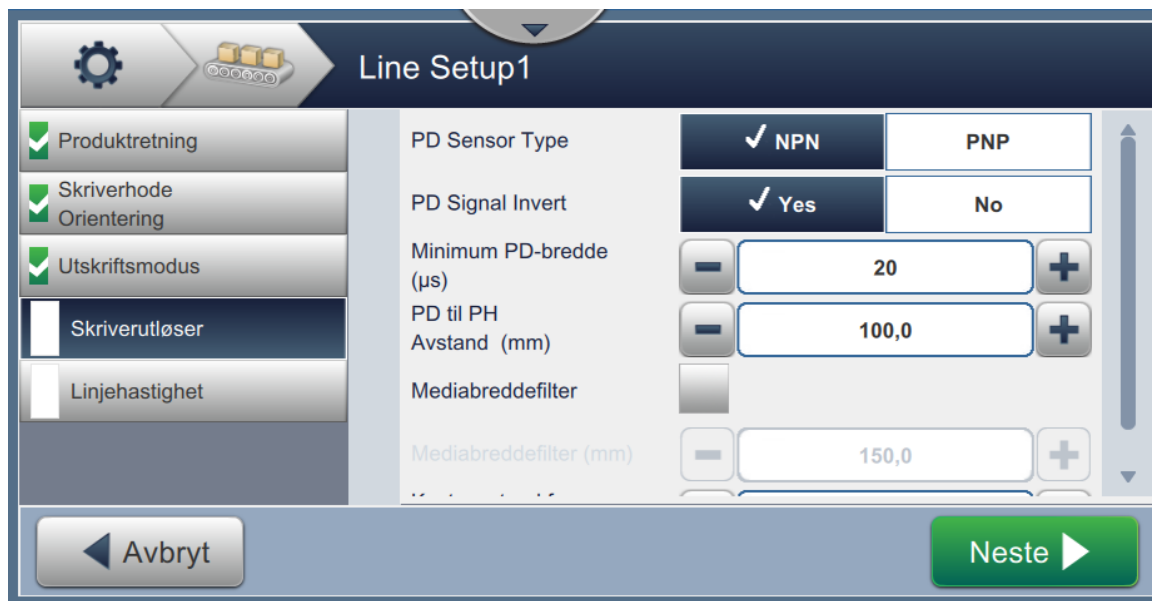

Figur 6-32: Linjeoppsett – skriverutløser

På Skriverutløser-skjermbildet kan du angi følgende parametre (se [Tabell 6-13](#)):

Alternativ	Beskrivelse
PD-signalinverter	Definerer om produktdetektorens startpuls kant skal mottas som lav til høy eller høy til lav.
Minimum PD-bredde (µs)	Definerer lengden på registrert område (lengde som detektoren registrerer).
PD til SH avstand (mm)	Definerer avstanden mellom skriverhode og produktdetektor i mm. Produktdetektoren registrerer både forkanten og bakkanten til produktet før skriveren starter utskriften.
Mediabreddefilter	Aktiver/deaktiver mediabreddefilter (mm).
Mediabreddefilter (mm)	Angir produktlengden i skriveren i mm. Innstillingen lar skriveren overse produktpåvisningsutløseren mens produktet passerer fotocellen.
Kasteavstand for skriverhode	Definerer avstanden mellom skriverhode og produkt i mm. Merk: Anbefalt kasteavstand er 12 mm.

Tabell 6-13: Alternativer for utskriftsutløser

6.3.6 Linjehastighet

Linjehastighet definerer produktets bevegelse til skriverhodet. Tre typer linjehastigheter er definert i skriveren, disse er:

- **Manuell innstilling**– Definer linjehastighet i m/min eller ft/min.
- **Målt av akselkoder** – Linjehastigheten måles av akselkoderen som registrerer endringer i produktets hastighet og gjør det mulig for skriveren å justere utskriftsbredden.
- **Målt av produktstørrelse/tid** – Linjehastigheten måles basert på produktstørrelse og hvor lang tid det tar produktet å bevege seg mot skriveren.

Merk: Alternativet Målt av produktstørrelse/tid er deaktivert for kontinuerlig utskriftsmodus.

1. Trykk på *Linjehastighet* på Innstillinger for linjeoppsett-skjermbildet, velg aktuell linjehastighet som vist i [Figur 6-33](#). Trykk på -knappen for å angi linjehastighet.

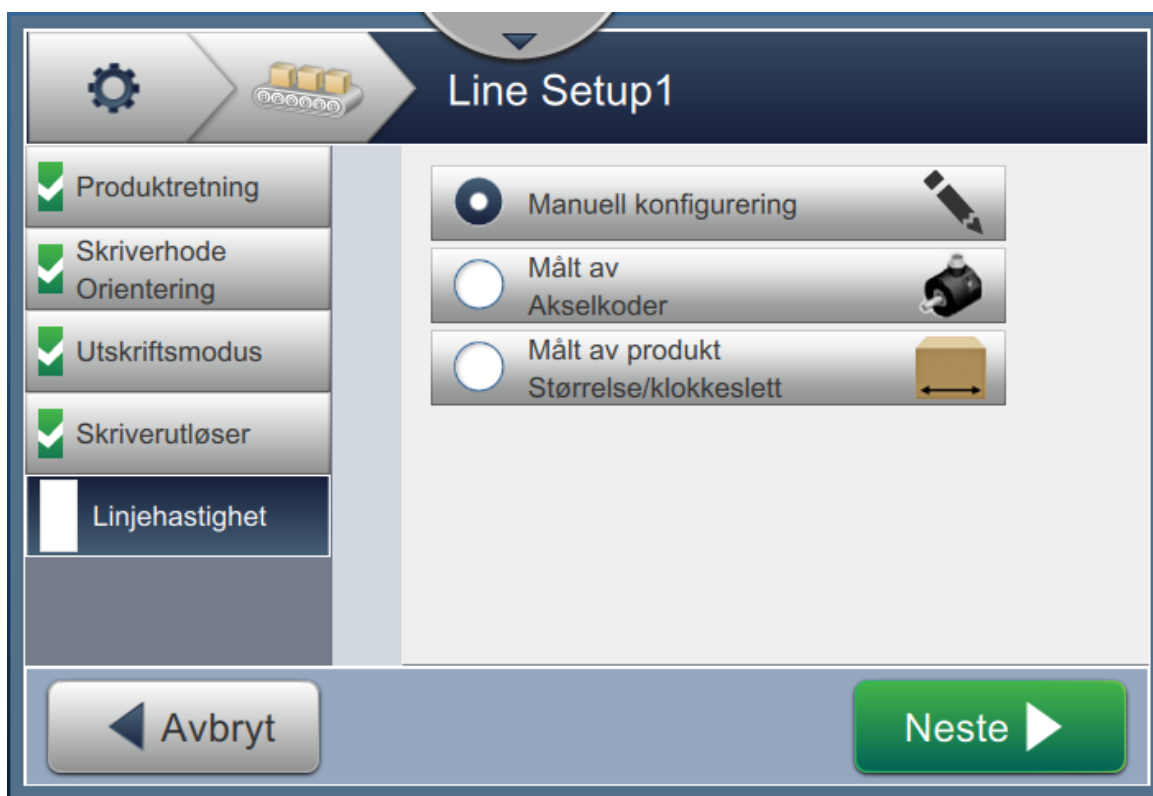

Figur 6-33: Linjeoppsett – Linjehastighet

Slik angir alternativet Manuell innstilling:

1. Velg *Manuell innstilling* som vist i [Figur 6-33](#). Trykk på  -knappen for å angi de aktuelle innstillingene.
2. Trykk på knappene +/- eller angi verdien for å stille inn aktuell linjehastighet i m/min.

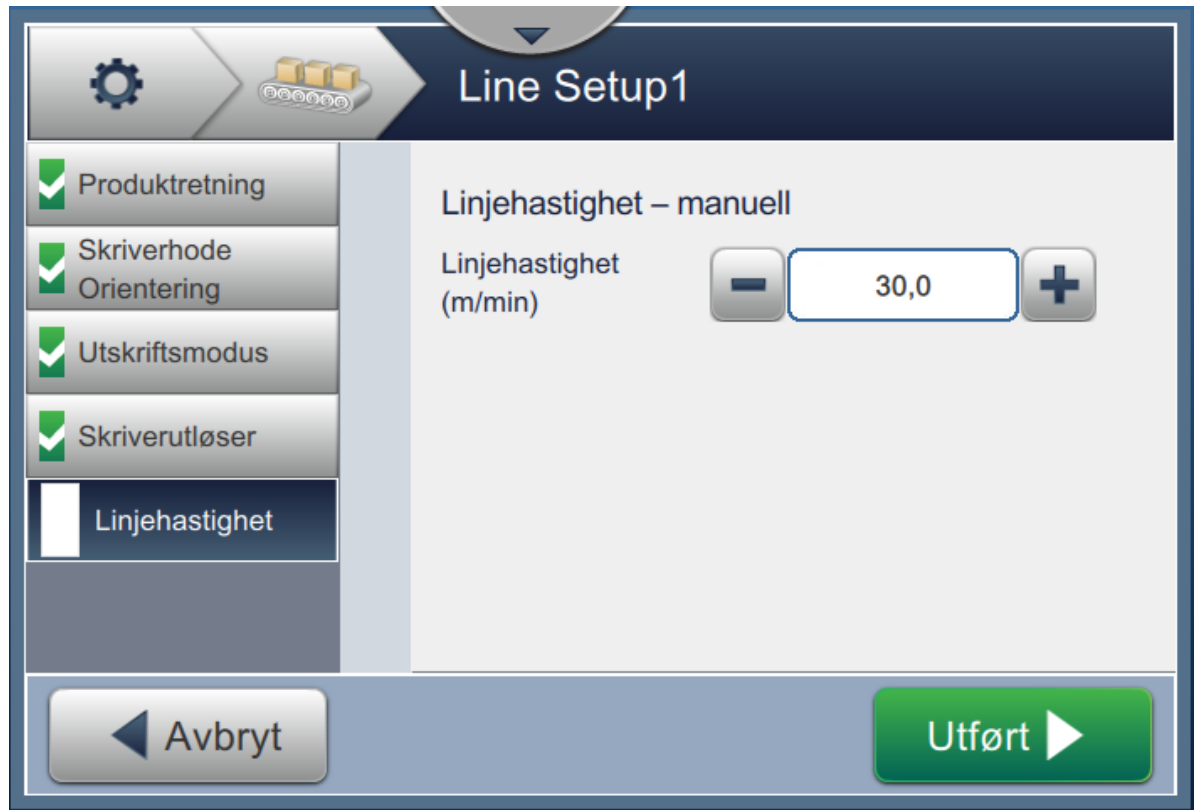

Figur 6-34: Linjehastighet – Manuell innstilling

3. Trykk på  -knappen i innstillingsvinduet for å bekrefte verdien, lagre og avslutt.

Merk: Hvis du velger  -knappen, lagres ikke verdien til parameteren – men brukeren går videre til neste skjermbilde. Parametrene lagres ikke før

 -knappen er valgt.

Slik konfigurerer du alternativet **Målt av akselkoder**:

1. Velg *Målt av akselkoder* som vist i [Figur 6-33](#). Trykk på -knappen for å angi de aktuelle innstillingene.
2. Endre de aktuelle parametrene i innstillingsvinduet som vist i [Figur 6-35](#).





Figur 6-35: Linjehastighet – Målt av akselkoder

Tabell 6-14 beskriver alternativene som er tilgjengelige i Målt av akselkoder-skjermbildet.

Alternativ	Beskrivelse
Koder (PPR)	Angi kodealternativ for en fast linjehastighet i pulser/omdreininger. Angi den aktuelle koderverdien, og trykk på <i>Godta</i> -knappen for å stille inn verdien.
Hjulomkrets (mm)	Angi hjulomkretsen i mm eller tommer. Angi den aktuelle hjulomkretsverdien, og trykk på <i>Godta</i> -knappen.
Kodertype	Velg kodertype fra listen: <ul style="list-style-type: none"> Ikke-kvadratur – utskrift i én retning, ikke retningsbestemt overvåkning av produkt og kan bruke koder med én eller to kanaler. <p><i>Merk:</i> Alternativer for retning og kompensasjon for tilbakerulling er ikke tilgjengelig for Ikke-kvadratur-kodetyper.</p> <ul style="list-style-type: none"> Kvadratur – Velger utskriftsretningen, overvåker retningen til produktet og må bruke koder med to kanaler.
Retning	Velg retning for kvadratur: <ul style="list-style-type: none"> Ikke brukt A leder B B leder A
Tilbakerullingskompensasjon	Tilbakerullingskompensasjon sikrer at skriveren bare skriver på produktet én gang. Hvis produktet plasseres på noe som kan bevege seg eller synke (for eksempel: transportbånd), teller skriveren antall kodertellerslag ved utskrift. Hvis linjen stopper og beveger seg bakover, starter ikke skriveren på nytt før tellerslagnummeret har gått tilbake til siste kjente posisjon. Trykk på <i>PÅ</i> -knappen for å aktivere tilbakerullingskompensasjon.

Tabell 6-14: Målt av akselkoder – parametre

3. Trykk på -knappen i innstillingsvinduet for å bekrefte verdien, lagre og avslutt.

Merk: Hvis du velger -knappen, lagres ikke verdien til parameteren – men brukeren går videre til neste skjermbilde. Parametrene lagres ikke før

-knappen er valgt.

Slik konfigurerer du alternativet **Målt av produktstørrelse/tid**:

1. Trykk på *Målt av produktstørrelse/tid* som vist i [Figur 6-33](#). Trykk på

 -knappen for å angi de aktuelle innstillingene.

2. Endre de aktuelle parametrene i innstillingsvinduet som vist i [Figur 6-36](#).

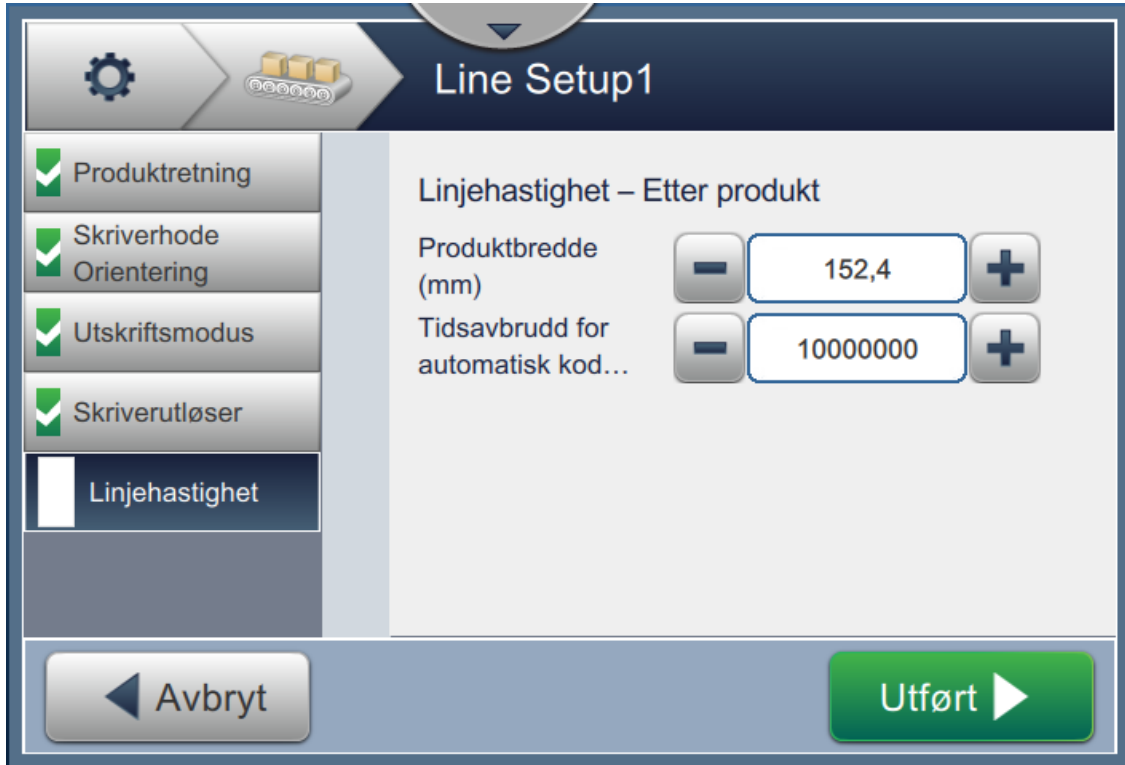

Figur 6-36: Linjehastighet – Innstillinger for *Målt av produktstørrelse/tid*

Tabell 6-15 beskriver de tilgjengelige parametrene:

Alternativ	Beskrivelse
Produktbredde (mm)	Angi den aktuelle produktbreddeverdien. Trykk på <i>Godta</i> -knappen for å angi produktbreddeverdien.
Automatisk kode Tidsavbrudd (µs)	Alternativet for autokoder bruker en svært nøyaktig detektor for å registrere fram- og bakkanten til hvert produkt, og for å justere bredden til koden på hvert produkt. Hvis du angir tidsavbrudd for autokoding, deaktiveres autokoderen hvis produktet ikke registreres i tidsrommet. Angi påkrevd verdi for tidsavbrudd for autokoder. Trykk på <i>Godta</i> -knappen for å angi verdien.

Tabell 6-15: *Målt av produktstørrelse/tid* – parametre

3. Trykk på  -knappen i innstillingsvinduet for å bekrefte verdien, lagre og avslutt.

Merk: Hvis du velger  -knappen, lagres ikke verdien til parameteren – men brukeren går videre til neste skjermbilde. Parametrene lagres ikke før

 -knappen er valgt.

6.3.7 Aktivere linjeoppsett

Følg trinnene nedenfor for å aktivere linjeoppsett for skriveren. Du kan også velge linjeoppsett for hver jobb, se del [5.2.1.2 Oppsett på side 5-8](#). For å aktivere linjeoppsett som standard, gjør følgende:

1. Velg aktuelt linjeoppsett fra listen, som vist i [Figur 6-26 på side 6-45](#).
2. Trykk på  -knappen for å stille inn den aktuelle konfigurasjonen.

6.4 Total maskineffektivitet – Tilgjengelighet

6.4.1 Innledning

Tilgjengelighet er en måleenhet på maskinens oppetid. Dette er tiden som maskinen er kjøreklar når det er påkrevd av produksjonen. Dette er et av de tre hovedmålene for OEE og er tilgjengelig for Videojet 1580.

Tilgjengelighet-verktøyet bidrar til å isolere problemer som er skriverrelatert eller driftsrelatert, og lar brukeren spore skriverens nedetid og se statistikker over driftsavbrudd. Feilskjermbildet som gjør at brukeren kan analysere måledata over driftstid, hjelper brukeren med å forstå og eliminere de vanligste årsakene til nedetid av skriveren og driftstid.

Tilgjengeligheten viser to enkle tilgjengelighetsmålinger samtidig:

- Skrivertilgjengelighet
- Driftstilgjengelighet

***Merk:** Driftstilgjengelighet kan endres mellom to forskjellige produksjonstid-proxyer ettersom brukeren ønsker: «Skriverens samlede driftstid» og «Skriverens samlede klartid». Du finner mer informasjon i «Driftstilgjengelighet» på side 6-59.*

$$\text{Tilgjengelighet\%} = \frac{\text{Driftstid}}{\text{Planlagt produksjonstid}}$$

Hvor

- Driftstid er skriverens totale oppetid
- Planlagt produksjonstid er Forventet kjøretid for virkelig linjekjøring*.
*Basert på proxyens valgte «Skriverens samlede driftstid» eller «Skriverens samlede klartid».

6.4.2 Skrivertilgjengelighet

Skrivertilgjengelig sporer nedetiden som direkte skyldes en intern feil (feil) som:

- Pumpefeil
- Feil ved påfylling
- Returrørfeil

Skrivertilgjengelighet er definert som

$$\text{Skriverens tilgjengelighet} = 1 - \frac{\text{Skriverens driftsavbrudd}}{\text{Skriverens samlede driftstid}}$$

«Skriverens samlede driftstid» er den samlede tiden som skriveren er skrudd på (får tilført strøm). Hvis skriveren er skrudd av når det finnes en aktiv feil, blir tiden som skriveren er skrudd av, også inkludert i samlet driftstid.

«Skriverens driftsavbrudd» er «Skriverens samlede driftstid» som skriveren har vært i en «Driftsfeilstatus». «Operasjonell feilstatus» er definert som en periode der skriveren ikke er tilgjengelig på grunn av en feil som er identifisert som en skriverfeil. For mer informasjon, se i servicehåndboken.

6.4.3 Driftstilgjengelighet

Dette er en bredere måling som representerer hele virkningen av driftsstoppen i produksjonslinjen. Driftsmessig tilgjengelighet sporer nedetid som kan klassifiseres som «Prosedyremessige» slik som:

- Blandertanken er tom
- Moduleringsdriver for varm

Virkningen kan skyldes skriverproblemer, brukerproblemer, endringer av skift osv.

Driftsmessig tilgjengelighet er definert som

$$\text{Driftsmessig tilgjengelighet} = 1 - \frac{\text{Driftsavbrudd}}{\text{Produksjonstid}}$$

Produksjonstid-proxy gjør det mulig å endre beregningen av tilgjengelighet til å veksle mellom kundens valgte driftsmodi, «Skriverens samlede driftstid» eller «Skriverens samlede klartid». Produksjonstiden er definert basert på den produksjonstid-proxyen som er valgt:

- Skriverens samlede driftstid
- Skriverens samlede klartid

Hvis skriveren er skrudd av når det finnes en aktiv feil, blir tiden som skriveren er skrudd av, også inkludert i produksjonstiden.

«Driftsavbrudd» er «Produksjonstid» som skriveren har vært i en «Driftsfeiltilstand».

«Operasjonell feilstatus» er definert som en periode der skriveren ikke er tilgjengelig på grunn av en feil som er identifisert som en driftsfeil.

Merk: Se i servicehåndboken for mer informasjon om skriveren og feiltilstander ved drift.

6.4.4 Tilgjengelighet-skjerm bilde

1. Trykk på -knappen fra verktøyskjerm bildet. Ytelse-skjerm bildet åpnes som vist i [Figur 6-3 på side 6-4](#). Trykk på *OEE-tilgjengelighet*-knappen.
2. Data for skrivertilgjengelighet og driftstilgjengelighet vises med tidsrammen for skriverens samlede driftstid som vist i [Figur 6-37](#).



Tidsperspektiv	Skrivertilgjengelighet	Driftstilgjengelighet (Skriverens samlede d...)
Siste 30 dager	28.6%	100.0%
Siste 90 dager	28.6%	100.0%
Denne måneden	44.7%	100.0%

Figur 6-37: Ytelse – OEE-tilgjengelighet

Merk: Trykk på cellen for å se feiltypesiden for valgte tilgjengelige data. Vinduet viser filtype, varighet og frekvens.

Alternativ	Beskrivelse
Tidsperspektiv	Viser tilgjengeligheten til skriveren og driftsverdier for forskjellige tidsrammer. Historikken over tilgjengelighet gjør det mulig for brukere å sammenligne sesongendringer som påvirker tilgjengelighet.
Skrivertilgjengelighet	Viser tilgjengeligheten for skriveren.
Driftstilgjengelighet	Viser driftstilgjengelighet basert på proxyen som brukes til beregningen, det vil si Skriverens samlede driftstid eller Skriverens samlede klartid.
Eksport	Eksporterer hendelsesloggen til USB-minnepinnen. Bruker grensesnittet tar brukeren gjennom de nødvendige trinnene for å laste ned til USB.

Tabell 6-16: Alternativer for OEE-tilgjengelighet

Siste 30 dager, Skrivertilgjengelighet: 28.6%		
Feiltype	Varighet (mm...	Frekvens
(E15067) Kobling til blekksystem tapt	518:17	4
(E15069) Skriverhode 1-tilkobling ødelagt	0:50	3
(E15031) Moduleringsdriver for varm	5:28	1

Figur 6-38: Skrivertilgjengelighet – Feiltype

Alternativ	Beskrivelse
Feiltype	En beskrivelse av feilkoden og feilen. Trykk feiltypen for å se detaljert beskrivelse for feilen og mulige løsninger.
Varighet (mmm:ss)	Den totale varigheten som skriveren befant seg i denne feiltilstanden.
Frekvens	Antallet ganger skriveren hadde denne feilen innenfor tidsrammen.
Eksport	Eksporterer hendelsesloggen til USB minnepinnen. Brukergrensesnittet tar brukeren gjennom de nødvendige trinnene for å laste ned til USB.
Tilbake	Gjør det mulig å gå tilbake til OEE-tilgjengelighet-siden.

Tabell 6-17: Feiltype

Brukergrensesnitt

Trykk på verdien for frekvens eller varighet for å se skriverloggvinduet (se [Figur 6-39](#)). Skriverloggvinduet viser dato, tid og varighet for hvert tilfelle av den aktuelle feilen. Denne siden kan brukes til å sammenligne tilfellene av en feil med andre hendelser på produksjonsstedet.



Dato	Klokkeslett	Varighet (mmm:ss)
23.07.18	18.36	0:08
23.07.18	18.36	0:24
23.07.18	18.38	0:33
23.07.18	20.52	517:12

Figur 6-39: OEE-tilgjengelighet – Skjerm bilde for skriverlogger

Se [Skriverlogger](#) på side 6-5 for mer informasjon.

Innledning

Vedlikehold av skriveren omfatter prosedyrer som en operatør eller servicetekniker kan utføre. Denne delen beskriver vedlikeholdsoppgavene som operatørene av skriveren har lov til å utføre. De andre vedlikeholdsoppgavene som bare opplærte serviceteknikere må utføre, beskrives i servicehåndboken.

Denne delen har informasjon om vedlikeholdsoppgaver som operatøren kan utføre, og består av følgende emner:

- [Vedlikeholdsplan](#)
- [Bruke vedlikeholdsverktøyet](#)
- [Skifte væskepatroner](#)
- [Inpisere skriverhodet](#)
- [Rengjøre skriverhodet](#)
- [Rengjøre skriverkabinettet](#)
- [Rengjøring av pekeskjermen](#)
- [Skifte luftfilter](#)
- [Klargjøre for langvarig stans \(lagring\) eller transport](#)

7.1 Vedlikeholdsplan

Tabell 7-1 viser listen over vedlikeholdsaktiviteter som må utføres i henhold til en tidsplan.

Intervall	Oppgave
Når det er tomt for blekk og/eller etterfyllingsvæskepatroner	Skifte væskepatroner
Etter behov – Brukeren blir bedt om å rengjøre rennen/skriverhodet basert på skriveroppsett	Rengjøre skriverhodet Rengjør skriverhodets følgende deler: <ul style="list-style-type: none">• Avbøyningsplate• Renne <i>Merk: Kontroller utskriftskvaliteten før du utfører vedlikeholdet.</i>
Etter behov	Rengjøre skriverkabinettet
Etter behov	Rengjøring av pekeskjermen
3000 timer	Skifte luftfilter
5000 timer eller 12 måneder	Skifte servicemodul 1

Tabell 7-1: Sjekkliste for vedlikehold

7.2 Bruke vedlikeholdsverktøyet

Vedlikeholdsverktøyet gir brukerne tilgang til vedlikeholdsinstruksjoner samt viktig vedlikeholdsinformasjon.



Figur 7-1: Vedlikehold

Vedlikeholdsskjermbildet gir tilgang til følgende alternativer som vist i [Tabell 7-2](#).

Knapper	Beskrivelse
Dyserengjøring	Trinnvis forklaring og video for dyserengjøring. Se 7.5 på side 10 for mer informasjon.
Tilbakespyling av dyse	Trinnvis forklaring og video for tilbakespyling av dyse. Følg trinnene og trykk på <i>Start</i> -knappen når du blir bedt om å starte prosessen. Det vises en <i>OK</i> -melding når prosessen er ferdig.
Utskriftsmodul	Viser følgende parametere for utskriftsmodulen: <ul style="list-style-type: none">• Serienummer• Dysestørrelse (μm)• Målhastighet (m/s)• Dato montert• Driftstimer for utskrift• Utskrevne dråper (millioner)
Servicemodul 1	Viser følgende parametere for servicemodul 1: <ul style="list-style-type: none">• Serienummer• Dato montert• Driftstimer• Beregnet utskiftingsdato Trykk på knappen <i>Endre servicemodul 1</i> for å se trinnene eller videoen for hvordan du utfører prosedyren før du skifter servicemodul 1.
Modul for løsemiddelkontroll	Viser følgende parametere for modulen for løsemiddelkontroll: <ul style="list-style-type: none">• Serienummer• Dato montert• Antall timer• Estimert dato for utskifting Berør knappen <i>Endre modul for løsemiddelkontroll</i> for å se trinnene eller videoen om hvordan du utfører prosedyren før du skifter ut modulen for løsemiddelkontroll.

Tabell 7-2: Vedlikeholdsalternativer

Knapper	Beskrivelse
Luftfilter	<p>Viser følgende parametere for luftfilteret:</p> <ul style="list-style-type: none"> • Antall timer • Beregnet utskiftingsdato <p>Trykk på knappen <i>Skifte luftfilter</i> for å se og følge trinnene eller videoen for hvordan du utfører prosedyren. Se 7.8 Skifte luftfilter på side 16 for mer informasjon.</p>
Serviceoppføring	Viser kundens serviceoppføring. Informasjonen kan oppdateres ved å velge den aktuelle tekstboksen.
Serviceinstruksjoner	<p>Viser en liste over alle de tilgjengelige serviceinstruksjonene. Hvis du velger et av alternativene, vises trinnene og videoen for den prosedyren:</p> <ul style="list-style-type: none"> • Luftfilter • Servicemodul 1
Tøm og rengjør system	<p>Trykk på knappen <i>Tøm blekk</i> og følg trinnene for å tømme blekk fra blekksystemet. Det finnes en video for ytterligere veiledning.</p> <p>Trykk på knappen <i>Rengjør systemet og tøm ut etterfyllingsvæsken</i> og følg trinnene for å skylle blekksystemet. Det finnes en video for ytterligere veiledning. Dette trinnet kan ikke startes før trinnene for å tømme blekk er fullført.</p>

Tabell 7-2: Vedlikeholdsalternativer (fortsatt)







7.2.1 Bruke instruksjonsvideoen for vedlikehold

Videoen gir trinnvise instruksjoner for å utføre en vedlikeholdsprosedyre.



Figur 7-2: Instruksjonsvideo for vedlikehold

Følgende alternativer er tilgjengelige på videoen:

Knapper	Beskrivelse
 	Starter eller stopper videoen
	Videoens fremdrift og fullført tid. <i>Merk: Brukeren kan ikke redigere dette.</i>
 	Spiller videoen gjentatte ganger, eller spiller videoen én gang.
 	Utvides til fullskjerm eller tilpasses forhåndsvisningsskjermen.

Tabell 7-3: Video for vedlikeholdsinstruksjoner – alternativer

7.3 Skifte væskepatroner

Det er to typer væskepatroner:

- Blekkpatron
- Patron for etterfyllingsvæske

Brukeren må sette inn patroner når skriveren er tatt i bruk eller når patronene er tomme. Væsketypen (blekk eller etterfyllingsvæske) står skrevet på patronenes etiketter.

Merk: Følgende instruksjoner er tilgjengelige som videoer på brukergrensesnittet.

Påkrevede deler og verktøy:

Deler/Verktøy	Antall
Patron for etterfyllingsvæske	1
Blekkpatron	1
Vernebriller	-
Hansker	-
Lofri klut	-

Tabell 7-4: Deler og verktøy

7.3.1 Slik skifter du væskepatroner

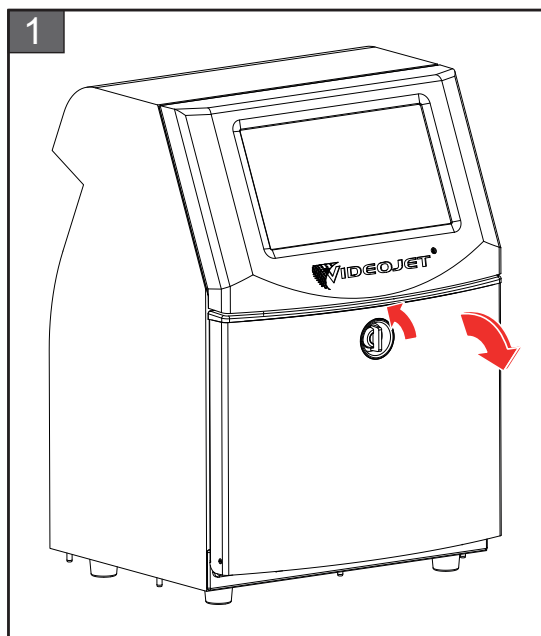

1. Vri den vertikale knotten mot klokken til horisontal posisjon og lås opp døren. Åpne døren til blekkrommet.

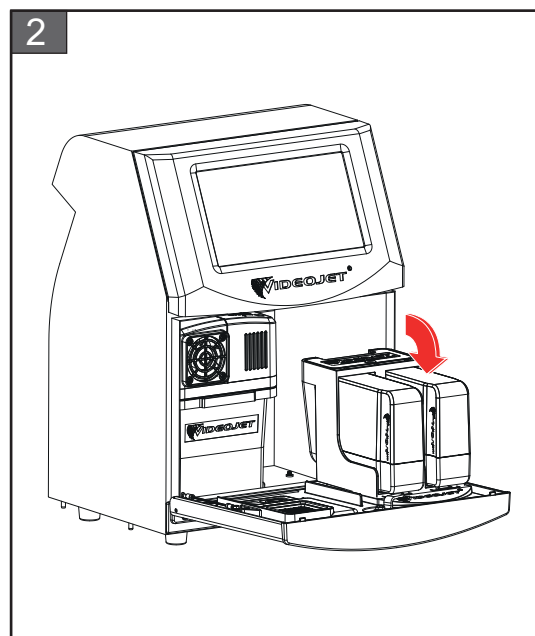

2. Hold døren til blekkrommet i posisjonen som vist på figuren.

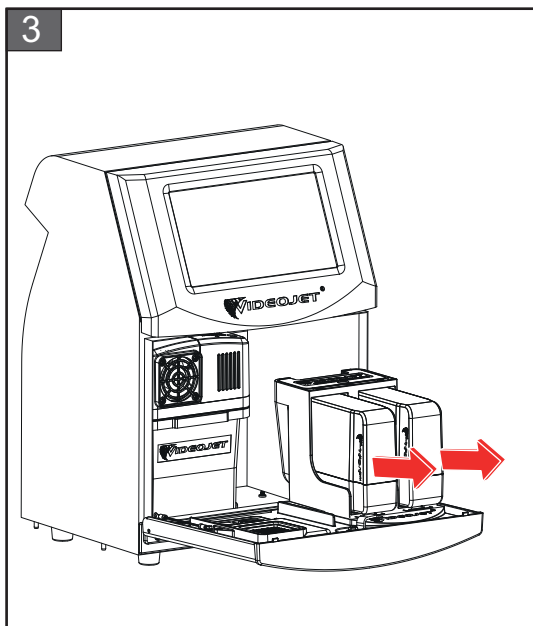

3. Dra den gamle patronen (blekk og/eller etterfyllingsvæske) for å ta den ut av patronholderen.

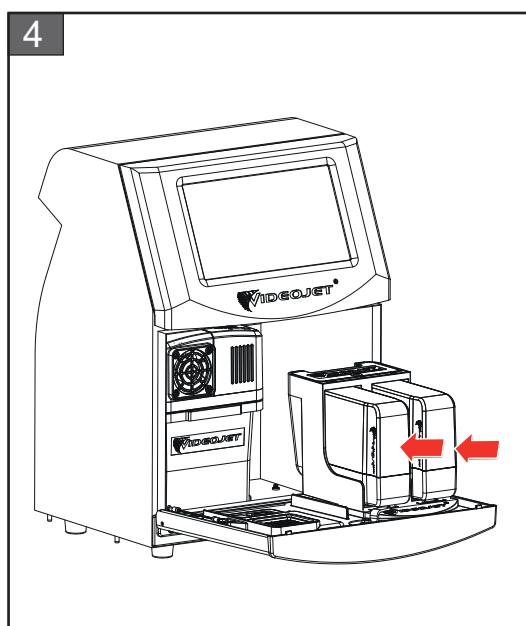

4. Sett blekk-/etterfyllingspatronen inn i patronholderen ved å rette patronnøkkelen inn etter den riktige holderslissen.

Merk: Rist blekkpatronen før du setter den inn i skriveren.

- Kontroller at patronen sitter helt inne i holderen.
- Kontroller at patronindikatoren viser 100 % full.

Merk: Skyv patronen til den låses i patronholderen (helt til du hører en klikkelyd)

Merk: Det tar noen minutter før skriveren viser patronnivået.

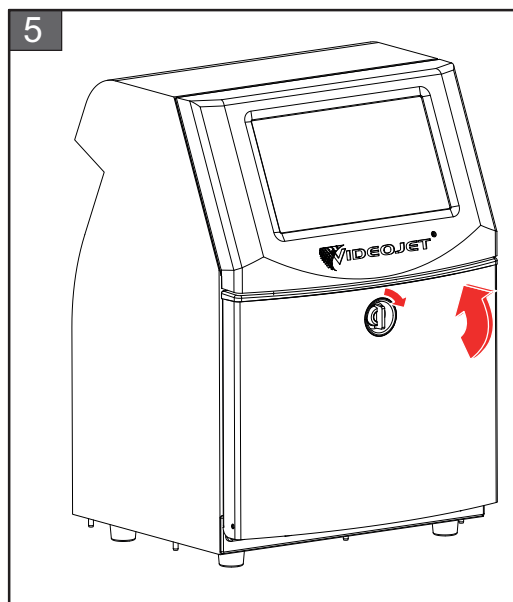

5. Lukk døren til blekkrommet. Vri den horisontale knotten med klokken til vertikal posisjon for å låse døren til blekkrommet.

7.4 Inspisere skriverhodet

Slik inspiserer og rengjør du skriverhodet:

1. Hvis du er i utskriftsmodus, må du avslutte denne modusen. Skriverens status endres til IKKE TILKOBLET.
2. Løsne skruen på skriverhodet og fjern dekslet til skriverhodet.
3. Inspiser skriverhodet og innsiden av skriverhodets deksel for blekkavleiringer. Se [Rengjøre skriverhodet på side 7-10](#) hvis rengjøring er nødvendig.

7.5 Rengjøre skriverhodet

Gjør følgende for å rengjøre skriverhodet:

⚠ ADVARSEL

PERSONSKADE.

Skulle det skje en blekk- eller løsemiddellekkasje, kan lekkasjen fra skriveren forårsake en gulv-/sklifare og/eller brannfare (spesielt hvis utstyret er plassert over brennbart materiale og/eller annet utstyr). Et valgfritt dryppkar kan bestilles (delenummer 234407). Monter dryppkaret ved å plassere det på flaten som skriveren skal brukes fra. Plasser skriveren midt i dryppkaret.

Kontroller at dryppkaret er tilstrekkelig jordet for å forhindre oppbygging av statisk elektrisitet.

⚠ ADVARSEL

FARLIG DAMP.

Langvarig innånding av dampen fra rengjøringsvæsken kan forårsake døsighet og/eller effekter lik alkoholrus. Brukes bare i godt ventilerte, åpne arealer.

⚠ ADVARSEL

PERSONSKADE.

Rengjøringsvæsken er giftig hvis den inntas. Ikke drikk den. Søk legehjelp øyeblikkelig hvis den inntas.

⚠ ADVARSEL

HÅNDBERE RENGJØRINGSVÆSKE.

Rengjøringsvæsken irriterer øynene og åndedretsorganene. Slik hindrer man personskade når stoffet håndteres:

- Bruk alltid beskyttende gummihansker og klær.
- Bruk alltid vernebriller med sideskjold eller en ansiktsmaske. Det anbefales også å bruke sikkerhetsbriller når vedlikehold utføres.
- Bruk barrierehåndkrem før blekk håndteres.
- Hvis rengjøringsvæsken kommer i kontakt med huden, må den skylles av med rennende vann i minst 15 minutter.

⚠ ADVARSEL

BRANN- OG HELSEFARE.

Rengjøringsvæsken er flyktig og lettantennelig. Den må lagres og behandles i henhold til lokale forskrifter.

Ikke røyk eller bruk åpen flamme i nærheten av rengjøringsvæsken.

Øyeblikkelig etter bruk fjernes alt tørkepapir eller kluter som er blitt gjennomtrukket med rengjøringsvæske. Slike gjenstander må avhendes i henhold til lokale forskrifter.

⚠ FORSIKTIG!**UTSTYRSSKADE.**

For å hindre skade på skriverens komponenter brukes bare myke pensler og lofrie kluter til å rengjøre skriveren. Bruk ikke trykkluft, bomullsfiller eller slipende materialer.

⚠ FORSIKTIG!**UTSTYRSSKADE.**

Kontroller at rengjøringsvæsken er kompatibel med blekket som brukes, før du rengjør skriverhodet. Svikt i å følge forsiktighetsrådet kan skade skriveren.

Merk: Kontroller at blekkstrålene er slått av.

Merk: Gå til Verktøy > Vedlikehold > Dyserengjøring for å gjennomgå trinnene og videoen for prosessen.

Forutsetninger:

1. Avslutt utskriftsmodus. Skriverens status endres til IKKE TILKOBLET.
2. Stopp blekkstrålen og vent på at skriveren skal slå seg helt av.

Påkrevde deler og verktøy:

Deler/Verktøy	Antall
Vaskestasjon	1
Rengjøringsvæske	-
Vernebriller	-
Hansker	-
Lofri klut	-

Tabell 7-5: Deler og verktøy

7.5.1 Slik renser du skriverhodet

Dyserengjøring

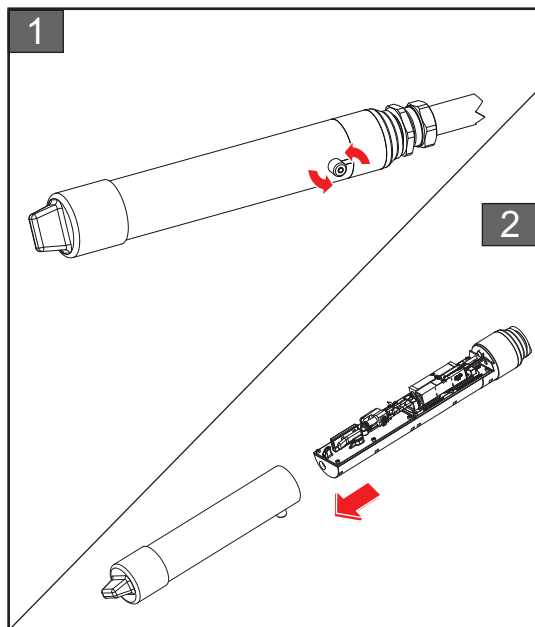

1. Løsne skruen på skriverhodet i den angitte retningen.
2. Fjern skriverhodet deksel fra skriverhodet.

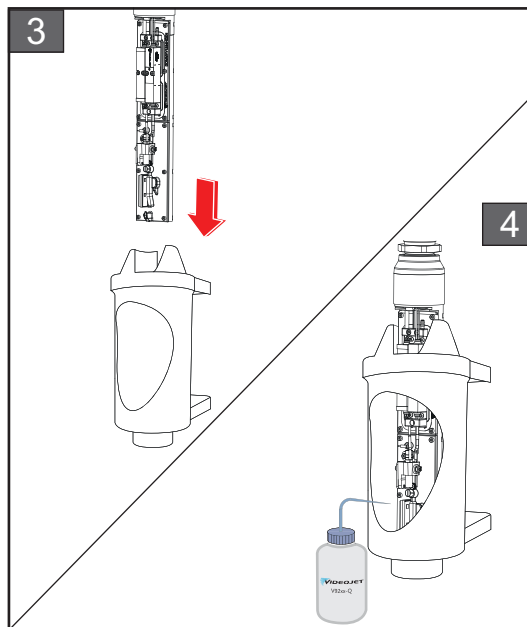

3. Plasser skriverhodet i vaskestasjonen med en jordet skål under.
Gå til *Verktøy > Vedlikehold > Dyserengjøring*. Start dyserengjøringen.
4. Når dyserengjøringen er ferdig, må du bruke riktig rengjøringsvæske til å rengjøre følgende deler av skriverhodet:
 - *Sensorrør for avløpsrenne*
 - *Ladeelektrode*
 - *Avbøyningsplate*
 - *Dyse*

Merk: Rengjøringsvæsken må være kompatibel med den blekktypen du bruker i skriveren.

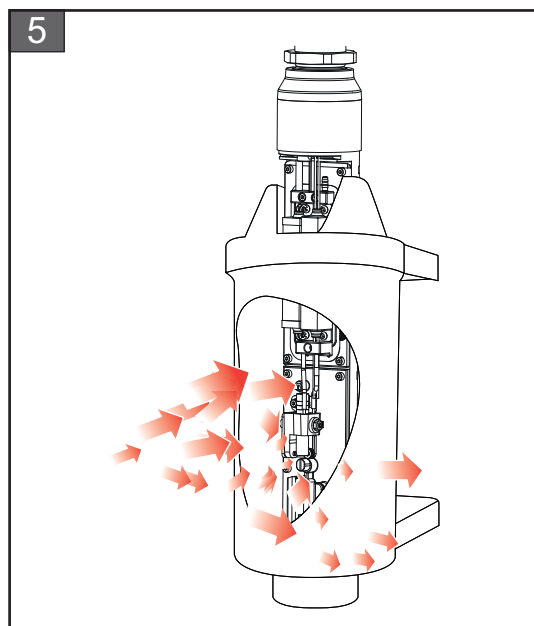

5. La skriverhodet tørke, og kontroller at slissen i ladeelektroden er fri for rengjøringsvæske.
Fjern skriverhodet fra vaskestasjonen.

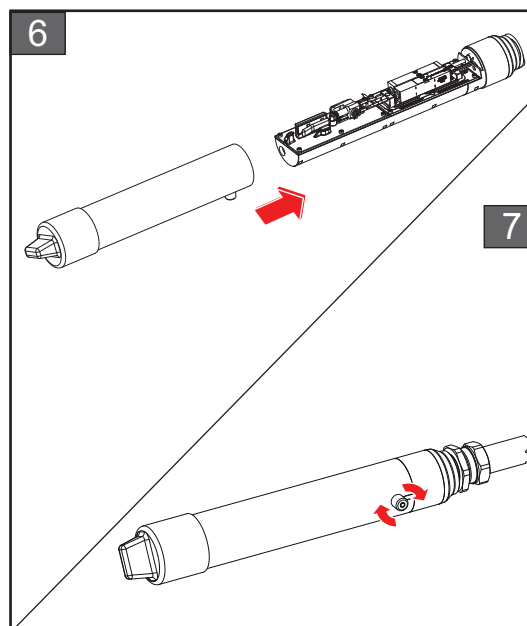

6. Sett skriverhodets deksel tilbake på skriverhodeenheten.
7. Stram skruen på skriverhodets deksel i den angitte retningen.
8. Fjern skålen forsiktig fra vaskestasjonen og avhend væsken i henhold til lokale forskrifter.

Tilbakespyling av dyse

Gå til *Verktøy > Vedlikehold > Tilbakespyling av dyse*.

Se gjennom trinnene og videoen for mer detaljer om prosessen. Du finner mer informasjon i servicehåndboken.

7.6 Rengjøre skriverkabinettet

Gjør følgende for å rengjøre skriverkabinettet:

⚠ ADVARSEL

PERSONSKADE.

Luftbårne partikler og materialer utgjør en helsefare. Bruk ikke høykomprimert luft til å rengjøre skriverkabinettet.

⚠ FORSIKTIG!

UTSTYRSSKADE.

Alle rengjøringsvæsker, uansett om de inneholder klor, inkludert blekemidler basert på hypokloritt, eller saltsyre, kan føre til uakseptable gropdannelser og flekker på overflaten. Disse må ikke benyttes i kontakt med rustfritt stål. Hvis stålbørster eller stålull skal benyttes, må disse være laget av rustfritt stål. Sørg for at alle slipende midler som skal benyttes ikke inneholder forurensningskilder, spesielt jern og klorider.

Forutsetninger:

- Stopp skriveren
- Slå av strømmen til skriveren

Påkrevde deler og verktøy:

Deler/Verktøy	Antall
Vernebriller	-
Hansker	-
Lofri klut	-

Tabell 7-6: Deler og verktøy

1. Fjern støv fra skriveren med en støvsuger eller en myk børste.
Merk: Bruk trykkluft til å fjerne støv raskt. Lufttrykket må ikke være mer enn 20 psi.
2. Rengjør ytterflatene til skriveren med en fuktig, lofri klut. Bruk et mildt vaskemiddel til å fjerne forurensningen som du ikke kan fjerne med en fuktig klut.

7.7 Rengjøring av pekeskjermen

Gjør følgende for å rengjøre pekeskjermen:

⚠ FORSIKTIG

UTSTYRSSKADE.

LCD-skjermen skal kun rengjøres ved å tørke med en myk klut eller bomullssvamp. Vann kan forårsake skade eller misfarging av skjermen. Fjern kondens eller fuktighet fra eventuelle kilder straks.

Forutsetninger:

- Stopp skriveren
- Slå av strømmen til skriveren

Påkrevde deler og verktøy:

Deler/Verktøy	Antall
Vernebriller	-
Hansker	-
Lofri klut	-

Tabell 7-7: Deler og verktøy

1. Rengjør pekeskjermen ved å tørke med en tørr, myk klut eller bomullssvamp ved behov.
2. Sikre at all fuktighet fjernes straks for å unngå at det settes flekker eller at skjermen blir skadet.

Merk: Om nødvendig kan kluten fuktes med litt etanol for å fjerne eventuelt smuss.

7.8 Skifte luftfilter

Gjør følgende for å fjerne og installere luftfilteret:

Merk: Gå til Verktøy > Vedlikehold > Serviceinstruksjoner > Skifte luftfilter for å vise instruksjoner og video.

Forutsetninger:

- Stopp skriveren

Påkrevde deler og verktøy:

Deler/Verktøy	Antall
Luftfilterelement	1

Tabell 7-8: Deler og verktøy

7.8.1 Slik fjerner du luftfilteret

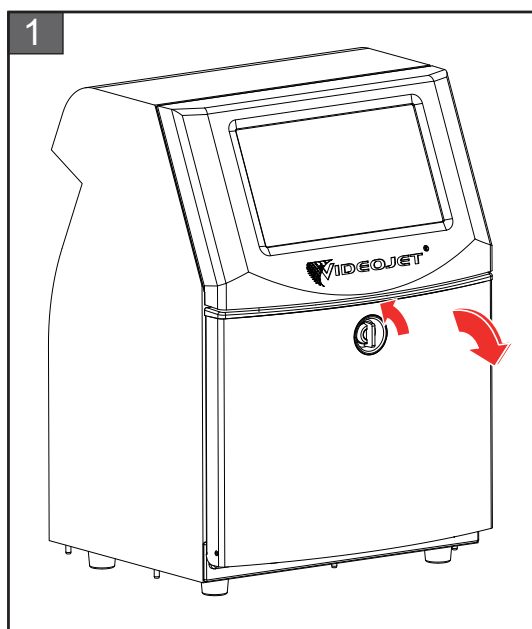

1. Vri den vertikale knotten mot klokken til horisontal posisjon og lås opp døren. Åpne døren til blekkrommet.

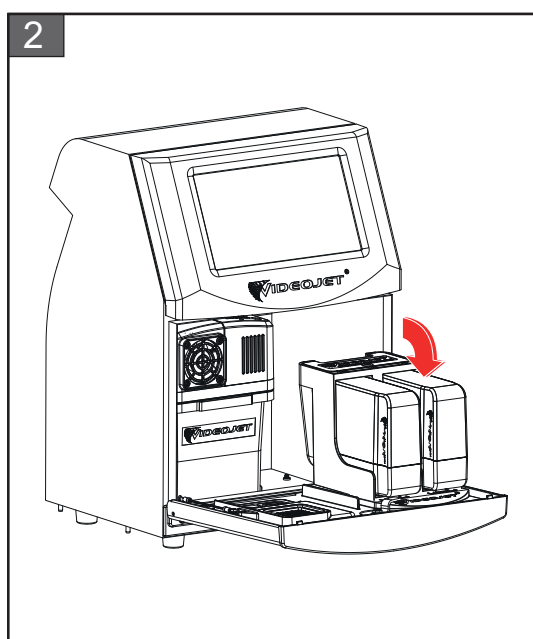

2. Hold døren til blekkrommet i posisjonen som vist på figuren.

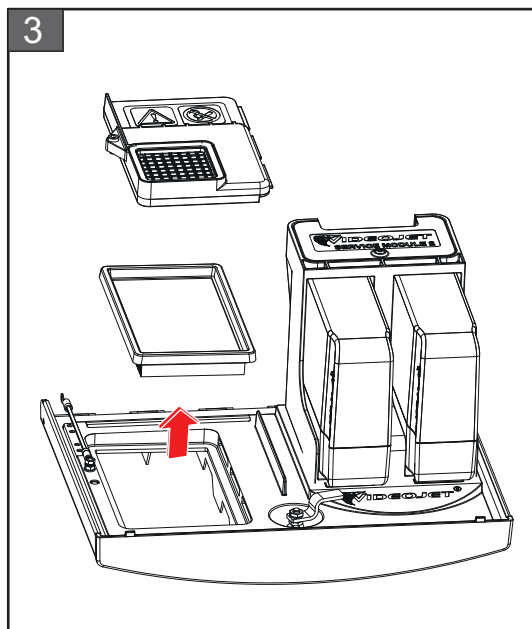

3. Fjern luftfilterdekselet og luftfilteret fra døren.

Fjerningen av luftfilteret er fullført.

7.8.2 Slik installerer du luftfilteret

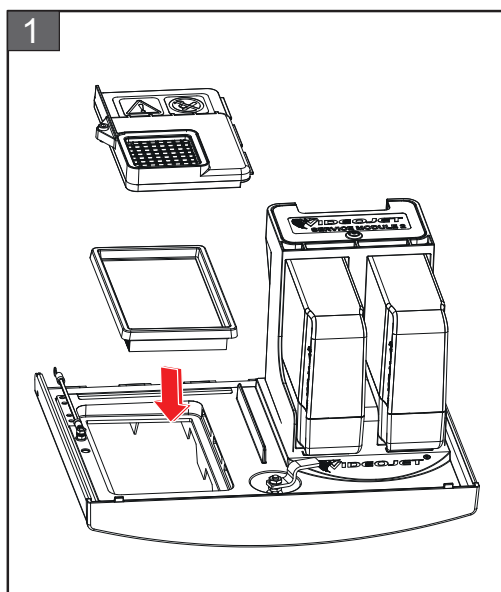

1. Sett inn det nye luftfilteret og luftfilterdekselet.

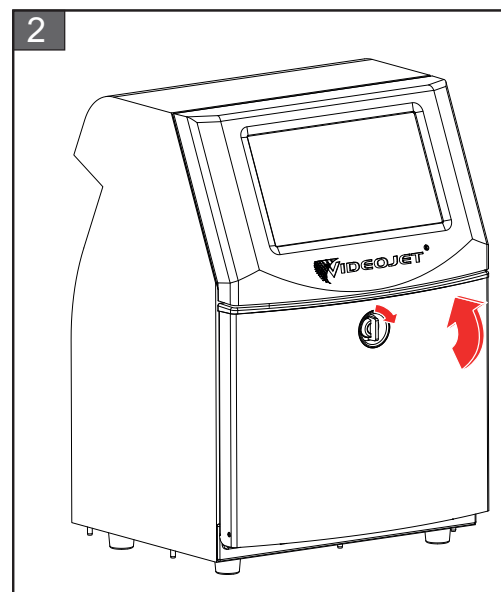

2. Lukk døren til blekkrommet. Vri den horisontale knotten med klokken til vertikal posisjon for å låse døren til blekkrommet.

Installasjonen av luftfilteret er fullført.

7.9 Klargjøre for langvarig stans (lagring) eller transport

Merk: Prosedyren for langvarig stans skal utføres når skriveren ikke skal brukes i mer enn tre måneder.

Påkrevde deler og verktøy

Deler/Verktøy	Antall
Etterfyllingspatroner som passer med eksisterende etterfyllingsvæske i blandingstank som skal spyles	2
Tomme patroner	4
Vernebriller	-
Hansker	-
Lofri klut	-

Tabell 7-9: Deler og verktøy

⚠ ADVARSEL

PERSONSKADE.

Blekk, etterfyllingsvæske og renseoppløsning er irriterende for øyne og åndedretsorganer. Slik unngår du personskade når disse stoffene håndteres:

- Bruk alltid verneklær og gummihansker.
- Bruk alltid vernebriller med sideskjold eller en ansiktsmaske. Det anbefales også å bruke sikkerhetsbriller når vedlikehold utføres.
- Bruk barrierehåndkrem før blekk håndteres.
- Hvis etterfyllingsvæske eller renseoppløsning kommer i kontakt med huden, må den vaskes øyeblikkelig med såpevann. IKKE spyl av eller bruk løsemiddel for å fjerne blekkflekker fra huden. Hvis rengjøringsvæsken kommer i kontakt med huden, må den skylles av med rennende vann i minst 15 minutter.

⚠ ADVARSEL

PERSONSKADE.

Blekk, etterfyllingsvæske og renseoppløsning er flyktige og lettantennelige. De må lagres og behandles i henhold til lokale forskrifter.

- Ikke røyk eller bruk åpen flamme i nærheten av disse stoffene.
- Øyeblikkelig etter bruk fjernes alt tørkepapir eller kluter som er blitt gjennomtrukket med disse stoffene. Avhend slike gjenstander i henhold til lokale forskrifter.
- Hvis beholderen for blekk, etterfyllingsvæske eller renseoppløsning ikke er helt tom etter bruk, må den forsegles. Vi anbefaler bare å bruke fulle beholdere når du etterfyller blekk, etterfyllingsvæske eller renseoppløsning. Delvis fylte beholdere må avhendes i henhold til lokale forskrifter.

⚠ ADVARSEL

PERSONSKADE.

Langvarig innånding av damp fra etterfyllingsvæske eller rengjøringsvæske kan forårsake dødsighet og/eller effekter som likner på alkoholrus. Brukes bare i åpne, godt ventilerte arealer.

7.9.1 Hvordan klargjøre for langvarig stans (lagring) eller transport

Gjør følgende for å forberede skriveren for langvarig stans/transport:

1. Gå til *Verktøy > Vedlikehold > Tøm og rengjør systemet*.
2. Følg instruksjonene/videoen og trykk på *Neste* som vist i [Figur 7-3](#) for å gå videre.



Figur 7-3: Tøm og rengjør systemet

Skriveren er nå klar til lagring eller transport.

Merk: Når blandertanken er fylt på igjen med blekket som ble fjernet for lagring, trenger du ikke omkalibrere viskositeten ved reinnstallasjonen, fordi kalibreringsdataene er lagret.

Merk: Servicemodul 1 må byttes ut etter langvarig nedstengning/transport.

Innledning

Denne delen inneholder informasjon om feilsøking og feildiagnose for brukerne. Denne delen inneholder følgende informasjon:

- [Skriveren starter ikke](#)
- [Feil utskriftsposisjon](#)
- [Feil utskriftstørrelse](#)
- [Utskrift ikke fullført](#)
- [Dårlig utskriftskvalitet](#)
- [Alarmmeldinger](#)

Servicehåndboken har mer informasjon om feilsøking for serviceteknikeren og opplært personale.

⚠ ADVARSEL

LIVSFARLIG SPENNING.

Livsfarlig spenning finnes inne i skriveren når den er koblet til strømforsyningen. Bare opplært og autorisert personale skal utføre vedlikeholdsarbeidet. Overhold alle lovfestede sikkerhetsregler og fremgangsmåter knyttet til elektrisitet. Med mindre det er nødvendig å kjøre skriveren, kobler du den fra strømforsyningen før du fjerner dekslene eller utfører noe vedlikeholds- eller reparasjonsarbeid. Hvis du ikke følger denne advarselen, kan det forårsake død eller personskade.

⚠ ADVARSEL

PERSONSKADE.

Varmeelementet kan nå 70 °C ved en feiltilstand. Ikke berør platen som varmeelementet er montert på. Hvis du ikke følger denne advarselen, kan det forårsake personskade.

8.1 Skriveren starter ikke

1. Kontroller at skriveren er slått på. For å slå på skriveren må du trykke på knappen på venstre side av skriveren.
2. Kontroller statuslinjen (se [Tabell 8-1](#)) for å se om en systemfeil har inntruffet, eller om det er nødvendig at du foretar justeringer.

Merk: Statuslinjen øverst på Hjem-skjerm bildet angir fargen på varselsignalet.

Statuslinje	Varsellys	Varsellyssignal
Blå	GRØNN	Blekkstrålen går, og skriveren kan skrive ut riktig (ikke i utskriftsmodus).
Grønn	GRØNN	Skriveren er i utskriftsmodus og kan skrive ut riktig.
Gul	ORANSJE og GRØNN	Skriveren krever at brukeren griper inn for å hindre en systemfeil. For eksempel lavt nivå av blekk eller tilsetningsvæske.
Rød	RØD	Alle feil som hindrer utskrift. For eksempel: blekkstrålen går ikke, avbøyningsplaten kobler ut.

Tabell 8-1: Statuslinje

3. Kontroller feilsøkingstabellen (se [Tabell 8-2](#)) for å se symptomet, den mulige årsaken og tiltaket brukeren må iverksette.

Symptomer	Mulig årsak	Tiltak
Statuslinjen er rød eller gul	Flere årsaker – se feilkode	Inspiser skjermen for å se de tilhørende feilmeldingene og advarslene som vises. Se «Alarmmeldinger» på side 8-7.
Statuslinjen er grønn, og skriveren ikke skriver ut.	Produktsensor og pulsgiver er ikke koblet korrekt til.	Kontroller at produktsensoren og pulsgiveren er tilkoblet og fungerer korrekt (en lampe bak produktsensoren må blinke hvis et produkt passerer sensoren).
	-	Hvis problemet vedvarer, rapporteres feilen til Videojet Technologies Inc. på tlf. 1-800-843-3610 (bare innenfor USA). Kunder utenfor USA må kontakte et Videojet underkontor eller den lokale Videojet-distributøren.

Tabell 8-2: Feilsøking

Symptomer	Mulig årsak	Tiltak
Skjerm eller varsellampe (hvis montert) lyser ikke.	Hovedstrømforsyning er ikke tilgjengelig.	Kontroller hovedstrømforsyningen og sørg for at strømforsyningen er tilgjengelig.
	Nettpluggen er ikke montert eller er feil montert.	Kontroller hovedstrømforsyningen og sørg for at pluggen er montert korrekt.
	Knappen for hovedstrømforsyning er i AV-stilling.	Kontroller hovedstrømforsyningen og sørg for at strømforsyningsknappen er i PÅ-stilling (ser ut som den er presset inn).
	-	Hvis problemet vedvarer, rapporteres feilen til Videojet Technologies Inc. på tlf. 1-800-843-3610 (bare innenfor USA). Kunder utenfor USA må kontakte et Videojet underkontor eller den lokale Videojet-distributøren.

Tabell 8-2: Feilsøking (fortsatt)

8.2 Feil utskriftsposisjon

1. Kontroller at utskriftsmargen (avstanden fra kanten) er korrekt. Se [Del 5.2.1.3, «Parametere»](#) på side 5-9.
2. Kontroller at avstanden mellom PD og PH (avstand fra produkt til skriverhode) er korrekt. Se [Del 6.3.5, «Skriverutløser»](#) på side 6-51.

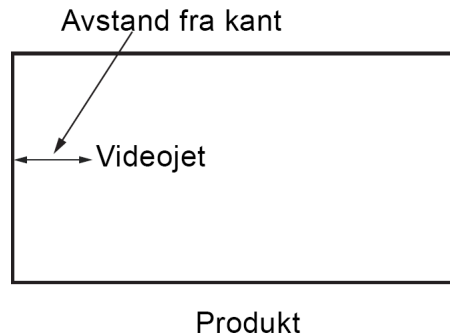

Figur 8-1: Utskriftsposisjon

3. Kontroller at det ikke er noen ekstra mellomrom i begynnelsen av jobben.

8.2.1 Justere utskriftsposisjonen

4. Brukeren kan endre utskriftsposisjonen ved å endre verdien fra *Juster > Flytt*.

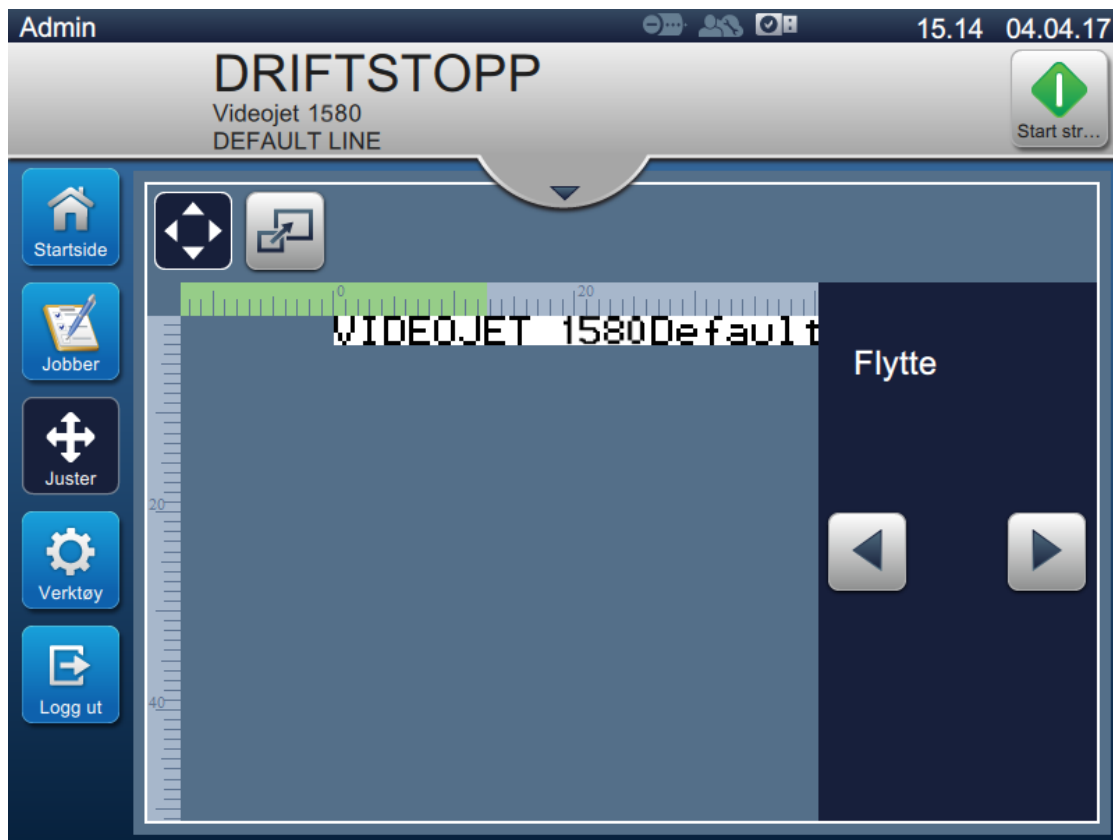

Figur 8-2: Justere utskriftsposisjon – flytte

5. Se delen «[Justere utskriftsposisjonen på produktet](#)» på side 4-12 for ytterligere informasjon.

8.3 Feil utskriftstørrelse

1. Kontroller at den innstilte tegnhøyden og skrifttypen er korrekt. Se [Del 5.2.2, «Legg til felt» på side 5-12](#).

Merk: Se den relevante feltypen for å endre tegnhøyden og skrifttypen.

2. Kontroller at avstanden fra skriverhodet til produktet er korrekt. Tegnhøyden øker og oppløsningen minker etter hvert som skriverhodet flytter seg unna produktet.

Merk: Den anbefalte avstanden fra skriverhodet til produktet med tanke på best mulig kvalitet er 12 mm. Rekkevidden er 5 til 15 mm.

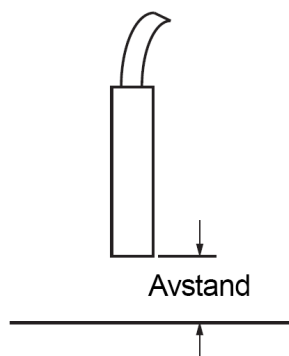

Figur 8-3: Avstand fra produktet

3. Se delen [«Justere utskriftsposisjonen på produktet» på side 4-12](#) for ytterligere informasjon.

8.4 Utskrift ikke fullført

Du må undersøke om det er noen blekkavleiringer på skriverhodet, og om nødvendig rengjøre det. Se [Del 7.5, «Rengjøre skriverhodet» på side 7-10](#).

Kontroller at felthøyden ikke overskrider den valgte jobbhøyden (valgt raster).

8.5 Dårlig utskriftskvalitet

PRINT QUALITY TEST
PRINT QUALITY TEST

Eksemplet til venstre viser god gjennomsnittlig tegnform, ingen spredte dråper og jevn påføring av utskriften.

Tabell 8-3 beskriver eksempler på dårlig utskrift, årsakene og tiltakene som kreves for å korrigere feilen.

Eksempel og årsak	Hva som må gjøres
<p>PRINT QUALITY TEST PRINT QUALITY TEST</p> <p>Blekkstrålen er ikke innrettet korrekt, eller dysen er delvis blokkert. Legg merke til at de nederste dråpene kutter kanten på teksten. EHT er muligens for lav.</p>	<p>Rengjør skriverhodet. Gå til <i>Verktøy > Vedlikehold > Dyserengjøring</i> og følg prosedyren. Sørg for at avløpsrennen er ren. Hvis problemet vedvarer, fullfører du prosedyren for tilbakespyling av dysen. Gå til <i>Verktøy > Vedlikehold > Tilbakespyling av dyse</i> og følg prosedyren.</p>
<p>PRINT QUALITY TEST PRINT QUALITY TEST</p> <p>Fasefeil. Riktig plassering av dråpene blir ikke oppnådd. Du kan se mye sprut i området rundt.</p>	<p>Rengjør skriverhodet. Gå til <i>Verktøy > Vedlikehold > Dyserengjøring</i> og følg prosedyren. Hvis problemet vedvarer, fullfører du prosedyren for tilbakespyling av dysen. Gå til <i>Verktøy > Vedlikehold > Tilbakespyling av dyse</i> og følg prosedyren. Sørg for at det er nok tid tilgjengelig mellom utskriftene til å fase.</p>
<p>PRINT QUALITY TEST PRINT QUALITY TEST</p> <p>Feil modulasjon, for mange satellitter, ladeprosessen er ikke korrekt.</p>	<p>Tilbakespyl dysen og kontroller at oppdelingen er korrekt.</p>
<p>PRINT QUALITY TEST PRINT QUALITY TEST</p> <p>Trykket er for høyt, dråpene avbøyes ikke korrekt, dråpene «går over i» hverandre, liten utskrift.</p>	<p>Kontroller at blekkstrålen er innrettet. Se servicehåndboken for mer informasjon.</p>
<p>PRINT QUALITY TEST PRINT QUALITY TEST</p> <p>Trykket er for lavt, dråpene blir avbøyd for mye eller de blir feil posisjonert. Mulig tap av de mest avbøyde dråpene.</p>	<p>Kontroller at blekkstrålen er innrettet. Se servicehåndboken for mer informasjon.</p>

Tabell 8-3: Eksempler på dårlig utskrift

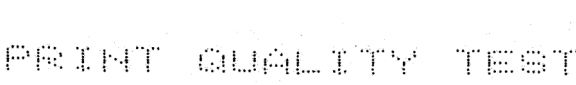
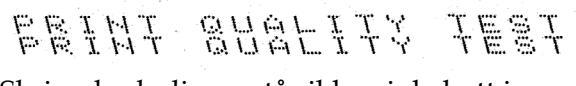
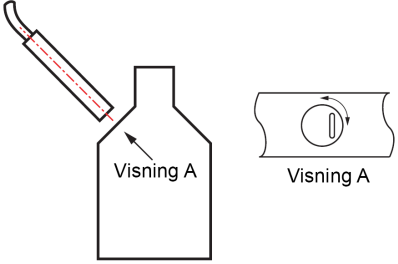
Eksempel og årsak	Hva som må gjøres
 <p>Skriverhodet er for langt unna substratet. Dråpene påvirkes av luftstrømmer og fordeles for langt fra hverandre vertikalt.</p>	<p>Reduser avstanden fra substratet, eller velg en mer korrekt skrifttype.</p>
 <p>Skriverhodeslissen står ikke vinkelrett i forhold til substratets bevegelsesretning.</p>	<p>Forsiden av skriverhodet må stå i 90 grader vinkel i forhold til overflaten til substratet, og slissen må stå vinkelrett i forhold til substratets bevegelsesretning. Se figuren nedenfor.</p> 

Tabell 8-3: Eksempler på dårlig utskrift (fortsatt)

8.6 Alarmer og varsler

Når en feil eller advarsel oppstår, viser skriveren alarmkoden og beskrivelsen i statuslinjen og antallet alarmer som er aktive for øyeblikket. Statuslinjen blir gul hvis en advarsel er aktiv, og den blir rød hvis en feil er aktiv, som vist nedenfor.

Merk: Hvis både feil og advarsler er til stede, vises feilene først.

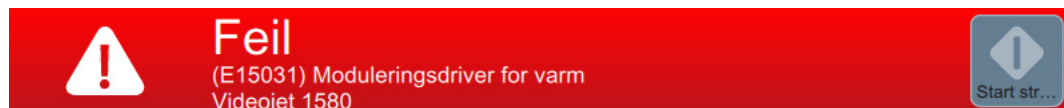

Figur 8-4: Feilmelding



Figur 8-5: Varselmelding

Når en feil oppstår, stopper blekkstrålen. Et eksternt utgangssignal er tilgjengelig når en feil oppstår. Dette utgangssignalet kan brukes til å samvirke med pakkemaskinens stoppekrets for å sikre at pakkemaskinen stoppes i tilfelle feil.

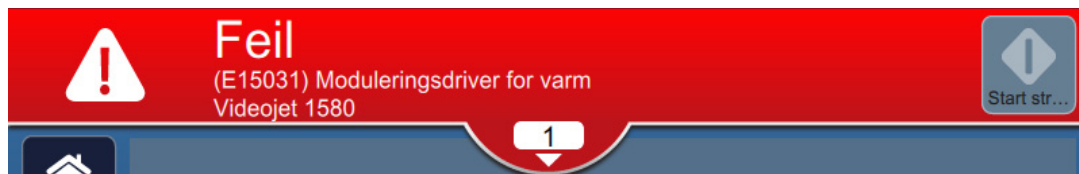

Figur 8-6: Valg av feil

Hvis du vil vise mer informasjon om alarmene og vise instruksjoner for problemløsning, klikker du på nedoverpilen på statuslinjen.

8.6.1 Fjerne en alarm

Instruksjonene i denne delen gir informasjon om hvordan du fjerner en feil. En lignende prosedyre brukes for å fjerne en advarsel.

Hvis du vil se mer informasjon om feilen(e), gjør du som følger:

1. Trykk på  på statuslinjen for å se listen over feil som ikke er fjernet (Figur 8-6).
2. Trykk på feilens navn i listen for å lese mer om feilen.

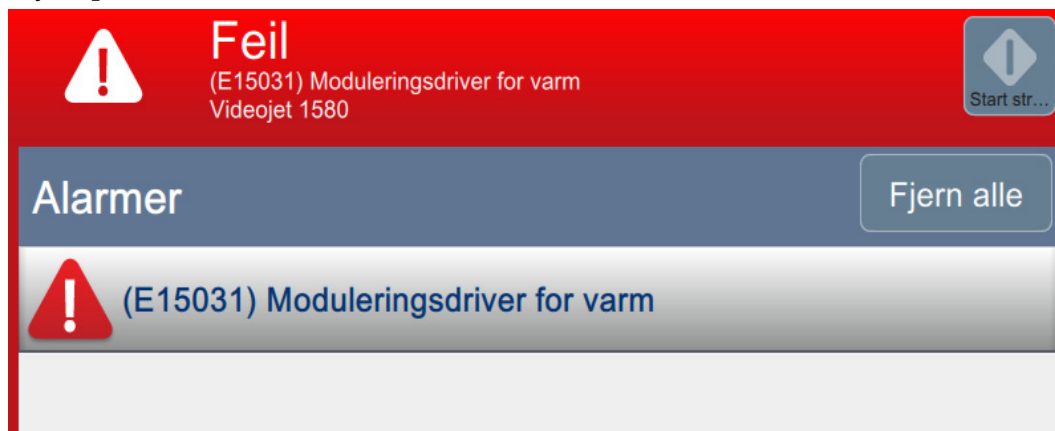

Figur 8-7: Liste over feil

3. Les informasjonen om feilen og instruksjonene på skjermen som gir informasjon om feilen og anbefalte tiltak som er nødvendige for å slette feiltilstanden.

Merk: Videoer er tilgjengelige for en rekke alarmtilstander.



Figur 8-8: Skjerm bilde for informasjon om feil

4. Når feiltilstanden har blitt fjernet, blir *Fjern*-knappen aktivert. Trykk på -knappen for å fjerne feilmeldingen.

Merk: Dette trinnet gjelder bare for de alarmene som blir værende frem til de blir fjernet ved hjelp av *Fjern*-knappen. En rekke alarmer blir automatisk fjernet når alarmtilstanden er utbedret.

Merk: Når du skal fjerne én eller flere alarmer, trykker du på

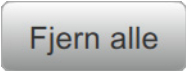

8.6.2 Skriveralarmer

Feil Referanse	Navn	Hjelpetiltak
E10621	Feil kassett i etterfyllingsvæskeslisse	Kassetten i etterfyllingsvæskeslissen inneholder blekk. Installer en korrekt etterfyllingspatron.
E10622	Feil kassett i blekkslissen	Kassetten i blekkslissen inneholder etterfyllingsvæske. Installer en korrekt blekkpatron.
E10623	For mange blekkinnsetninger	Patronene i blekkslissen har oversteget det tillatte antallet innsetninger. Installer en korrekt blekkpatron.
E10624	For mange innsetninger av etterfyllingspatronen	Kassetten i etterfyllingsvæskeslissen har oversteget det tillatte antallet innsetninger. Installer en korrekt etterfyllingspatron.
E10625	Utgått blekkpatron	Blekkpatronen er ikke lenger i brukbar tilstand. Installer en korrekt blekkpatron.
E10626	Etterfyllingspatronen er gått ut på dato	Etterfyllingspatronen er ikke lenger i brukbar tilstand. Installer en korrekt etterfyllingspatron.
E10649	Nye blekkparametere	Driftsparametrene for blekk er blitt endret og oppdatert til IMB.
E10719	Jobb for skriverhode 1 ikke klar til utskrift	Jobb for skriverhode 1 er ikke klar til utskrift. Kjør og last inn jobb.
E15044	Ugyldig jobbredde	Jobben overskrider maksimal utskriftsbredde. Rediger jobben for å redusere utskriftsbredden før du fortsetter, eller velg en ny jobb.
E15048	Tom blekkpatron	Blekkpatronen er tom. Installer en korrekt blekkpatron.
E15050	Etterfyllingspatronen tom	Etterfyllingspatronen er tom. Installer en korrekt etterfyllingspatron.
E15059	Høyt nivå i etterfyllingsvæsketank	Væsknivået i etterfyllingsvæsketanken er over den tillatte grensen. Fortsett å kjøre blekkdysen hvis mulig og unngå handlinger som fører til introduksjon av ekstra etterfyllingsvæske i systemet, inkludert Rengjør stopp/start og Dyseskylling.
E15061	Etterfyllingspatronen er tom	Etterfyllingspatronen er tom. Kontroller etterfyllingspatronen og installer en korrekt erstatning hvis nødvendig.
E15062	Etterfyllingspatronen er tom	Etterfyllingspatronen er tom. Installer en korrekt etterfyllingspatron og utfør grunning av etterfyllingsvæsketank før du starter dysen igjen.

Tabell 8-4: Skriveralarmer

Feil Referanse	Navn	Hjelpetiltak
E15063	Høyt nivå i blandertank	Væsknivået i blandertanken er over den tillatte grensen. Fortsett å kjøre blekkdysen hvis mulig og unngå handlinger som fører til introduksjon av ekstra etterfyllingsvæske i systemet, inkludert Rengjør stopp/start og Dyseskylling.
E15065	Blandertanken er tom	Blandertanken er tom. Kontroller blekkpatronen og installer en korrekt erstatning hvis nødvendig.
E15066	Blandertanken er tom	Blandertanken er tom. Installer en korrekt blekkpatron og utfør grunning av blandertank før du starter dysen igjen.
E15150	For lav blekkviskositet	Blekket er for tynt. Fortsett å kjøre blekkdysen hvis mulig og unngå handlinger som fører til ytterligere uttynning, inkludert Rengjør stopp/start og Dyseskylling.
E15151	For høy blekkviskositet	Blekket er for tykt. Kontroller etterfyllingsvæsketanken og grunn tanken på nytt hvis nødvendig.
E15154	Hurtigstopp på grunn av brukervalg	Skriveren utførte en hurtigstopp på grunn av valg som brukeren gjorde. Hvis du vil unngå oppstartsproblemer, må du starte blekkdysen på nytt så fort som mulig. Undersøk skriverhodet før oppstart, og rengjør hvis nødvendig.
E15171	Skriverhode 1 Ingen tid til å fase	Skriveren kunne ikke innhente gyldig faseprofildata før tidsavbruddet inntraff. Reduser utskriftshastigheten/linjehastigheten, og kontroller at produktdetektoren fungerer som den skal.
E15201	Skriverhode 1 Tidsavbrudd for hastighetsregistrering	Skriveren kunne ikke innhente gyldig dråpehastighetsdata før tidsavbruddet inntraff. Reduser utskriftshastigheten/linjehastigheten, og kontroller at produktdetektoren fungerer som den skal.
E15262	Hurtigstart når blandertanknivået er høyt	Skriveren utfører hurtigstart når miksertanknivået er høyt.
E15263	Hurtigstart på grunn av ingen etterfyllingspatron	Skriveren utfører en hurtigstart, da det ikke finnes noen etterfyllingspatron.
E15264	Hurtigstart for etterfyllingspatronen er tom	Skriveren utfører en hurtigstart da etterfyllingspatronen er tom.
E15265	Hurtigstopp da blandertanknivået er høyt	Skriveren utførte en hurtigstopp da blandertanknivået er høyt. Start blekkdysen på nytt så fort som mulig for å unngå oppstartsproblemer. Undersøk skriverhodet før start, og rengjør hvis nødvendig.

Tabell 8-4: Skriveralarmer (fortsatt)

Feil Referanse	Navn	Hjelpetiltak
E15266	Hurtigstopp på grunn av feil etterfyllingsvæsketype	Skriveren utførte en hurtigstopp på grunn av feil etterfyllingsvæsketype. Start blekkdysen på nytt så fort som mulig for å unngå oppstartsproblemer. Undersøk skriverhodet før start, og rengjør hvis nødvendig.
E15267	Hurtigstopp på grunn av ingen etterfyllingspatron	Skriveren utførte en hurtigstopp da det ikke finnes noen etterfyllingspatron. Start blekkdysen på nytt så fort som mulig for å unngå oppstartsproblemer. Undersøk skriverhodet før start, og rengjør hvis nødvendig.
E15268	Hurtigstopp da etterfyllingspatronen er tom	Skriveren utførte en hurtigstopp da etterfyllingspatronen er tom. Start blekkdysen på nytt så fort som mulig for å unngå oppstartsproblemer. Undersøk skriverhodet før start, og rengjør hvis nødvendig.
E15269	Skriverhode 1 mangler utskrift: For kort produktutsettelse	Manglende utskrift: Skriverhode 1 Produktforsinkelse er for kort. Se gjennom PD-til-PH-avstanden og øk ved behov.
E15277	Skriverhode 1 mangler utskrift: Ikke flere skråstreker	Manglende utskrift: Utskriften mangler, siden jobben ikke ble opprettet på det tilgjengelige tidspunktet.
E15285	Feil etterfyllingsvæsketype	Kassetten i etterfyllingsvæskeslissen er feil type (%1). Vennligst fest en %2 etterfyllingspatron.
E15286	Feil blekktype	Patronene i blekkslissen er feil type (%1). Monter en %2 blekkpatron.
E15287	Skriverhode 1 mangler utskrift: Overlapping	Manglende utskrift: Utskriften vil bli avkortet på grunn av en overlapping med påfølgende utskrift.
E15295	Skriverhode 1 mangler utskrift: Overlapping	Manglende utskrift: Utskriften blir stoppet grunnet en overlapping med følgende utskrift.
E15303	Skriverhode 1 Oppsamling registrert	Det kan være nødvendig å rengjøre skriverhodet. Rengjør og tørk av skriverhodet ved nærmeste anledning for å opprettholde utskriftskvaliteten.
E15311	Jobb for lang	Jobben overskrider maksimal utskriftsbredde. Rediger jobben for å redusere utskriftsbredden før du fortsetter, eller velg en ny jobb.
E15319	Skriverhode 1 mangler utskrift: Produktkø for lang	Manglende utskrift: Det er mer enn 20 produkter mellom produktdektoren og skriverhodet som ennå ikke er skrevet ut. Ta kontakt med din lokale Videojet-servicerepresentant.
E15344	Valgt jobb er for lang	Den valgte jobben er for lang. Reduser jobblengden.

Tabell 8-4: Skriveralarmer (fortsatt)

Feil Referanse	Navn	Hjelpetiltak
E15356	Skriverhode 1 mangler utskrift: Overhastighet	Manglende utskrift: Linjehastigheten er for rask for den nåværende jobben. Gjennomgå linjehastigheten og juster etter behov.
E15445	Varmer opp	Vent mens blekksystemet varmes opp.
E15519	Utskifting av servicemodul 1 kreves	Servicemodul 1 er ikke lenger i brukbar tilstand. Skift ut servicemodul 1.
E15556	Ingen blekkpatron	Skriveren finner ikke en patron i blekkslissen. Installer en korrekt blekkpatron.
E15557	Ingen etterfyllingspatron	Skriveren finner ikke en kassett i etterfyllingsvæskeslissen. Installer en korrekt etterfyllingspatron.
E15561	Ingen kode, ingen kjøring	Skriveren har stoppen utskriften fordi det har manglet et antall utskrifter, tilsvarende grenseinnstillingene for Ingen kode Ingen drift. Gjennomgå alle Manglende utskrift-advarsler som vises, og juster skriveroppsettet eller Ingen kode, ingen kjøreterskel tilsvarende.
E15562	Temperaturen i elektronikkrommet er for høy	Den målte temperaturen i elektronikkrommet er over den tillatte grensen. Kontroller omgivelsene rundt skriveren og omplasser hvis nødvendig.
E15564	Skriverhode 1 rengjøring anbefalt	Den anbefalte datoen for skriverhoderengjøring som beregnet av skriveren, nærmer seg. For å opprettholde utskriftskvaliteten må du undersøke skriverhodet ved neste mulighet og rengjøre ved behov.
E15574	Væskemodulen ikke montert eller er ugyldig	Skriveren finner ikke en gyldig væskemodul. Monter en passende væskemodul.
E15622	Skriverhode 1 ugyldig jobbjustering	Den valgte jobben kan ikke skrives ut med det aktive linjeoppsettet. Velg et nytt linjeoppsett fra linjeoppsett-systemverktøyet eller innenfor Jobbparametere.
E15646	Utskifting av servicemodul 1 skal skje om %L1 timer	Servicemodul 1 kan snart ikke brukes lenger. Påse at du har en erstatningsmodul tilgjengelig.
E15648	Servicemodul 1 for mange innsetninger	Servicemodul 1 har oversteget tillatt antall innsetninger. Sett inn en ny servicemodul 1.
E15649	Servicemodul 1 / blekkpatron passer ikke sammen	Blekktypen som finnes i blekkpatronen, er ikke kompatibel med blekktypen som ble brukt tidligere med den monterte servicemodul 1. Installer en egnet blekkpatron, eller skift ut servicemodul 1 med en ny eller kompatibel modul.

Tabell 8-4: Skriveralarmer (fortsatt)

Feil Referanse	Navn	Hjelpetiltak
E15650	Blekksystem inkompatibel med servicemodul 1	Servicemodul 1 er ikke kompatibel med blekksystemvæsken. Installer en egnet servicemodul 1.
E15783	Skriverhode 1 produktutsettelse utenfor gyldig område	Skriverhode 1-produktforsinkelse er utenfor tillatt område. Gå gjennom PD- til PH-avstanden og øk eller reduser etter behov.
E15804	Utskifting av luftfilter anbefales	Luftfilteret har nådd slutten av anbefalt levetid. Bytt ut luftfilteret.

Tabell 8-4: Skriveralarmer (fortsatt)

Vedlegg A Spesifikasjoner

Innledning

Denne delen angir skriverspesifikasjonene og inneholder følgende emner:

- [Elektriske spesifikasjoner](#)
- [Vekt](#)
- [Dimensjoner](#)
- [Ekstra tilbehør](#)
- [Miljøspesifikasjoner](#)
- [Kapasitet for blekk og tilsetningsvæske](#)
- [Utskriftshøyde](#)
- [Skrifttypespesifikasjoner og linjehastigheter](#)

A.1 Elektriske spesifikasjoner

Skriverens elektriske spesifikasjoner vises i [Tabell A-1](#).

Spenning	100 V vekselstrøm til 240 V vekselstrøm
Frekvens	50 til 60 Hz
Strømforbruk	50 watt

Tabell A-1: Elektriske spesifikasjoner

A.2 Vekt

Tørrvektspesifikasjonen til skriveren vises i [Tabell A-2](#).

Tørrvekt	22,5 kg
----------	---------

Tabell A-2: Vektspesifikasjoner

A.3 Dimensjoner

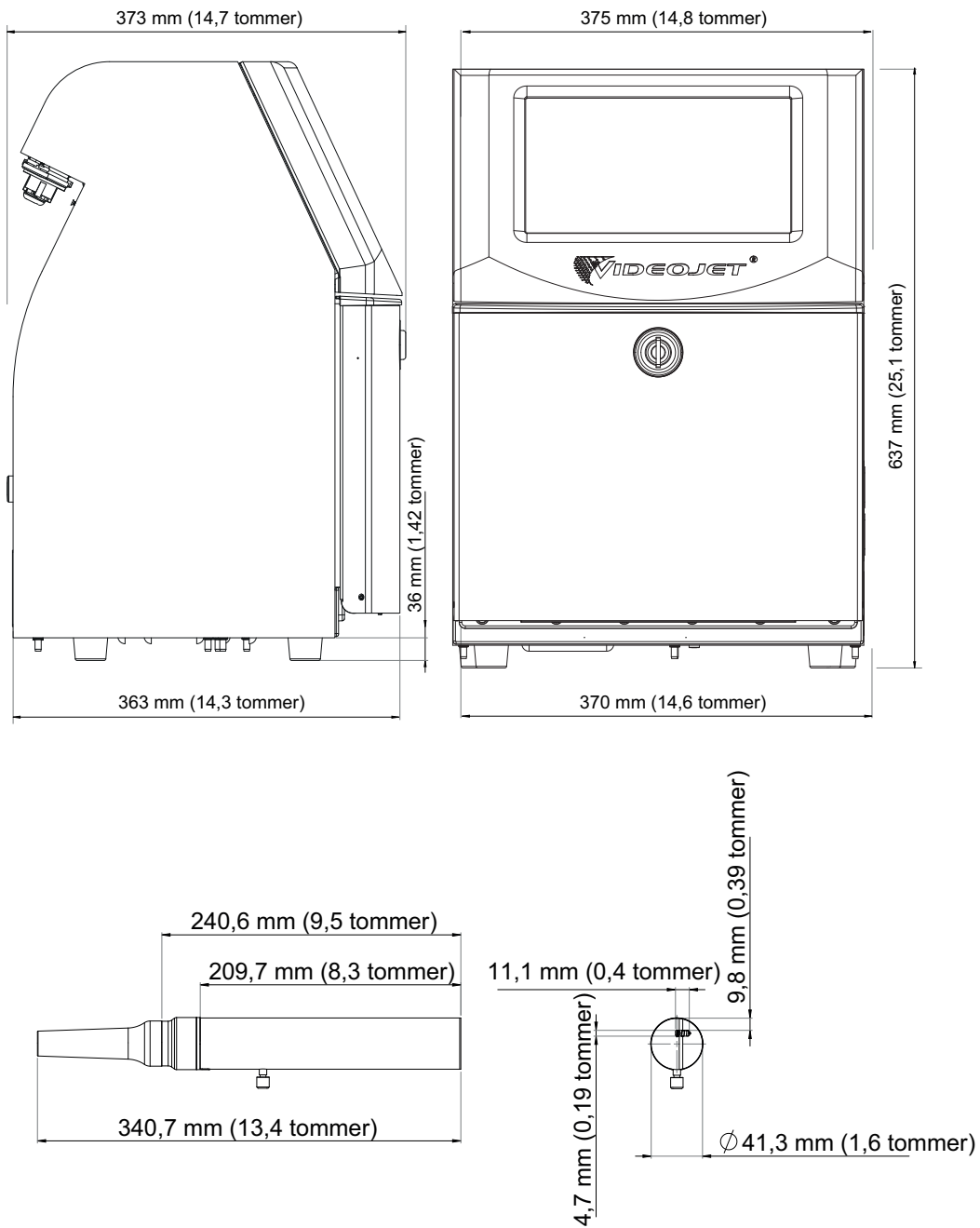

Figur A-1: Skriverdimensjoner

Kabinett	Bredde	375 mm
	Høyde	637 mm
	Dybde	373 mm
Skriverhode	Diameter	Ø41,3 mm
	Diameter på dysens åpning	60 mikron 70 mikron
Kontrollkabel	Lengde	3 m
		6 m
Kabinettvariasjoner	Industriell beskyttelsesklasse	IP55
		IP65

Tabell A-3: Skriverdimensjoner

A.4 Ekstra tilbehør

A.4.1 Mobilt skriverstativ

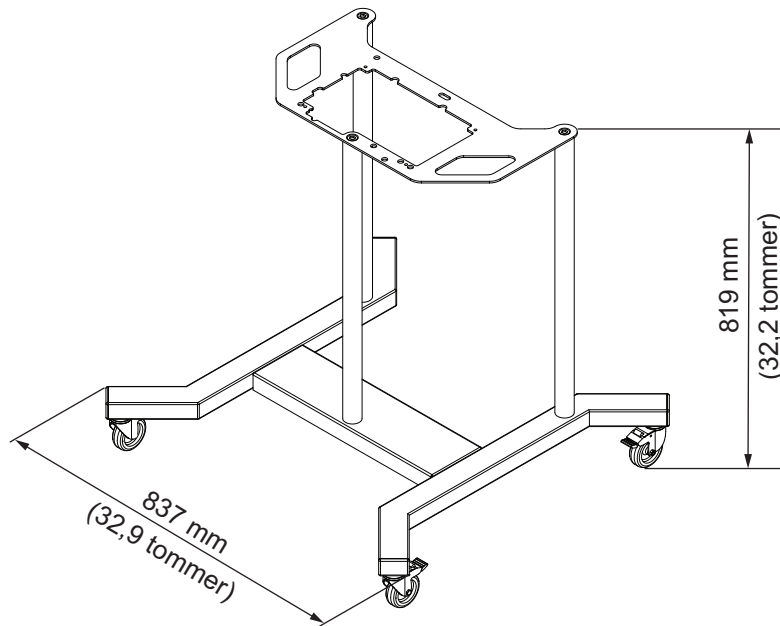

Figur A-2: Mobilt skriverstativ

A.4.2 Stativ for skriverhode

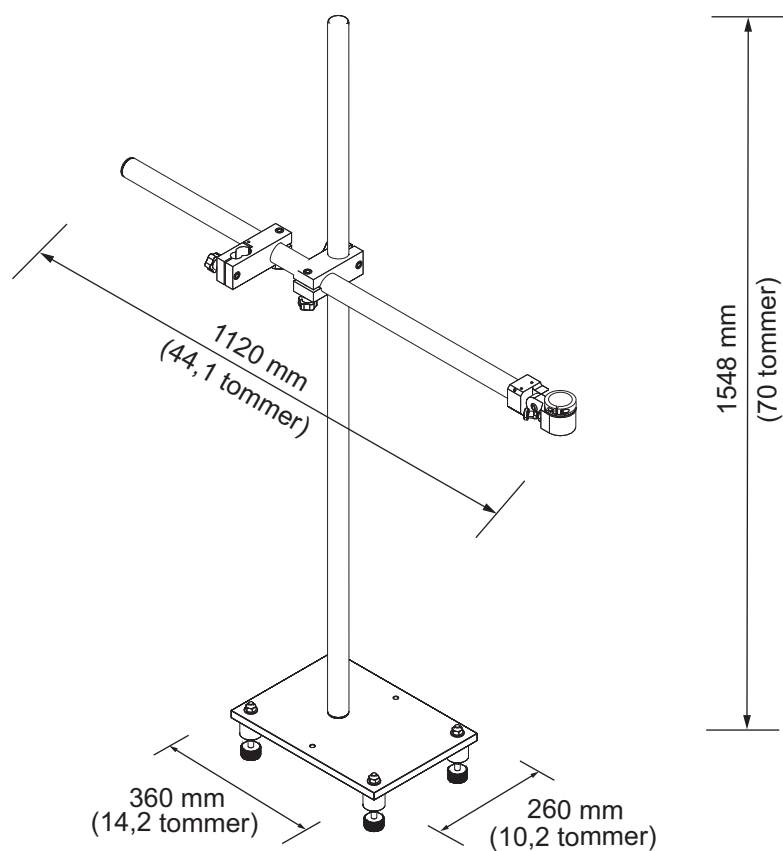

Figur A-3: Stativ for skriverhode

A.5 Miljøspesifikasjoner

Skriverens miljøspesifikasjoner vises i [Tabell A-4](#).

Driftstemperatur	0 °C til 50 °C (32 °F til 122 °F)
Endringsrate for omgivelsestemperatur	10 °C (18 °F) per time, maksimalt
Relativ luftfuktighet	0 % til 90 % ikke-kondenserende
Lagringstemperatur	0 °C til 50 °C (32 °F til 122 °F) i originalemballasje
Industriell beskyttelsesklasse	IP55
Industriell beskyttelsesklasse (Elektronikkrom)	IP65

Tabell A-4: Miljøspesifikasjoner

A.6 Kapasitet for blekk og tilsetningsvæske

Skriverens kapasitet for blekk og tilsetningsvæske vises i [Tabell A-5](#).

Blekkpatron	750 ml
Patron for tilsetningsvæske	750 ml

Tabell A-5: Kapasitet for blekk og tilsetningsvæske

A.7 Utskriftshøyde

Den minste og største høyden på meldingen for utskriftsmatrisen vises i [Tabell A-6](#).

Minimum	2 mm
Maksimum	10 mm

Tabell A-6: Utskriftshøyde

A.8 Skriftpespesifikasjoner og linjehastigheter

Skriftpespesifikasjonene og linjehastighetene for dyser på 60 mikron og 70 mikron vises i [Tabell A-7](#).

Merk: Linjehastighetene som er oppført i [Tabell A-7](#), gjelder bare for 60 dpi med mindre noe annet er angitt.

Linjemodus	Høyde	Bredde	Cal-hastigheter (60 mikron)		Cal-hastigheter (70 mikron)	
			fot/min	m/min	fot/min	m/min
1	5	5	914	278	914	278
1	7	5	800	244	800	244
1	9	7	356	109	356	109
1	12	9	256	78	256	78
1	16	10	194	59	194	59
1	24	16	96	29	96	29
1	34	25	53	16	53	16
2	5	5	256	78	256	78
2	7	5	267	82	267	82
2	9	7	125	38	125	38
2	12	9	85	26	85	26
2	16	10	53	16	53	16
3	5	5	119	36	119	36
3	7	5	90	28	90	28
3	9	7	53	16	53	16
4	5	5	85	26	85	26
4	7	5	53	16	53	16
5	5	5	53	16	53	16

Tabell A-7: Linjehastighet (60 og 70 mikron)