



# Videojet 1550

## Användarhandbok

P/N 462329-17  
Revision AA, november 2012

Copyright november 2012, Videojet Technologies Inc. (nedan benämnt Videojet).  
Alla rättigheter förbehålles.

Detta dokument tillhör Videojet Technologies Inc. och innehåller konfidentiell och upphovsrättsskyddad information som ägs av Videojet. All obehörig kopiering, användning eller röjande av information utan föregående skriftlig tillåtelse från Videojet är strängt förbjuden.

---

**Videojet Technologies Inc.**

1500 Mittel Boulevard  
Wood Dale, IL  
60191-1073 USA

Telefon: 1-800-843-3610  
Fax: 1-800-582-1343  
Fax utanför USA: 630-616-3629

[www.videojet.com](http://www.videojet.com)

**Kontor** – USA: Atlanta, Chicago  
Utanför USA: Kanada, Frankrike, Tyskland, Irland, Japan, Spanien,  
Singapore, Nederländerna, Storbritannien  
**Globala återförsäljare**

# Information om överensstämmelse

---

## För kunder inom Europeiska unionen

Denna utrustning är CE-märkt vilket anger att kraven enligt följande lagstiftning är uppfyllda:

<b>EN 55022:2006 + A1:2007 Class A</b>	Utsläppsstandard för industriella miljöer
<b>EN 61000-6-4:2007</b>	Allmän utsläppsstandard för tungindustrimiljöer
EN61000-3-2:2006 + A1:2009, A2:2009	Variationer av strömövertoner
EN 61000-3-3:2008	Spänningsvariationer och flimmer
<b>EN 61000-6-2:2005</b>	Immunitetsegenskaper för industriella miljöer

### Enligt tillstånd i EU EMC Direktiv 2004/108/EC

#### Lågspänningsdirektivet 2006/95/EG

Väsentliga hälso- och säkerhetskrav rörande elektrisk utrustning avsedd för användning inom ett visst spänningsområde.

#### IEC 60950-1(ed.2)

#### EN60950-1:2006/A11:2009

Säkerhetskrav för IT-utrustning, inklusive elektrisk utrustning avsedd för kommersiell verksamhet.

#### EN 60529:1991/A1:2000

Grader av skydd som erbjuds av bilagor (IP 55 för Videojet 1550, IP 65 för Videojet 1650).

## För kunder i USA

Denna enhet uppfyller kraven i del 15 i Förenta Staternas teleskyddsstyrelses (FCC) bestämmelser. Driften måste uppfylla följande två villkor: 1) denna enhet får inte orsaka skadlig störning samt 2) denna enhet måste kunna hantera all störning som tas emot, inklusive störning som kan orsaka oönskad drift.



### Varning

Ändringar eller modifieringar av denna enhet som inte uttryckligen godkänts av part ansvarig för överensstämmelse kan upphäva användarens rätt att använda utrustningen.

---

Utrustningen har utprovats och befunnits uppfylla gränsvärdena för en digital enhet av klass A i enlighet med del 15 i FCC-bestämmelserna. Dessa gränsvärden är avsedda att tillhandahålla tillräckligt skydd mot skadlig störning när utrustningen används i en kommersiell miljö. Utrustningen genererar, använder och kan avge högfrekvent energi och kan, om den inte installeras och används enligt bruksanvisningen, orsaka skadlig störning av radiokommunikation. Användandet av denna utrustning i ett bostadsområde kommer sannolikt att orsaka skadlig störning, i vilket fall användaren erfordras åtgärda störningen på egen bekostnad.

Skärmdade kablar måste användas med denna enhet för att garantera överensstämmelse med FCC-gränsvärdena för klass A

Användaren kan vara behjälpt av att läsa följande broschyr som utarbetats av FCC: [How to Identify and Resolve Radio-TV Interference Problems](#) (Identifiera och lösa problem med radio- och TV-störningar). Broschyren kan erhållas från US Government Printing Office, Washington, DC 20402, Stock No. 004-00-00345-4.

Denna utrustning har utprovats och certifierats för överensstämmelse med kraven inom USA avseende säkerhet och elektriska emissioner av:

Electromagnetic Testing Services Limited

Pratts Fields

Lubberhedges Lane

Stebbing, Dunmow

Essex, CM6 3BT

England, UK

Denna utrustning har utvecklats av Underwriters Laboratories Inc. i enlighet med standarden för säkerhet: UL 60950-1: Safety of information technology equipment first edition (Säkerhet i IT-utrustning, första utgåvan) Angående 2178-märkning och -kodning av utrustning och elektronik.

Rapportreferens E252185.

## **För kunder i Kanada**

Denna digitala apparat överskrider inte klass A-gränsvärdena för radiobrusavgivning från digital apparat som beskrivs i Radio Interference Regulations från Kanadas teleskyddsstyrelse.

Denna utrustning har utprovats och certifierats för överensstämmelse med kraven inom Kanada avseende säkerhet och elektriska emissioner av:

Electromagnetic Testing Services Limited

Pratts Fields

Lubberhedges Lane

Stebbing, Dunmow

Essex, CM6 3BT

England, UK

Denna utrustning har utvecklats av Underwriters Laboratories Incorporated i enlighet med standarden för säkerhet: CAN/CSA C22.2 Nr 60950-1-03. Safety of information technology equipment (Säkerhet i IT-utrustning). Angående 2178-märkning och -kodning av utrustning och elektronik.

Rapportreferens E252185.

### **Pour la Clientèle du Canada**

Le present appareil numerique n'émet pas de bruits radioelectriques dépassant les limites applicables aux appareils numerique de la class A prescrites dans le Reglement sur le brouillage radioelectrique edicte par le ministere des Communications du Canada.

Cet équipement est certifié CSA.

Denna utrustning har utvecklats av Underwriters Laboratories Incorporated i enlighet med standarden för säkerhet: CAN/CSA C22.2 Nr 60950-1-03. Safety of information technology equipment (Säkerhet i IT-utrustning). Angående 2178-märkning och -kodning av utrustning och elektronik.

Rapportreferens E252185.



### **Varning**

Denna produkt är inte avsedd för användning i omedelbart/direkt synfält för bildskärmsarbetsplatsen. Undvik störande reflektioner på bildskärmsarbetsplatsen genom att inte placera denna produkt i omedelbart/direkt synfält.

# Kundsupport och -utbildning

---

## Kontaktinformation

Om du har frågor eller behöver hjälp kontaktar du Videojet Technologies Inc. på telefon 1-800-843-3610 (för samtliga kunder inom USA). Utanför USA ska kunder kontakta respektive Videojet Technologies Inc.-distributör eller -dotterbolag för hjälp.

Videojet Technologies Inc.  
1500 Mittel Boulevard  
Wood Dale, IL 60191-1073 USA  
Telefon: 1-800-843-3610  
Fax: 1-800-582-1343  
Internationell fax: 630-616-3629  
Webbadress: [www.videojet.com](http://www.videojet.com)

## Serviceprogram

### Om *TotalSource*-åtagande

*Total Source*® TOTAL SERVICE PLUS RELIABILITY, är det åtagande som Videojet Technologies Inc. har för att ge dig - vår kund - den fullständiga service du förtjänar.

### Vad åtagandet *TotalSource* innebär

Videojets serviceprogram *TotalSource*® är en väsentlig del av vår affärsverksamhet för att leverera märken, koder och bilder var, när och hur ofta kunden anger, för paket, produkter eller tryckt material. Vårt åtagande omfattar:

- Programvarusupport.
- Installationstjänster.
- Underhållsutbildning.
- Kundåtgärdscenter.
- Teknisk support.
- Service hos kunden.
- Telefonhjälp efter kontorstid.
- Reservdelar och förbrukningsvaror.
- Reparationer.

## Kundutbildning

Om du vill utföra din egen service och ditt eget underhåll på skrivaren rekommenderar Videojet Technologies Inc. att du slutför en kundutbildningskurs för skrivaren.

*Obs! Bruksanvisningarna är avsedda som tillägg till (och inte ersättning för) kundutbildning hos Videojet Technologies Inc.*

För mer information om Videojet Technologies Inc. För kundutbildningskurser, ring 1-800-843-3610 (endast inom USA). Utanför USA ska kunder kontakta ett Videojet- dotterbolagskontor eller den lokala Videojet- distributören för mer information.

# Innehållsförteckning

## *Information om överensstämmelse*

<i>För kunder inom Europeiska unionen</i> . . . . .	<i>i</i>
<i>För kunder i USA</i> . . . . .	<i>i</i>
<i>För kunder i Kanada</i> . . . . .	<i>ii</i>
<i>Pour la Clientèle du Canada</i> . . . . .	<i>iii</i>

## *Kundsupport och -utbildning*

<i>Kontaktinformation</i> . . . . .	<i>iv</i>
<i>Serviceprogram</i> . . . . .	<i>iv</i>
<i>Kundutbildning</i> . . . . .	<i>v</i>

## **Kapitel 1 — Inledning**

Videojet 1550 Skrivare . . . . .	1-1
Om handboken . . . . .	1-1
Relaterad dokumentation . . . . .	1-1
Språkkoder . . . . .	1-1
Innehållspresentation . . . . .	1-3
Placeringsreferenser . . . . .	1-3
Måttenheter . . . . .	1-3
Säkerhetsinformation . . . . .	1-3
Varning . . . . .	1-3
Försiktighet . . . . .	1-3
Anmärkningar . . . . .	1-4
Terminologi i användargränssnittet . . . . .	1-4
Förkortningar och akronymer . . . . .	1-4
Kapitel i handboken . . . . .	1-5

## **Kapitel 2 — Säkerhet**

Inledning . . . . .	2-1
Allmänna säkerhetsriktlinjer . . . . .	2-1
Elsäkerhetsföreskrifter . . . . .	2-2
Strömförsörjning . . . . .	2-2
Elkablar . . . . .	2-3
Jordning och bindning . . . . .	2-3
Säkringar . . . . .	2-5
Säkerhetsföreskrifter för vätskor . . . . .	2-5
Läs säkerhetsdatablad . . . . .	2-5
Bläck och make-up-vätska . . . . .	2-6
Rengöringsmedel . . . . .	2-7
Säkerhetsriktlinjer för tryckluft . . . . .	2-8
Säkerhetsriktlinjer relaterade till användargränssnittet . . . . .	2-8
Övriga viktiga föreskrifter . . . . .	2-9



### **Kapitel 3 — Huvudkomponenter**

Videojet 1550 Skrivare .....	3-1
Hem sida .....	3-1
Verktygssidan .....	3-3
Elektronikutrymme .....	3-4
Bläckutrymme .....	3-5
Bläckkärna .....	3-5
Smart patron .....	3-6
Bläckutrymmets fläkt .....	3-6
Skrivhuvud och matarslang .....	3-6
Kopplingspanel .....	3-8
Pinoutinformation .....	3-10
Huvudströmbrytare .....	3-10
Bakre filter .....	3-11

### **Kapitel 4 — Att använda skrivaren**

Inledning .....	4-1
Så här slår du på skrivaren .....	4-1
Komma igång med användargränssnittet .....	4-2
Att använda verktygssidan .....	4-5
Så här rengörings-/startar och -stoppar du skrivaren .....	4-6
Så här rengörings-/snabbstartar du .....	4-6
Så här Rengörings-/Snabbstoppar du .....	4-7
Så här ställer du in lösenorden .....	4-8
Hur man loggar in .....	4-9
Hur man rensar lösenord .....	4-11
Räknare .....	4-12
Hur man återställer räknarna .....	4-12
Körtimmar .....	4-13
Så här visar du körtimmar .....	4-13
Så här återställer du driftstimmar .....	4-14
Så här konfigurerar du den seriella porten .....	4-15
Så här anger du serviceinformation .....	4-17
Skrivarkonfiguration .....	4-18
Utskriftsutlösare .....	4-19
Pulsgivare .....	4-20
Avancerade egenskaper .....	4-21
Meddelandekonfiguration .....	4-22
Utskriftsbekräftelse .....	4-23
Ingångar .....	4-24
Huvudparametrar .....	4-25
EHT/HV .....	4-26
Systemserviceoperationer .....	4-27

Så här använder du alternativet Continuous Print Option (kontinuerlig utskrift) . . . . .	4-29
DIN-utskrift . . . . .	4-30
Så här skriver du ut meddelanden. . . . .	4-31
Så här väljer du ett meddelande . . . . .	4-31
Fält som är redigerbara av användaren . . . . .	4-32
Funktionen Touch To Edit (tryck för att redigera) . . . . .	4-34
Så här startar du utskriften. . . . .	4-36
Övervaka utskriften. . . . .	4-36
Så här stoppar du skrivaren . . . . .	4-36
Så här stoppar du strålen . . . . .	4-37
Stänga av skrivaren . . . . .	4-37

## **Kapitel 5 — Användargränssnittet**

Inledning . . . . .	5-1
Beskrivning av skärmen . . . . .	5-2
Knappar. . . . .	5-2
Använda verktygssidan . . . . .	5-3
Att arbeta med inställningssidan. . . . .	5-3
Skrivhuvudinställning . . . . .	5-4
Förbrukningsmaterial . . . . .	5-5
Att arbeta med Kontrollinställningssidan . . . . .	5-5
Att arbeta med inställningssidan för alternativ. . . . .	5-11
Arbeta med diagnostik . . . . .	5-12
Arbeta med skrivhuvudsdiagnostik . . . . .	5-13
Arbeta med diagnostik för förbrukningsvaror . . . . .	5-20
Arbeta med kontrolldiagnostik . . . . .	5-24
Arbeta med databaser . . . . .	5-27
Arbeta med meddelanderedigeraren . . . . .	5-28
Hantera meddelanden . . . . .	5-29
Skapa ett meddelande . . . . .	5-29
Lägga till datumkodfält . . . . .	5-30
Lägga till kodfält för tid/parti . . . . .	5-34
Lägga till räknarfält . . . . .	5-36
Lägga till fritext . . . . .	5-37
Användarfält. . . . .	5-40
Datumkod . . . . .	5-41
Tid/Partikod . . . . .	5-44
Räknarfält . . . . .	5-48
Fritextalternativ . . . . .	5-50
Redigera ett meddelande . . . . .	5-50
Välja innehåll . . . . .	5-52
Lägga in flera rader i ett meddelande. . . . .	5-53
Rensa ett fält i ett meddelande. . . . .	5-53

Modifiera teckensnittsattribut .....	5-55
Radera ett meddelande .....	5-59
Definiera ett promptfält .....	5-61
Lägga till logotyp .....	5-64
Infoga en streckkod .....	5-64
Ändra nuvarande meddelandeparametrar .....	5-64
Importera meddelanden .....	5-66
Exportera meddelanden .....	5-67
Utrustningens övergripande effektivitet - tillgänglighetsverktyg. .	5-68
Inledning .....	5-68
Skrivarens tillgänglighet .....	5-68
Operational Availability (operationell tillgänglighet) .....	5-69
Availability Page (tillgänglighetssida) .....	5-71

## **Kapitel 6 — Underhåll**

Inledning .....	6-1
Underhållsschema .....	6-1
Förberedelse för långvarig nedstängningstid (förvaring) eller transportering .....	6-2
Krav för delar/verktyg .....	6-2
Förberedelse för lång nedstängningstid (förvaring) eller transportering .....	6-2
Byta ut smart patron .....	6-3
Inspektera skrivhuvudet .....	6-6
Rengöra skrivhuvudet .....	6-6
Rengöring av avböjningsplattan .....	6-9
Rengöra skrivarskåpet .....	6-9
Rengör pekskärmen .....	6-11

## **Kapitel 7 — Felsökning**

Inledning .....	7-1
Skrivaren startar inte .....	7-2
Felaktig utskriftsposition .....	7-3
Felaktig utskriftsstorlek .....	7-3
Utskrift ej slutförd .....	7-4
Dålig utskriftskvalitet .....	7-4
Skrivarstatussymboler .....	7-6
Felmeddelanden och Varningar .....	7-6
Tag bort ett felmeddelande eller varning .....	7-8
Skrivarfelmeddelanden .....	7-9
Felsymboler (larm) .....	7-10
Varningssymboler .....	7-13
Bläckkärnans livslängd .....	7-23
Felmeddelanden .....	7-23
Diagnostikskärm .....	7-24

---

## **Bilaga A — Specifikationer**

Elspecifikationer .....	A-1
Vikt .....	A-1
Dimensioner .....	A-2
Valfria tillbehör .....	A-4
Rörligt skrivarstativ .....	A-4
Fast skrivarstativ .....	A-5
Stativ för skrivhuvud .....	A-6
Miljöspecifikationer .....	A-6
Kapacitet för bläck och make-up-vätska .....	A-7
Utskriftshöjd .....	A-7
Teckensnittspecifikationer och banhastigheter .....	A-7
Strekkodsspecifikationer .....	A-9

### *Ordlista*

## Videojet 1550 Skrivare

Skrivaren är en Continuous ink jet-skrivare som kan skriva fasta eller variabla koder vid ökade banhastigheter på konsument- och industriprodukter. Skrivaren har en överlägsen driftsäkerhet, utomordentlig utskriftskvalitet och är lätt att använda.

## Om handboken

Denna instruktionsbok är skriven för dig som regelbundet använder skrivaren. Instruktionsboken hjälper användaren förstå skrivarens olika komponenter och utskriftsoperationer.

## Relaterad dokumentation

Följande handbok finns tillgänglig som referens:

Videojet 1550 Servicehandbok, del nr: 462330.

### Språkkoder

När du beställer dessa handböcker lägger du till den tvåsiffriga språkkoden i slutet på artikelnumret. Exempelvis har den spanska handboksversionen beställningsnummer 462329-04. Tabell 1-1 på sidan 1-2 visar listan över språkkoder som du kan använda för att identifiera den översatta versionen av denna handbok.

**Obs!** Instruktionsbokens tillgänglighet indikeras med en asterisk (\*). Tillgänglighet för servicehandboken indikeras med ett plustecken (+). För ytterligare information, kontakta Videojet-distributören eller dotterbolaget.

Kod	Språk	Tillgänglighet (se anm.)	
01	Engelska (amerikansk)	*	+
02	Franska	*	+
03	Tyska	*	+
04	Spanska	*	+
05	Portugisiska (brasiliansk)	*	
06	Japanska	*	+
07	Ryska	*	
08	Italienska	*	
09	Holländska	*	
10	Kinesiska (förenklad)	*	+
11	Arabiska	*	
12	Koreanska	*	+
13	Thailändska	*	
15	Norska	*	
16	Finska	*	
17	Svenska	*	
18	Danska	*	
19	Grekiska	*	
20	Hebreiska	*	
21	Engelska (brittisk)	*	+
23	Polska	*	
24	Turkiska	*	+
25	Tjeckiska	*	
26	Ungerska	*	
33	Vietnamesiska	*	
34	Bulgariska	*	
36	Kinesiska (traditionell)	*	
55	Rumänska	*	
57	Serbisk	*	

Tabell 1-1: Förteckning över språkkoder

---

## Innehållspresentation

Denna instruktionsbok innehåller olika sorts information som säkerhetsföreskrifter, tilläggsanteckningar, användargränssnitt (UI), terminologi osv. Olika skrivstilar har använts i denna handbok för att hjälpa dig identifiera olika typer av information. I detta kapitel redogörs för följande skrivstilar:

### Placeringsreferenser

Placering och riktning såsom vänster, höger, framför, bakom, till höger och till vänster avser skrivaren sedd framifrån.

### Måttenheter

Handboken använder metriska måttenheter. De motsvarande engelska måttenheterna inkluderas inom parentes. Exempel: 240 mm (9,44 tum).

### Säkerhetsinformation

Säkerhetsinformationen inkluderar varnings- och försiktighetsmeddelanden.

#### Varning

Varningsmeddelanden anger faror eller osäkra metoder som kan orsaka allvarliga personskador eller dödsfall. Exempel:



#### Varning

PERSONSKADA. Rengöringsmedlet är giftigt vid invärtes bruk. Drick det inte. Uppsök genast läkare om du fått i dig av medlet.

---

#### Försiktighet

Försiktighetsmeddelanden anger faror eller osäkra metoder som kan orsaka skador på utrustningen. Exempel:



#### Var försiktig

SKADA PÅ UTRUSTNINGEN. Anslut inte och ta inte bort några kontakter på skrivaren medan strömmen är på. Underlåtelse att respektera denna varning kan skada skrivaren.

---

## Anmärkningar

Anmärkningar tillhandahåller information om specifika ämnen.

Exempel:

**Obs!** Du kan ställa in lösenordsskydd för vissa funktioner för att förhindra otillåten åtkomst.

## Terminologi i användargränssnittet

För mer information om Videojet 1550 operativsystem, se ”Användargränssnittet” på sidan 5-1.

## Förkortningar och akronymer

Förkortning	Utökning
DC	Direktström
AC	Alternating Current (växelström)
CDA	Clean Dry Air (ren torrluft)
LED	Light Emitting Diode (lysdiod)
LCD	Liquid Crystal Display (skärm med flytande kristaller)
UI	Användargränssnitt
WYSIWYG	What You See Is What You Get (vad du ser är vad du får)

Tabell 1-2: Förkortningar och akronymer



## Kapitel i handboken

Kapitel-nummer	Kapitelnamn	Beskrivning
1.	Inledning	Innehåller information om denna handbok, relaterade publikationer och skrivstilar som används i denna handbok.
2.	Säkerhet	Innehåller säkerhets- och riskinformation.
3.	Huvudkomponenter	Beskriver skrivarens huvudkomponenter.
4.	Användning av skrivaren	Innehåller informationen om hur du ställer in och använder skrivaren.
5.	Användargränssnitt	Förklarar hur du använder användargränssnittet för att skapa och spara meddelanden.
6.	Underhåll	Innehåller information om hur du underhåller och rengör skrivaren.
7.	Felsökning	Innehåller diagnostik- och felsökningsprocedurer på operatörsnivå.
8.	Bilaga A - Specifikationer	Innehåller skrivarspecifikationer.
9.	Ordlista	Förklarar skivarrelaterade tekniska termer

Tabell 1-3: Kapitelförteckning

## Inledning

Videojet Technologies Inc. har som målsättning att tillverka beröringsfria skrivar-/kodningssystem och bläckmaterial med hög standard i fråga om prestanda och tillförlitlighet. Vi tillämpar stränga kvalitetskontrollmetoder för att eliminera eventuella defekter och risker i våra produkter.

Skrivaren är avsedd att användas för utskrift av information direkt på en produkt. Användning av utrustningen för annat ändamål kan leda till allvarlig personskada.

Säkerhetsriktlinjerna i detta kapitel är avsedda för utbildning av operatörerna i alla säkerhetsfrågor så att skrivaren servas och används på ett säkert sätt.

## Allmänna säkerhetsriktlinjer

- Referera alltid till korrekt servicehandbok för din specifika Videojet-skrivarmodell för viktig information.
- Endast Videojet-utbildad och -auktorerad personal får utföra installations- och underhållsarbete. Om sådana arbeten utförs av obehörig personal kan skrivaren skadas och då gäller inte garantin.
- Använd endast mjuka borstar och luddfria dukar vid rengöring för att undvika skada på skrivarens komponenter. Använd inte högtrycksluft, bomullsrester eller slipmaterial.
- Skrivhuvudet måste vara helt torrt innan du försöker starta skrivaren, annars kan skrivhuvudet skadas.
- Anslut inte och ta inte bort några kontakter på skrivaren medan strömmen är påslagen, för då kan skrivaren skadas.

## Elsäkerhetsföreskrifter

Detta kapitel förklarar säkerhetsföreskrifterna relaterade till strömförsörjning och elkablar.

### Strömförsörjning



#### Varning

PERSONSKADA. Livsfarlig spänning förekommer inuti denna utrustning när utrustningen är ansluten till huvudströmnätet. Endast utbildad och auktoriserad personal får utföra underhållsarbetet.

---



#### Varning

PERSONSKADA. Uppmärksamma alla lagenliga elsäkerhetskoder och förordningar. Om det inte är nödvändigt att använda skrivaren, koppla bort skrivaren från huvudströmmen innan du avlägsnar skyddskåpor eller utför någon service eller reparation. Underlåtelse att beakta denna varning kan leda till dödsfall eller personskada.

---



#### Varning

PERSONSKADA. En hög AC-spänning förekommer vid inverteraren och bakljusen. Mycket stor försiktighet måste iaktas när ett fel uppstår i dessa områden.

---

## Elkablar



### Varning

PERSONSKADA. Använd endast huvudströmkabeln som medföljer skrivaren. Änden på kabeln måste ha en godkänd, trepolig, huvudkontakt med en jordskyddsledare.

Strömkablarna, uttagen och kontakterna måste hållas rena och torra.

För anslutningsbar utrustning måste kontaktuttaget vara installerat nära utrustningen och vara lättillgängligt.



### Varning

PERSONSKADA. Kontrollera alltid att kablarna inte är skadade, slitna, rostiga eller nötta. Undvik att göra jordnings-/bindningsanslutningar i områden med målarfärg, bläckansamlingar och rost.

## Jordning och bindning



### Varning

PERSONSKADA. Skrivaren får bara vara ansluten till växelström som har jordskyddsledare och måste anslutas enligt IEC-kraven eller gällande lokala bestämmelser.



### Varning

PERSONSKADA. Använd inte skrivaren om jordskyddskontakten är skadad eller om jordskyddskontakten inte är ansluten. Underlåtelse att beakta denna varning kan medföra stöt.



### Varning

PERSONSKADA. Jorda alltid utrustningen till en jordningselektrod, eller till byggnadens jordningssystem, med godkända kablar enligt NEC-standarder för att leda bort all potentiell statisk urladdning. Exempelvis ett uppsamlingskärl i metall till jord.

---



### Varning

PERSONSKADA. Resistensen från det jordade uppsamlingskärlet till utrustningens hölje eller monteringsram måste vara från 0 till mindre än 1 ohm. En resistanskontroll bör göras med användning av en säker och pålitlig ohmmätare och bör utföras regelbundet.

---



### Varning

PERSONSKADA. PCB:erna innehåller statistiskt känsliga apparater. Ett korrekt jordat, antistatiskt handledsförband måste bäras när man arbetar med eller hanterar PCBs.

---



### Varning

PERSONSKADA. Se alltid till att förhindra statisk urladdning. Använd korrekta jordnings- och bindningsmetoder. Använd endast uppsamlingskärl i metall och jordkablar som godkänts av Videojet.

---



### Varning

PERSONSKADA. Bind alltid ihop konduktiv utrustning med godkända kablar för att upprätthålla deras potential och minimera statisk urladdning. Exempelvis skrivhuvud till uppsamlingskärl i metall.

---



### Varning

PERSONSKADA. Den optiska tvättstationen har *enbart* utformats för rengöring av skrivhuvudet.

Använd den inte för rensnings- eller utskriftsoperationer eller för andra syften.

Se alltid till att bläckstrålen har stoppats och att alla farliga spänningar har stängts av innan rengöringen av skrivhuvudet påbörjas.



### Var försiktig

SKADA PÅ UTRUSTNINGEN. Töm alltid uppsamlingskärnen regelbundet. Vissa bläck och rengöringsmedel är brandfarliga. Se till att överblivna vätskor kasseras i enlighet med HAZMAT (hantering av farligt avfall).

## Säkringar



### Varning

PERSONSKADA. Använd endast säkringar av angiven typ och kapacitet för att säkerställa ett fortsatt skydd mot brand.

## Säkerhetsföreskrifter för vätskor

I detta kapitel beskrivs riskerna som kan uppstå vid hanteringen av bläck, make-up-vätskor och rengöringsmedel samt säkerhetsåtgärderna som användaren måste vidta för att förebygga riskerna.

### Läs säkerhetsdatabladet

Du måste läsa och förstå *Informationsbladet om materialsäkerhet (MSDS)* innan du arbetar med skrivarens bläck, make-up-vätska eller rengöringsvätska. Det finns ett säkerhetsdatablad för varje typ av bläck, täckningsvätska och rengöringsmedel. För vidare information, besök [www.videojet.com](http://www.videojet.com) och navigera till *Documentation > Material Safety Data Sheets*.

## Bläck och make-up-vätska



### Varning

PERSONSKADA. Bläcket och make-up-vätskan är irriterande för ögonen och andningsvägarna. Undvik personskador vid hantering av dessa substanser på följande vis:

Använd alltid skyddskläder och gummihandskar.

Använd alltid skyddsglasögon med sidoskydd eller en ansiktsmask. Skyddsglasögon rekommenderas också vid utförandet av underhåll.

Applicera skyddande handkräm före hantering av bläck.

Om du får bläck eller make-up-vätska på huden, tvätta omedelbart med tvål och vatten. ANVÄND INTE tvättmedel eller lösningsmedel för rengöring av bläckstänk från huden.

---



### Varning

PERSONSKADA. Bläcket och make-up-vätskan är flyktiga och mycket brandfarliga. De måste förvaras och hanteras i enlighet med lokala bestämmelser.

Rök inte och använd inte öppen låga i närheten av dessa substanser.

Avlägsna dukar eller trasor som förorenats med dessa substanser omedelbart efter användning. Kassera alla sådana föremål i enlighet med de lokala föreskrifterna.

Ifall en bläck- eller make-up-vätskebehållare inte tömts fullständigt efter användning ska den återförslutas. Endast fulla flaskor rekommenderas för påfyllning av bläck- eller make-up-vätska. Halvfulla flaskor måste kasseras i enlighet med de lokala föreskrifterna.

---



### Varning

PERSONSKADA. Vid montering av munstycke, rikta bläckstrålen in i en bägare eller annan lämplig behållare. För att undvika kontaminering av bläcket, återanvänd ej bläck som uppsamlats på detta sätt. Kassera alla sådana föremål i enlighet med de lokala föreskrifterna.

---



### Varning

PERSONSKADA. Längre tids inandning av ångor från make-up- eller rengöringsvätska kan leda till sömnhet och/eller tillstånd liknande alkoholförgiftning. Använd endast i öppna, väl ventilerade områden.

## Rengöringsmedel



### Varning

PERSONSKADA. Rengöringsmedlet är giftigt vid invärtes bruk. Drick det inte. Uppsök genast läkare om du fått i dig av medlet.



### Varning

PERSONSKADA. Rengöringsmedlet irriterar ögonen och andningsvägarna. Undvik personskador vid hantering av denna substans så här:

Använd alltid skyddshandskar av gummi och skyddskläder.

Använd alltid skyddsglasögon med sidoskydd eller en ansiktsmask. Skyddsglasögon rekommenderas också vid utförandet av underhåll.

Applicera skyddande handkräm före hantering av bläck.

Om du får rengöringsmedel på huden, skölj av med rinnande vatten under minst 15 minuter.



### Varning

PERSONSKADA. Rengöringsmedlet är flyktigt och mycket brandfarligt. Det måste förvaras och hanteras i enlighet med lokala bestämmelser.

Rök inte och använd inte öppen låga i närheten av rengöringsmedlet.

Avlägsna dukar eller trasor med rengöringsmedel omedelbart efter användning. Gör dig av med alla sådana objekt i enlighet med lokala förordningar.





### Var försiktig

SKADA PÅ UTRUSTNINGEN. Kontrollera att rengöringsmedlet är kompatibelt med bläcket som används innan du rengör skrivarhuvudet eftersom annars kan skrivhuvudet skadas.

---



### Var försiktig

SKADA PÅ UTRUSTNINGEN. Alla rengöringsmedel som innehåller antingen klorid, inklusive hypokloritblekmedel eller saltsyra, kan orsaka oacceptabel punktfrätning och missfärgning på ytor. Dessa ska inte användas i kontakt med rostfritt stål. Om stålborstar eller stålsvamp används ska dessa vara tillverkade av rostfritt stål. Se till att eventuella slipmedel som används inte innehåller föroreningskällor, speciellt inte järn och klorider.

---

## Säkerhetsriktlinjer för tryckluft



### Varning

PERSONSKADA. Luftburna partiklar och substanser är en hälsorisk. Använd inte tryckluft med högt tryck för rengöringsändamål.

---

## Säkerhetsriktlinjer relaterade till användargränssnittet



### Var försiktig

DATASÄKERHET. I syfte att förhindra otillåten åtkomst till programvaran, kontrollera att du använder **Logout (logga ut)** (sidan HOME) när du går ur en högre nivåns lösenord.

---



### Var försiktig

RISK FÖR DATAFÖRLUST. Kontrollera att meddelandenamnet är markerat för radering av meddelande. Alla meddelanden förutom TESTMEDDELANDET raderas när du väljer Delete (radering) för alla.

## Övriga viktiga föreskrifter



### Var försiktig

SKADA PÅ UTRUSTNINGEN. Efter ett snabbstopp bör maskinen inte lämnas i detta läge någon längre tid eftersom torkande bläck kan komplicera omstarten.



### Var försiktig

SKADA PÅ UTRUSTNINGEN. Skrivhuvudet måste vara helt torrt innan du försöker starta skrivaren, annars kommer EHT att utlösas.



### Varning

PERSONSKADA. Om batteriet byts ut mot en felaktig typ leder detta till en explosion. Kassera alltid använda batterier i enlighet med anvisningarna och lokala bestämmelser.



### Varning

PERSONSKADA. Vid funktionsfel kan värmartemperaturen uppnå 70 °C. Vidrör inte plattan som värmaren är installerad på. Underlåtelse att beakta denna varning kan medföra personskada.



### **Var försiktig**

SKADA PÅ UTRUSTNINGEN. Om bläckstrålen är på och inga varningar finns, kommer utskriften startas om statusraden vidrörs. När du granskar varningsmeddelanden, kontrollera att utskriftsläget ej är aktiverat av misstag.

---

# Huvudkomponenter

# 3

## Videojet 1550 Skrivare

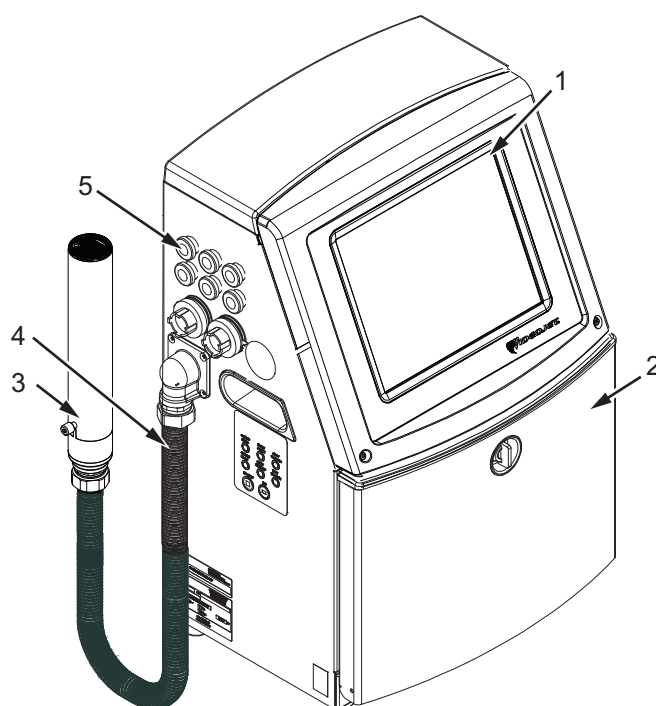

- |                  |                       |
|------------------|-----------------------|
| 1. Kontrollpanel | 5. Kopplingspanel     |
| 2. Bläckutrymme  | 6. Elektronikutrymme* |
| 3. Skrivhuvud    | 7. Huvudströmbrytare* |
| 4. Matarslang    | 8. Bakre filter*      |

\*Komponenterna visas inte på bilden.

Figur 3-1: Skrivarens huvudkomponenter

## Hem sida

Du kan använda hemsidan (Figur 3-2 på sidan 3-2) för att utföra följande:

- Starta och stoppa skrivaren
- Välj, granska och redigera utskriftsmeddelandena

- Övervaka skrivarens och förbrukningsvarornas status
- Navigera till skrivarfunktionerna

Hemsidan visar följande information.

- Skrivarstatus, funktionsfelsymbolerna och räknarna.

**Obs!** När alternativet batchräknare är aktiverat visas batchräknaren på skärmen.

- Meddelandets namn och innehåll. Innehållet i displayen är en exakt återgivning av det som skrivaren skriver ut på produkten (WYSIWYG).
- Symbolerna som indikerar vätskenivåerna i bläck- och make-up-vätskepatronerna.

För mer information om hemsidan och användandet av fält och knappar, se ”Komma igång med användargränssnittet” på sidan 4-2.

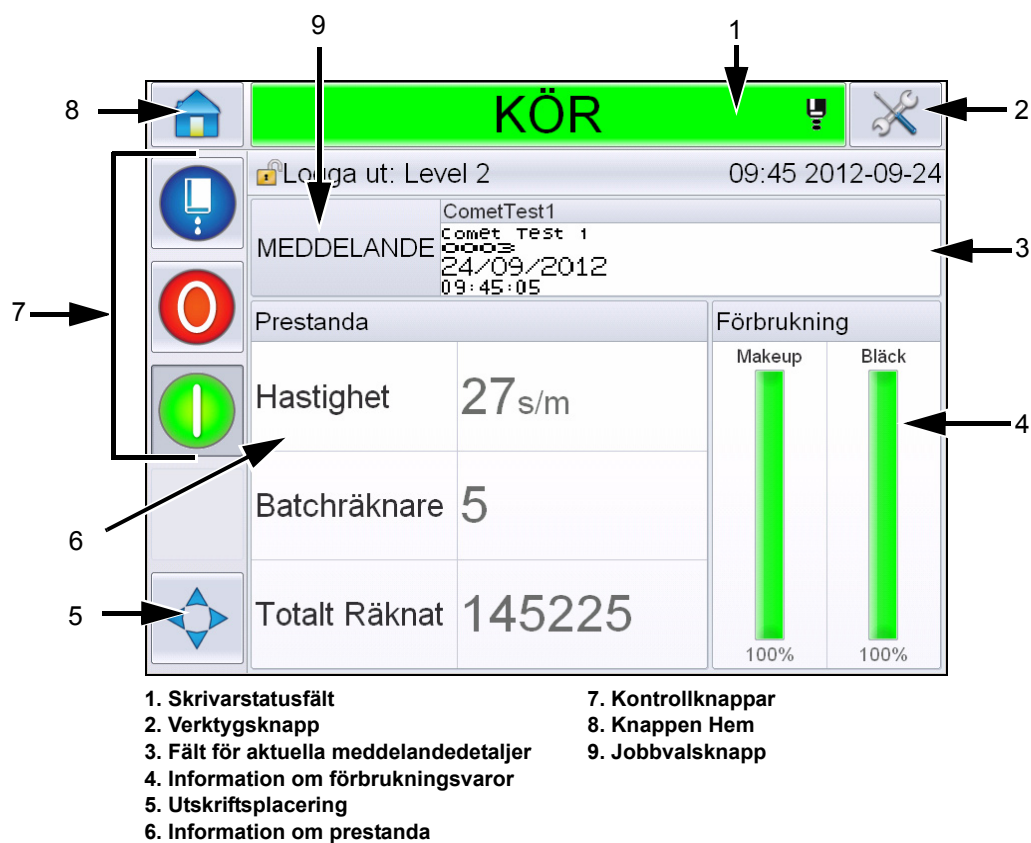

Figur 3-2: Hemsida

## Verktgssidan

Vidrör knappen *Verktg* på hemskärmen för att få åtkomst till *Verktgssidan* (Figur 3-3).

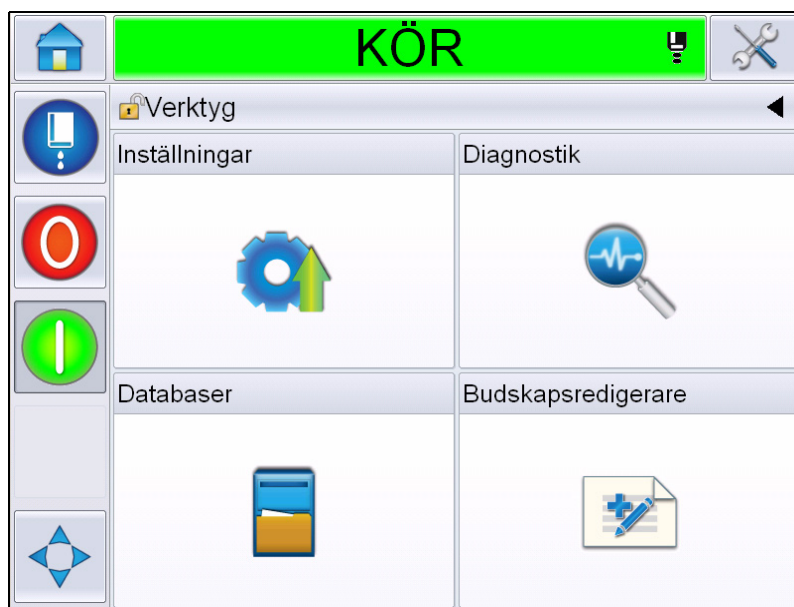

Figur 3-3: *Verktgssidan*

Verktgssidan ger dig tillgång till följande sidor:

- Sidan Inställningar: Låter dig ställa in skrivaren.
- Diagnostiksidan: Tillhandahåller felsökningsrutiner och diagnostiska funktioner online.
- Databassidan: Tillhandahåller kontroll över skrivarens meddelandedatabas, inklusive överföring av meddelanden.
- Meddelanderedigerarsidan: Låter dig skapa, redigera och radera meddelanden.

## Elektronikutrymme

Komponentinnehållet i elektronikutrymmet visas i Figur 3-4.

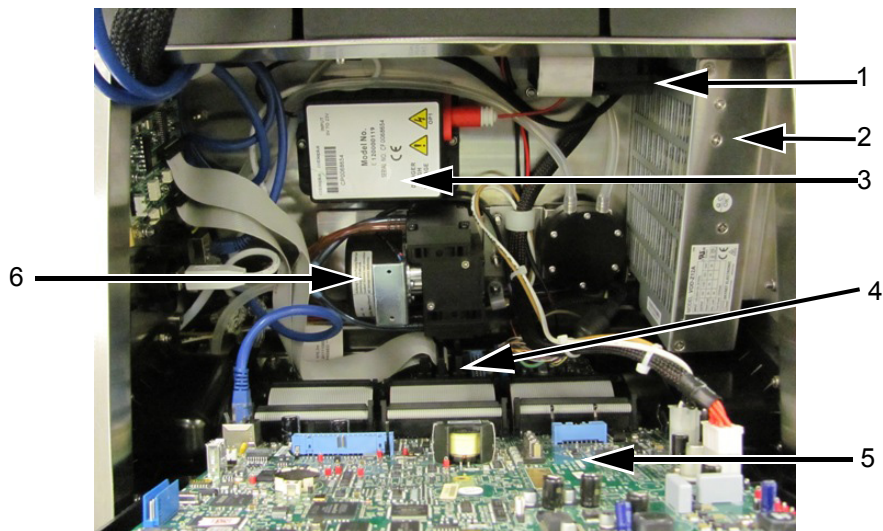

- |   |                                 |
|---|---------------------------------|
| 1. Elektronikutrymmets fläkt                          | 4. Skrivargränssnittskort (PIB) |
| 2. Strömförsörjningsenhet                             | 5. Kontrollsystemkort           |
| 3. Högspänningsblock<br>(Extra High Tension (EHT/HV)) | 6. Pump för positiv luft        |

Figur 3-4: Elektronikutrymme

**Obs!** När en kund beställer en Videojet 1550-skrivare med en lufttorkare tas pumpen för positiv luft bort från skrivaren. Lufttorkaren förser skrivhuvudet med positiv luft från utsidan av luftkällan. Lufttorkare är obligatoriska när skrivaren används i en miljö med förhöjd fuktighet eller där vissa vattenkänsliga bläck används. Var god kontakta Videojet Technologies Inc. på 1-800-843-3610 (för alla kunder i USA). Utanför USA ska kunder kontakta respektive Videojet Technologies Inc.-distributör eller -dotterbolag för hjälp.

## Bläckutrymme

Skrivarens bläckutrymme består av bläckkärnmodulen, och smarta bläck- och make-up-vätskepatronerna. Kylfläkten kyler bläckutrymmet och ett filter förhindrar att damm tränger in i bläckutrymmet.

### Bläckkärna

Bläckkärnan underhåller bläckets tryck och viskositet i skrivaren, och består av följande komponenter:

- Bläckmodul
- Bläckpump

**Obs!** Bläckkärnan består av en enda enhet. Du kan inte avlägsna eller byta ut någon del inuti bläckkärnan, förutom bläckpumpen.

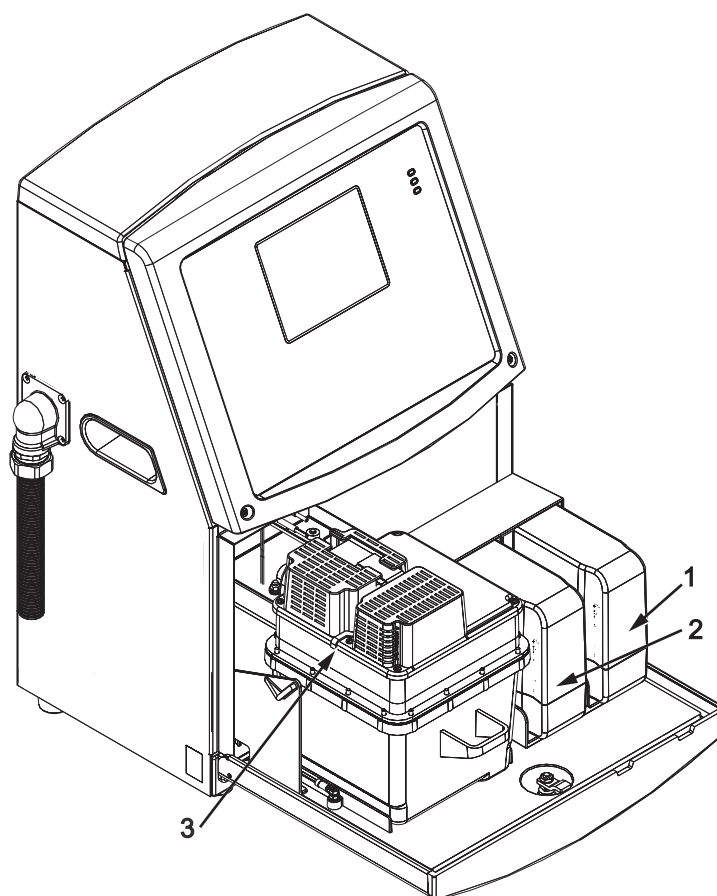

- |                         |                          |
|-------------------------|--------------------------|
| 1. Bläckpatron          | 4. Bläckutrymmets fläkt* |
| 2. Make-up-vätskepatron | 5. Returrörspump*        |
| 3. Bläckkärnmodul       |                          |

\*Komponenterna visas inte på bilden.

Figur 3-5: Bläckutrymme



## Smart patron

**Obs!** Se ”Byta ut smart patron” på sidan 6-3 för utbyte av patronerna.

Smarta patroner använder smart chip-teknologi för att säkerställa att korrekta bläck och make-up-vätskor som inte utgått används.

## Bläckutrymmets fläkt

Bläckutrymmets fläkt kyler ner bläckmodulen och bläckpumpen.

## Skrivhuvud och matarslang

Skrivhuvudet använder bläcket som bläckkärnmodulen tillför för att skriva ut text- och grafiktecken på en produkt. Kontrollsignalerna och bläcket skickas till skrivhuvudet genom matarslangen.

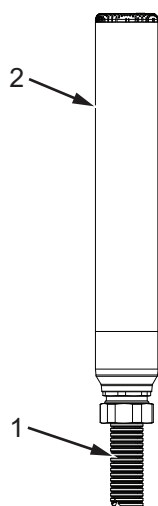

- 1. Matarslang
- 2. Skrivhuvud

Figur 3-6: Skrivhuvud och matarslang

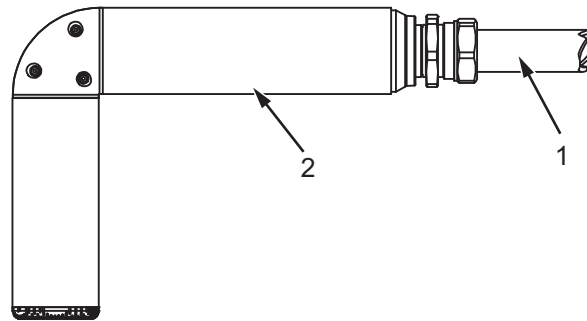

**90° Skrivhuvud**

- 1. Matarslang**
- 2. Skrivhuvud**

*Figur 3-7: Skrivhuvud och matarslang*

## Kopplingspanel

Kopplingspanelen är placerad på skrivarens vänstra sida (objekt 5, Figur 3-1 på sidan 3-1). Panelen innehåller kopplingarna som visas i Figur 3-8 på sidan 3-9.

**Obs!** Antalet tillhandahållna kontakter beror på vald modell.

Tabell 3-1 tillhandahåller kopplingarna till skrivaren.

Kopplingstyp	PCB	Standard	Valfri
Utskriftsutlösare 1	PCB 1	Videojet 1550	
COMMS RS232	PCB 2	Videojet 1550	
COMMS RS485	PCB 1	Ej tillgänglig på Videojet 1550	
Axelkodare	PCB 2	Videojet 1550	
Reläomkopplare	PCB 1	Videojet 1550	
Status utdata (lamppanel)	PCB 2	Videojet 1550	
USB	-	Videojet 1550	-
Ethernet	-	Videojet 1550	-

Tabell 3-1: Kopplingspanelens portar

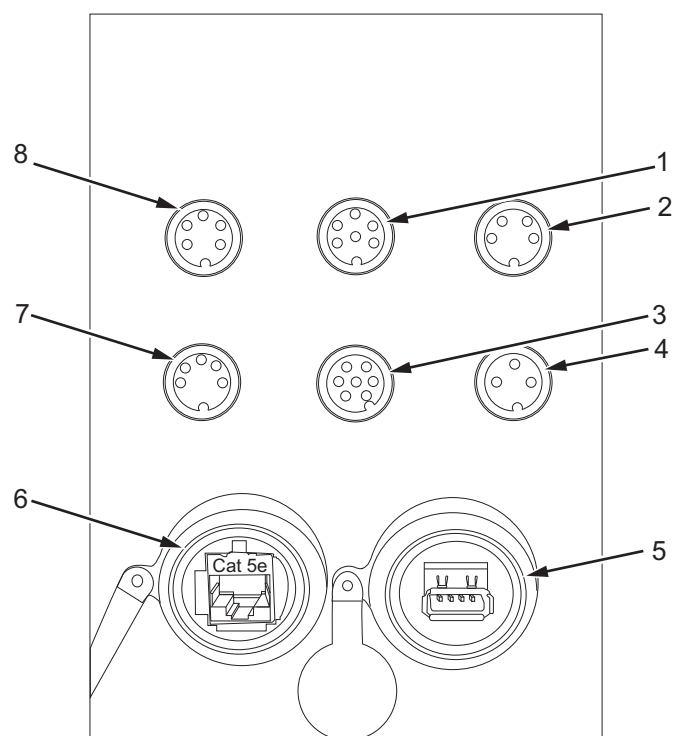

- |                              |                |
|------------------------------|----------------|
| 1. Status utdata (lamppanel) | 5. USB         |
| 2. Axelkodare                | 6. Ethernet    |
| 3. Reläomkopplare            | 7. COMMS RS485 |
| 4. Utskriftsutlösare 1       | 8. COMMS RS232 |

Figur 3-8: Kopplingspanel

Obs! COMMS RS485 finns ej tillgänglig på Videojet 1550

## Pinoutinformation

Kontakt	Pinout
Status utdata (lamppanel)	DIN 6-pol
Axelkodare	DIN 4-pol
Reläomkopplare	DIN 7-pol
Utskriftsutlösare 1	DIN 3-pol
USB	-
Ethernet	-
COMMS RS485 (180° Polposition)	DIN 5-pol
COMMS RS232	DIN 5-pol

Tabell 3-2: Pinoutinformation för kontakter

## Huvudströmbrytare

Huvudströmbrytaren (objekt 1, Figur 3-9) är en grön tryckknapp som turn på och av skrivaren. Huvudströmbrytaren är placerad på skrivarens högra sida.

**Obs!** Handtagen (objekt 2) tillhandahålls för att underlätta flyttning av enheten.

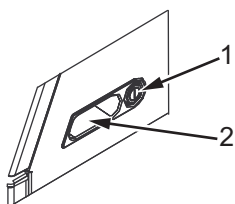

1. Huvudströmbrytare
2. Handtag

Figur 3-9: Huvudströmbrytare

## Bakre filter

Bläckutrymmets fläkt suger in luft utifrån för att hålla bläckutrymmet svalt. Det bakre filtret filtrerar bort dammet från den luft som passerar genom bläckutrymmet IP55 bakre filter är standard för Videojet 1550.

Det bakre filtret IP65 är tillvalsalternativ för Videojet 1550.



Figur 3-10: Bakre filter (IP55-version)

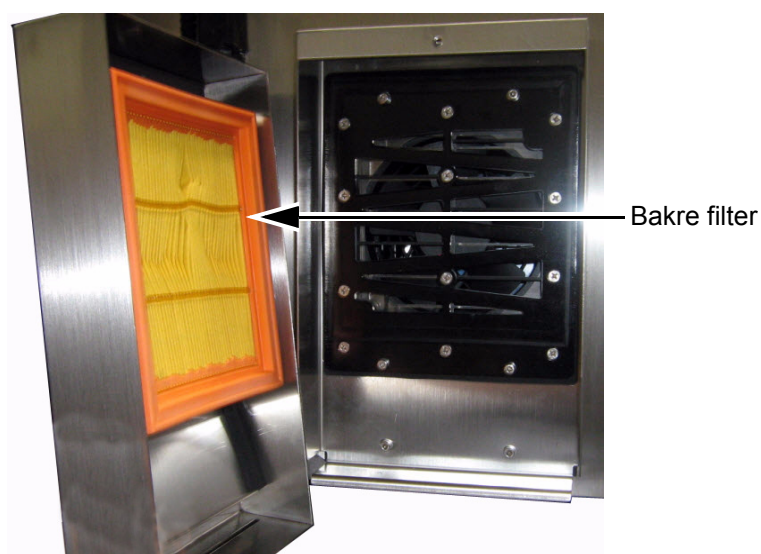

Figur 3-11: Bakre filter (IP65-version)

# AAtt använda skrivaren

# 4

## Inledning

Detta kapitel innehåller följande information:

- Slå på skrivaren
- Komma igång med användargränssnittet
- Att använda verktygssidan
- Rengörings/snabbstart och -stopp av skrivaren
- Ställa in lösenorden
- Räknare
- Körtimmar
- Ange serviceinformation
- Skrivarkonfiguration
- Skriva ut meddelanden
- Stänga av skrivaren

## Så här slår du på skrivaren

Gör på följande sätt för att slå på skrivaren:

- 1 Gör en visuell kontroll.
- 2 Kontrollera att skrivarens elförsörjning är på.
- 3 Tryck på huvudströmbrytaren för att slå på skrivaren.
- 4 Vänta tills skrivaroperatörstystemet startar upp.

## Komma igång med användargränssnittet

Användargränssnittet är ett ikonbaserat operatörstyrssystem. Det har en pekskärm som är enkel att använda och där de flesta fält är aktiva, dvs. att vidröra en del av pekskärmen är som att trycka på en knapp på en traditionell kontrollpanel. Man får åtkomst till skrivarinställningens tekniska aspekter genom verktygsknappen.

Figur 4-1 visar operatörstyrssystemets hemsida.

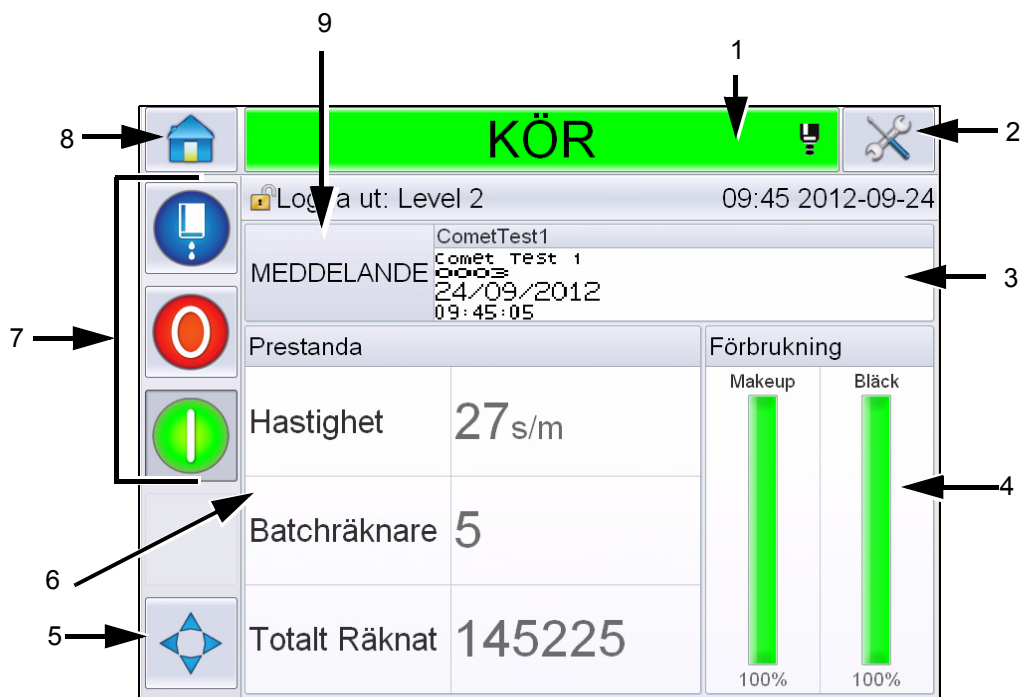

- |   |                             |
|---|-----------------------------|
| 1. Skrivarstatusfält                    | 6. Information om prestanda |
| 2. Verktygsknapp                        | 7. Systemkontrollknappar    |
| 3. Fält för aktuella meddelandedetaljer | 8. Knappen Hem              |
| 4. Information om förbrukningsvaror     | 9. Jobbvalsknapp            |
| 5. Utskriftsplacering                   |                             |

Figur 4-1: Hemsida

**Obs!** Användaren kan ändra språket i användargränssnittet. För mer information, se "Internationalisering" på sidan 5-6 av Tabell 5-3.



Hemsidan ger användaren åtkomst till följande information:



### Varning

PERSONSKADA. Skrivaren börjar skriva om du vidrör skrivarens statusfält när skrivaren står i *OFFLINE-läge*. Se till att du inte vidrör statusfältet om skrivaren ej behöver köras.

Knappar	Information
Skrivarstatusfält	<p>Tillhandahåller information om skrivarens status.</p> <ul style="list-style-type: none"> <li>• <i>Kör-</i> om skrivaren är på och strålen är på, utskrift pågår.</li> <li>• <i>Offline-</i> om skrivaren är på och strålen är på, utskrift ej pågående.</li> <li>• <i>Nedstängning-</i> om skrivaren är på och strålen är av.</li> </ul> <p> - Tillhandahåller information om huruvida strålen är på, av eller håller på att starta.</p> <ul style="list-style-type: none"> <li>• Låter användaren aktivera/avaktivera utskrift efter behov.</li> </ul>
Verktygsknapp	Ger användaren åtkomst till verktygssidan.
Fält för aktuella meddelandedetaljer	Visar det aktuella meddelande som skrivs ut och låter även användaren redigera det nuvarande meddelandet.
Information om förbrukningsvaror	Tillhandahåller information om make-up och bläckpatronnivåernas status.
Utskriftsplacering	Låter användaren fylla i bredd och produktfördröjning i linjära enheter eller delaranslag och även aktivera eller avaktivera alternativen reverserad utskrift och inverterad utskrift.
Information om prestanda	<p>Tillhandahåller information om antalet jobb som producerats i ett parti, det totala antalet individuella utskrivna jobb och hastigheten vid vilket jobbet skrivs ut.</p> <p>Det visar skrivar- och operationell tillgänglighet samt övrig detaljerad information som till exempel korttids- och långtidseffektivitet, trendhastighet, trendeffektivitet samt nominell hastighet.</p>

Tabell 4-1: Start sida

Knappar	Information
Kontrollknappar	<p>Låter användaren utföra följande:</p> <ul style="list-style-type: none"> <li>• Rengör/snabbstarta eller rengör/snabbstoppa strålen.</li> <li>• Avaktivera (stoppa) skrivläget.</li> <li>• Aktivera (kör) skrivläget.</li> </ul> <div data-bbox="791 506 900 819" style="display: inline-block; vertical-align: middle;"> </div> <p style="margin-left: 20px;">Starta/stoppa strålen</p> <p style="margin-left: 20px;">Stopp</p> <p style="margin-left: 20px;">Kör (skriv ut)</p> <p style="text-align: center;"><i>Figur 4-2: Kontrollknappar</i></p> <p><b>Obs!</b> Kontrollknapparna visas på varje sida. Bläckstråleknappen visas alltid medan kör- och stoppknapparna visas när skrivaren är påslagen.</p>
Knappen Hem	Ger användaren åtkomst till hemskrämen enligt vad som visas i Figur 4-1 på sidan 4-2.
Jobbvalsknapp	Låter användaren välja jobb från listan.

Tabell 4-1: Startside (forts.)

## Att använda verktygssidan

Vidrör knappen *Tools* (*verktyg*) på hemskärmen för att få åtkomst till Verktygssidan (Figur 4-3).

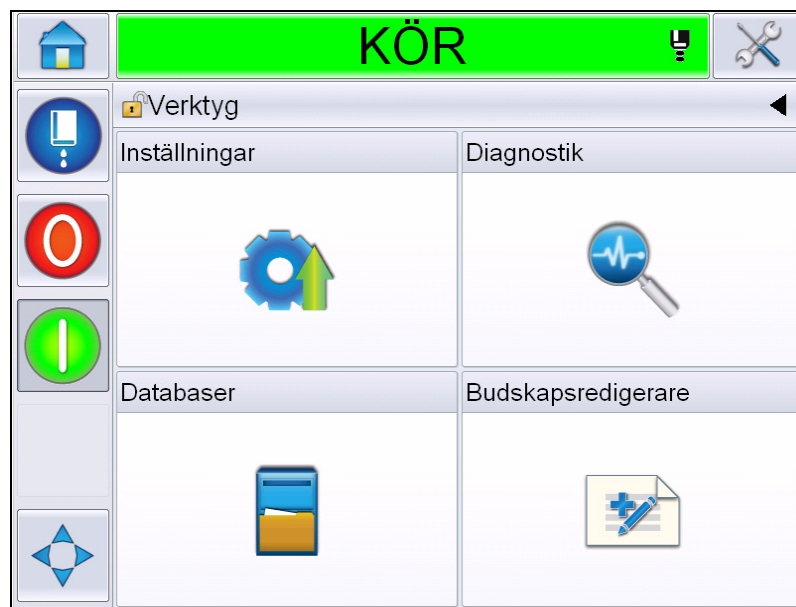

Figur 4-3: Verktygssidan

*Tools* (*verktygs*)-sidan ger användaren åtkomst till följande sidor:

- Sidan Setup (inställningar): Låter användaren modifiera skrivarens inställningsparametrar
- Sidan Diagnostics (diagnostik): Tillhandahåller felsökningsrutiner och diagnostiska funktioner online.
- Sidan Databases (databaser): Tillhandahåller kontroll över skrivarens jobbdatabas.
- Sidan Message Editor (meddelanderedigerare): Låter användaren redigera detaljer i meddelanden.

## Så här rengörings-/startar och -stoppar du skrivaren

Standardprocedurerna för att starta och stoppa skrivaren är Clean Start (Rengöringsstart) och Clean Stop (Rengöringsstopp).

**Obs!** Om Rengöringstart eller Rengöringstopp ej finns tillgängliga, kräver printern en Snabbstart eller ett Snabbstopp. Printern kan ej tillhandahålla alternativen Rengöringstart och Rengöringstopp om make-up-vätskan är tom eller om kärnbläcknivån är hög. Se till att make-up-vätskan inte är slut och att kärnbläcknivån inte är hög.



### Var försiktig

SKADA PÅ UTRUSTNINGEN. Utför inte Rengöringsstart eller Rengöringsstopp flera gånger. Underlåtelse att respektera denna varning kan medföra stor användning av spolning och förtunning av bläcket. Det förtunnade bläcket försämrar utskriftskvaliteten.

## Så här rengörings-/snabbstartar du

Tryck på knappen *Jet* (stråle) på hemsidan. Välj antingen *Quick Start Jet* (snabbstarta strålen) eller *Clean Start Jet* (rengöringsstarta strålen). Skrivaren aktiverar bläcket och bläckstrålen startar upp. Printerns statusfält blinkar och visar 'Starting Jet' (strålen startas). Printern går sedan till *OFFLINE*-läge.

**Obs!** Om *jet*-knappen hålls inne kan *Snabb-* eller *Rengöringsstart* väljas med en enda handling.



Figur 4-4: Snabb- eller Rengöringsstarta Strålen

## Så här Rengörings-/Snabbstoppar du

Vidrör Jet-knappen och välj antingen Quick Stop Jet (Snabbstoppa Strålen) eller Clean Stop Jet (Rengöringsstoppa Strålen). Skrivaren stoppar bläckflödet. Printerns statusfält blinkar och visar 'Stopping Jet' (Stoppa Stråle) och går till SHUTDOWN (nedstängnings) -läge.

**Obs!** Om jet-knappen hålls inne kan Snabb- eller Rengöringsstopp väljas med en enda handling

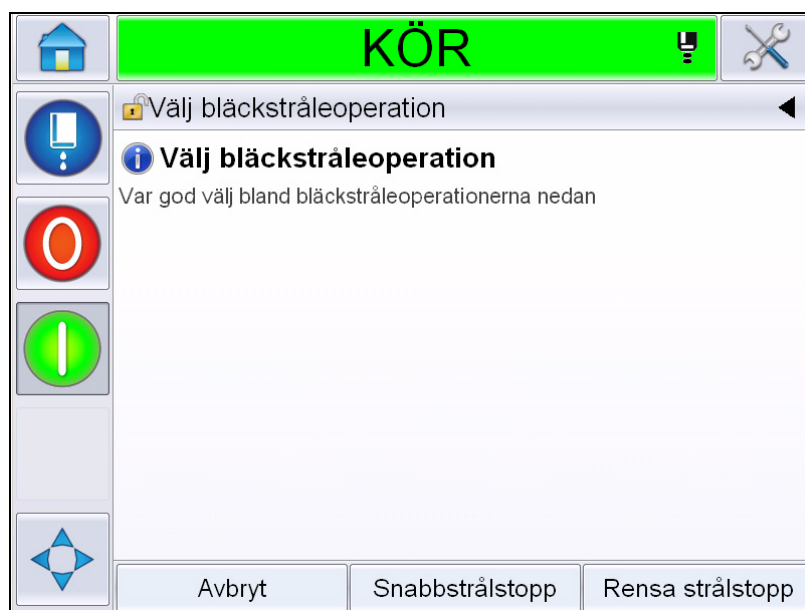

Figur 4-5: Snabb- eller Rengöringsstoppa Strålen

## Så här ställer du in lösenorden

Användargränssnittet har följande åtkomstnivåer:

- Nivå 0 är standardnivån för lösenord.
- Nivå 1 och 2 är lösenordsskyddade. Kunden kan konfigurera dessa två nivåer. Kunden kan använda dessa två nivåer för att komma åt olika menyer i användargränssnittet.

Lösenorden ställs in och konfigureras genom konfigureringshanteraren i CLARiTY®. Se servicehandboken för information.

Användargränssnittet har följande åtkomstnivåer:

- Nivå 1
- Nivå 2
- Tillverkare

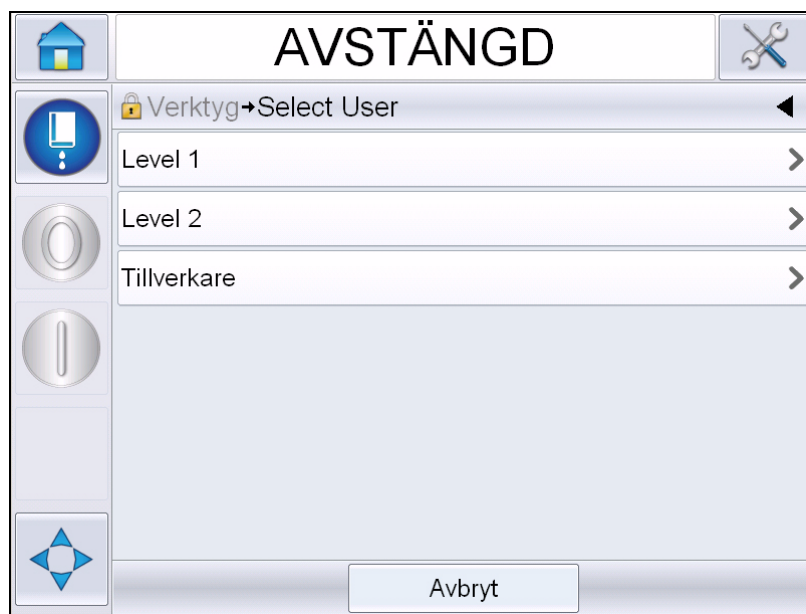

Figur 4-6: Lösenordnivåer

## Hur man loggar in

När en meny kräver att användaren är inloggad över nivå 0, kommer användaren promptas att välja den krävda lösenordsnivån.



Figur 4-7: Välj nivå

Logga in med nivå 1- (standardlösenord = 1111) eller nivå 2-lösenordet (standardlösenord = 2222). Den aktuella lösenordsnivån ändras från nivå 0 till den valda lösenordsnivån.

När åtkomst kräver en högre lösenordsnivå, måste användaren först logga ut och sedan logga in vid den krävda lösenordnivån.

Endast de funktioner som finns tillgängliga vid den inloggade lösenordnivån visas. Om inga alternativ finns tillgängliga för användaren vid den lösenordnivån, kommer ett meddelande visas.



Figur 4-8: Åtkomst nekad



## Hur man rensar lösenord

Gå till hemsidan och peka vid *Logout* (Logga ut, se Figur 4-9 på sidan 4-11). Du kommer att kunna logga ut från den aktuella aktiva nivån.

**Obs!** Lösenord för Nivå 1 och Nivå 2 loggas automatiskt ut efter en förinställd tidsperiod. Denna egenskap kan konfigureras i Konfigureringshanteraren i CLARITY®.



1. Aktuell lösenordsnivå
2. Peka på för att logga ut

Figur 4-9: Logga ut

## Räknare

Hemsideräknaren visar det totala antalet produkter som skrivaren har känt av. Alla produkter som känns av räknas här, inklusive de produkter som skrivaren inte skrivit ut något meddelande på.

### Hur man återställer räknarna

Gör på följande sätt för att återställa räknaren:

Navigera till *Tools (Verktyg) > Setup (Inställningar) > Consumables (Förbrukning)* och välj återställningsoperation.



Figur 4-10: Återställ räknare

**Obs!** När du återställt produkträknaren kan du inte ångra operationen.

## Körtimmar

### Så här visar du körtimmar

Du kan se hur många timmar skrivaren och bläckpumpen har körts:  
Navigera till *Tools (Verktyg) > Diagnostics (Diagnostik) > Consumables (Förbrukning) > Printer Life (Printerns livslängd)*.



The screenshot shows a printer's diagnostic menu titled "AVSTÄNGD". The breadcrumb path is "Förbrukning → Skrivarens livslängd". The menu lists the following run times:

Category	Value
Körda pumptimmar	0
Maskintimmar	132
Systemräknare - miljon droppar	51

Figur 4-11: Visa körda timmar

## Så här återställer du driftstimmar

Navigera till *Tools (Verktyg) > Setup (Inställningar) > Consumables (Förbrukning)* och välj *Reset Pump Run Hours (Återställ körda pumptimmar)* eller *Reset Machine Run Hours (Återställ körda maskintimmar)* efter behov.



Figur 4-12: Återställ körtimmar

## Så här konfigurerar du den seriella porten

Den seriella kommunikationsporten RS-232 är standard för printern Videojet 1550. För ytterligare information, kontakta Videojet-distributören eller dotterbolaget.

Du kan förbereda skrivarens kommunikationsport för överföring av dataloggningsinformation mellan porten och fjärrheten.

- 1 Navigera till *Tools (Verktyg) > Setup (Inställningar) > Control (Kontroll) > Communications (Kommunikationer)*.



Figur 4-13: Seriell port

- 2 Välj RS232-porten.



Figur 4-14: Seriell port

3 Du kan konfigurera följande inställningar:

Bitar per sekund	Ställer in baud-hastigheten för överföring till fjärrenheter
Databitar	Ställer in antalet bitar som används i ett dataord
Stoppbitar	Ställer in antalet stoppbitar som används i ett dataord
Paritet	Välj Odd parity (ojämn paritet), Even parity (jämn paritet) eller None parity (ingen paritet) för felavkänning inom dataöverföringen
Flödesreglering	Välj None (Ingen), Software (Mjukvara) eller Hardware (Hårdvara) för flödeskontroll.

4 Vidrör OK efter att ha konfigurerat varje alternativ. Peka på Tillbaka-knappen eller Hem-knappen för att avsluta konfigurationen.

## Så här anger du serviceinformation

Du kan registrera serviceinformationen på skrivaren.

- 1 Navigera till *Tools (Verktyg) > Setup (Inställningar) > Control (Kontroll) > Contact Information (Kontaktinformation)*.

Figur 4-15: Ange serviceinformation

- 2 Ange följande information i fälten:

Fält	Post
Skrivarplacering	Korrekt platsnamn (till exempel fabriksnamn eller maskinnummer).
Kundnamn	Ditt företags namn
Addressrader 1 till 4	Fullständig postadress för skrivarens placering.
Tillverkningsnummer	Ange skrivarens tillverkningsnummer
Telephonnummer	Telefonnumret till Videojet Technologies Inc. Kundtjänstavdelning är 1-800-843-3610 (endast i Förenta Staterna), eller den lokala representanten för Videojet Technologies Inc.

- 3 Peka på *OK* efter att all information ifyllts. Peka på *Tillbaka*-knappen eller *Hem*-knappen för att avsluta ifyllningen av informationen.

**Obs!** Du kan granska serviceinformationen genom att navigera till *Tools (Verktyg) > Diagnostics (Diagnostik) > Consumables (Förbrukningsvaror) > Contact Information (Kontaktinformation)*.

## Skrivarkonfiguration

För att konfigurera skrivaren navigerar du till *Tools (Verktyg) > Setup (Inställningar) > Printhead (Skrivhuvud)*.

**Obs!** Användargränssnittet visar endast de alternativ som finns tillgängliga.

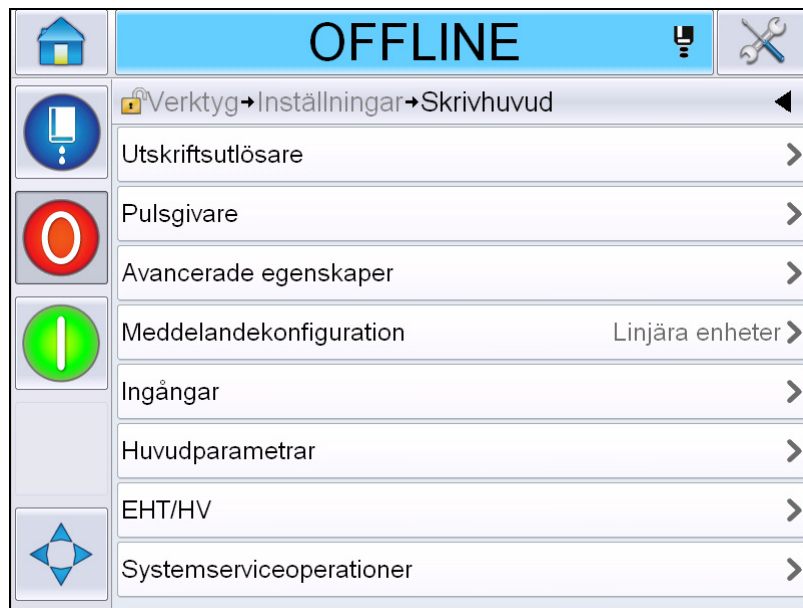

Figur 4-16: Menyn Printhead (Skrivhuvud)

Menyn Skrivhuvud innehåller följande alternativ.



## Utskriftsutlösare

Tabell 4-2 på sidan 4-19 beskriver alternativen i menyn *Print Trigger* (utlösning av utskriften).



Figur 4-17: Menyn *Print Trigger* (Utlösning av utskriften)

Fotocellkälla	Utskriften aktiveras från källan 'External' (Extern) <b>Obs!</b> Alternativet <i>None</i> (ingen) är också tillgängligt i fältet <i>Photocell Source</i> (fotocellkälla).
Fotocell nivå 1	Möjliggör inställning av fotocellens utlösarnivå till hög eller låg.
Kontinuerligt utskriftsläge	Slå på alternativet continuous print (kontinuerlig utskrift) för att skriva ut meddelandet upprepade gånger (för vidare information, se "Så här använder du alternativet Continuous Print Option (kontinuerlig utskrift)" på sidan 4-29).

Tabell 4-2: Menyn *Print Trigger* (Utlösning av utskriften)

## Pulsgivare

Tabell 4-3 beskriver alternativen i menyn *Encoder (pulsgivare)*.



Figur 4-18: Menyn *Encoder (Pulsgivare)*

**Obs!** Inställning av *Shaft Encoder Source (Axelpulsgivarkälla)* till *extern* eller *autopulsgivare* aktiverar menyn *Encoder Type (Pulsgivartyp)*

Axelkodarkälla	Ställ in axelkodaren på Internt alternativ för en fast banhastighet. Ställ in på Externt alternativ för användning med en kompatibel axelkodare när banhastigheten är varierande. <b>Obs!</b> Om external shaft encoder (extern axelpulsgivare) väljs, måste användaren även välja typ av pulsgivare. Ställ in på Autokodare för användning när produktens hastighet varierar på grund av att produkten slirar på transportbandet.
Pulsgivartyp	Om extern axelpulsgivare väljs, var god ange pulsgivaren typ (icke-kvadratur, A och sedan B, eller B och sedan A).
Pulsgivarupplösning	Ange pulsgivarens resolution.
Uppskattad banhastighet	Ange uppskattad linjehastighet.
Produktlängd	Ange produktlängd. Produktlängd krävs om Media Width Filtering (Mediebreddfilter) är på. Se Tabell 4-4 på sidan 4-21 för vidare information om mediebreddfilter.

Tabell 4-3: Menyn *Encoder (Pulsgivare)*

## Avancerade egenskaper

Tabell 4-4 beskriver alternativen i menyn *Advanced Features* (avancerade funktioner).



Figur 4-19: Menyn *Advanced Features* (avancerade egenskaper)

**Obs!** Val av vissa funktioner kommer att avaktivera vissa andra funktioner och ta bort dem från användargränssnittet. Till exempel, om 'Double Buffering' (dubbel buffring) slås på, avaktiveras 'Special Printing Mode' (särskilt utskriftsläge). Om du ej kan välja de nödvändiga alternativen, var god granska printerinställningarna.

Dubbel buffring	Inställningen för dubbel buffring är OFF (av) enligt standardinställningarna. Aktivera dubbel buffring för att skriva ut utan produktfördröjning. Avaktivera dubbel buffring om en extern värd kontrollerar utskriften för att hindra fördröjning av utskrift. Avaktivera denna funktion vid följande lägen: Specialutskriftsläge, externt meddelandeval och autokodare.
Mediabredd Filter	Du kan slå På eller Av detta alternativ. Mediabreddfilter ställer in produktlängden i printern. Det låter printern ignorera produktavkänningsutlösaren medan produkten passerar fotocellen. Denna inställning är användbar om fotocellen skulle utlösas två gånger av samma produkt.

Tabell 4-4: Menyn *Advanced Features* (avancerade egenskaper)

Autoutskrift på stråle	Du kan aktivera start av utskriften när bläckstrålen har startat. <b>Obs!</b> Ett meddelande måste vara tillgängligt för utskrift.
Autoutskrift på vald	Aktiverar skrivaren att ställas in så att den startar utskriften så fort ett meddelande har valts efter att bläckstrålen har startat.
Ingen kod ingen körning	Du kan slå <i>On</i> (på) eller <i>Off</i> (av) detta alternativ. Obs! När No Code No Run (ingen körning utan kod) är 'On' (på), måste du ange 'No code No Run Threshold' (tröskelvärde för ingen körning utan kod). Fyll i minimi-, max- och standardtröskelvärdena.
Specialutskriftsläge	Välj DIN-utskrift eller Traverse-utskriftsläge. Du kan även stänga av det särskilda utskriftsläget. (Se "DIN-utskrift" på sidan 4-30.) <b>Obs!</b> Detta alternativ är ej tillgängligt när dubbelbuffring är ON (på).
Omvänd produktfördröjning	Detta alternativ är tillgängligt om Traverse-utskriftsläge är valt. Den reverserade produktfördröjningen kan anges antingen i mm eller anslag beroende på vilken enhet är vald i meddelandekonfigurationsmenyn.
Fotocell nivå 2	För att tillåta både hög och låg aktivering av fotoceller gör detta kommando att fotocellens utlösningnivå kan ställas in till hög eller låg.
Fjärrstyrd källåtgärd	Ger instruktioner till skrivaren när bufferten saknar data. <i>Stop</i> - skrivaren stoppar när den når slutet på bufferten <i>Repeat Last Value</i> (upprepa senaste värde)- Skrivaren fortsätter att skriva ut det senaste meddelandet när den når slutet på bufferten

Tabell 4-4: Menyn *Advanced Features* (avancerade egenskaper) (forts.)

## Meddelandekonfiguration

Användaren kan välja antingen Linear (linjär, mm/inches) eller Divider strokes units (skiljelinjesenheter) för konfigurering av meddelanden i denna meny.

**Obs!** Val av enhet här kommer att ändra räckvidden på värdena i de övriga meddelandeparametrarna in i den valda enheten

## Utskriftsbekräftelse

Tabell 4-5 beskriver alternativen i menyn *Print Acknowledgement* (utskriftsbekräftelse).



Figur 4-20: Menyn *Print Acknowledgement* (utskriftsbekräftelse)

Utskrift Bekräftelse	Sänder en signal till ett externt kontrollsystem (vanligen genom kontakten COMM1).
	1. Av
	2. Efter kompilering
	<b>Obs!</b> När After Compile (efterkompilering) är påslaget, kommer användargränssnittet att prompta för Print Acknowledgement Device (utskriftsbekräftelseenhet) och Print Acknowledge ASCII code (ASCII-kod för utskriftsbekräftelse).
Enhet för utskriftsbekräftelse	Välj RS 282 (RS 485 är ej tillgängligt för Videojet 1550/1650).
ASCII-kod för utskriftsbekräftelse	Ställer in ASCII teckenkoden (0 till 255) som skickats till kontrollsystemet.
Utskriftens totala vidd	Fyll i den totala vidden för utskriften i meter.

Tabell 4-5: Menyn *Print Acknowledgement* (utskriftsbekräftelse)

## Ingångar

Tabell 4-6 beskriver alternativen i menyn *Inputs* (inmatningar).



Figur 4-21: Menyn *Inputs* (inmatningar)

Räknaravancering	Välj <i>Active Low</i> (aktiv låg) eller <i>Active High</i> (aktiv hög) från alternativen.
Återställ räknare	
Bläckstrålestopp	
Reservingång 1	
Reservingång 2	

Tabell 4-6: Menyn *Inputs* (inmatningar)

## Huvudparametrar

Tabell 4-7 beskriver alternativen i menyn *Head Parameters* (huvudparametrar).

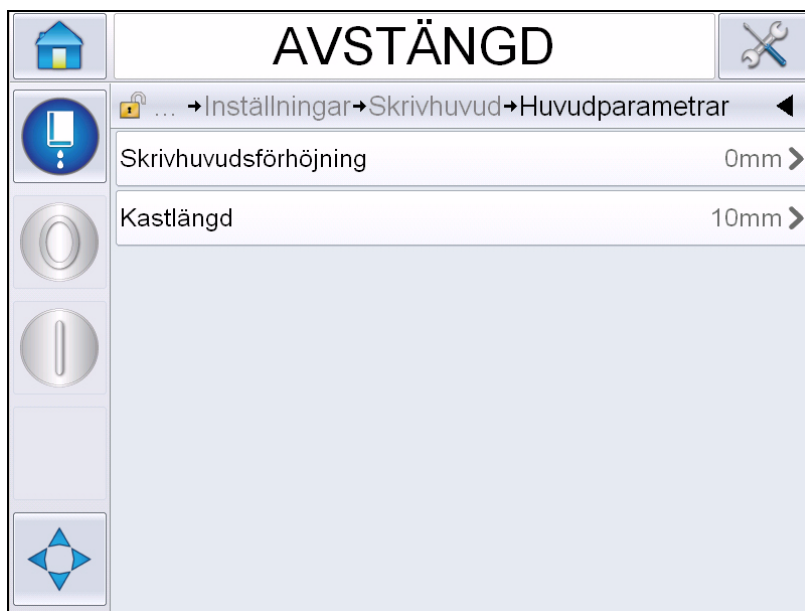

Figur 4-22: Menyn *Head Parameters* (huvudparametrar)

Skrivhuvudsförhöjning	Ange skrivhuvudsförhöjningen i millimeter. Detta är det vertikala avståndet mellan matarledningens utgångspunkt på skåpets sida och skrivhuvudets botten när det är inpassat i transportören för produktionsutskrift.
Kastlängd	Ange avståndet som är inställt mellan skrivhuvudet och produkten i millimeter.

Tabell 4-7: Menyn *Head Parameters* (huvudparametrar)

## EHT/HV

Tabell 4-8 beskriver alternativen i menyn *EHT/HV*.

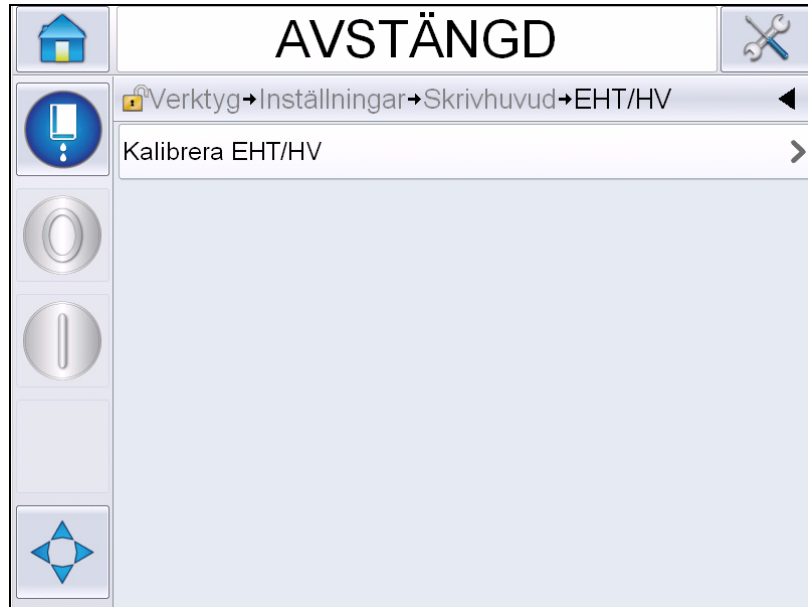

Figur 4-23: Menyn *EHT/HV*

Kalibrera EHT/HV	Följ kommandona på skärmen för att kalibrera EHT/HV.
------------------	--

Tabell 4-8: Menyn *EHT/HV*



## Systemserviceoperationer

Tabell 4-9 beskriver alternativen i menyn *System Service Operations* (systemserviceoperationer).



Figur 4-24: Menyn *System Service Operations* (systemserviceoperationer)

Munstycksspolning	Använd detta alternativ för att skölja munstycket. Systemet begär bekräftelse innan det går vidare.
Ventiltest	Använd detta alternativ för att utföra ventiltestet. Användaren kan välja ventiler och sedan testtyp. <b>Obs!</b> Detta alternativ är tillgängligt endast när skrivaren är i nedstängningsläge.
Rännfel Shutdown (nedstängning)	Du kan antingen slå På eller Av detta alternativ.
Uppdatera bläckkärna parametrar	Använd denna funktion för att uppdatera bläckkärneparametrar.
Fyll bläckkärna	Den här funktionen används för att fylla en tom bläckkärnmodul genom att fylla på bläck från bläckpatronen. Vanligen används denna funktion under driftsättningen eller vid byte av bläckkärnmodul. Se servicehandboken för mer information.

Tabell 4-9: Menyn *System Service Operations* (systemserviceoperationer)

Matarledningsrensning	Vid användning av Matarledningsrensning måste matarledningen och returtuberna kopplas från munstyckesmatningen och returtuberna. Vira ihop matarledning och returtuberna och sätt på locken på munstyckesmataren och returtuberna. Se servicehandboken för mer information.
Spolningsflöde	Användargränssnittet begär bekräftelse innan det går vidare. Se servicehandboken för mer information.
Töm bläckkärna	Den här funktionen tömmer ut bläcket ur bläckkärnmodulen och placerar bläcket i en specialprogrammerad bläckpatron
Spolning av bläckkärna	Spolning av bläckkärna äger rum. Spolning av bläckkärna utförs om skrivaren ska skickas till en annan plats eller förvaras under längre tid. Följ instruktionerna på skärmen.

Tabell 4-9: Menyn System Service Operations (systemserviceoperationer) (forts.)

**Obs!** Alternativen tillgängliga i menyn Setup (inställning) varierar på skrivarens inställningar.

## Så här använder du alternativet Continuous Print Option (kontinuerlig utskrift)

Om du aktiverar läget *Kontinuerlig utskrift* (Figur 4-17 på sidan 4-19), skrivs meddelandet ut om och om igen. Meddelandet skrivs ut endast om inmatning av product detect (produktavkänning) är aktiverad. Detta alternativ användbart när du måste skriva ut meddelandena vid korrekta och regelbundna tidsintervaller på kontinuerliga produkter.

- 1 Välj *Continuous Print (kontinuerlig utskrift)* från menyn *Print Trigger (utskriftsutlösare)*. Dialogrutan *Kontinuerlig utskrift* visas (se Figur 4-25).



Figur 4-25: Dialogrutan *Kontinuerlig utskrift*

- 2 Ställ in fördröjningen *SE-läge* så att extern axelkodarpuls används för att ställa in avståndet mellan starten av varje utskrift. Ange minimi-, max- och standardvärdena för SE-pulserna.
- 3 Om det inte finns någon extern axelkodare, ställ in *Time Mode delay* (tidslägesfördröjningen) för att använda pulserna som skapats internt för att ställa in avståndet mellan varje utskrift. Ange minimi-, max- och standardvärdena för tidslägesfördröjningen.
- 4 Ställ in *Distance Mode delay* (fördröjt distansläge) när du använder ett definierat distansintervall för att ställa in avståndet mellan starten för varje utskrift.

## DIN-utskrift

Navigera till *Tools (verktyg) > Setup (inställningar) > Printhead (skrivhuvud) > Advanced Features (avancerade funktioner) > Special Printing Mode (särskilt utskriftsläge)* och välj *DIN-utskrift*.



Figur 4-26: Dialogrutan Continuous Print (kontinuerlig utskrift)

DIN utskrift	Reverserar automatiskt varannan utskrift. Denna metod används när utskrift görs på kablar.
Traverseringsutskrift	Konfigurerar meddelandet för att tillåta utskrift i dubbelriktad utskrift

## Så här skriver du ut meddelanden

Du måste välja ett meddelande innan du startar utskriftsprocessen.

### Så här väljer du ett meddelande

Om du önskar skriva ut ett meddelande som inte visas som aktuellt meddelande kan du välja något annat.

Välj ett meddelande enligt följande:

- 1 Tryck på knappen *Job (jobb)* på hemskärmen.
- 2 En lista på tillgängliga meddelanden visas (se Figur 4-27).



Figur 4-27: Välj jobb

- 3 Peka på namnet på meddelandet du behöver. Om listan är lång visas en rullningslist på listans högra sida. Drag rullgardningslistan upp eller ned för att gå igenom listan.

Du kan även söka på meddelandenamnet och välja det från listan.

Vidrör söklisten  . Knappa in

meddelandenamnet med hjälp av tangentbordet QWERTY som visas och välj det nödvändiga meddelandet från den filtrerade listan.



Figur 4-28: Välj Meddelande

- 4 Peka på knappen **OK** för att förhandsgranska meddelandet.
- 5 Tryck på **OK** på förhandsgranskningsskärmen för att bekräfta detaljerna. Det nya meddelandet blir nu det aktuella meddelandet.

*Obs! Du kan välja ett nytt meddelande medan skrivaren är offline eller medan den körs. Det nya meddelandet ersätter det aktuella meddelandet enbart efter att steg 5 utförts.*

- 6 Tryck på symbolen **Home (hem)** för att gå tillbaka till hemsidan.

Avsluta jobbvalsmenyn närsomhelst utan att göra några ändringar genom att trycka på tangenten **Cancel** (avbryt).

### **Fält som är redigerbara av användaren**

Om det valda meddelandet har ett fält som kan redigeras av användaren, kommer operatören att promptas att granska detta fält och redigera det om nödvändigt.

Redigera användarfältet enligt följande:

- 1 När ett meddelande har valts, visas listan på fält i meddelandet som är redigerbara av användaren (se Figur 4-29 på sidan 4-33).

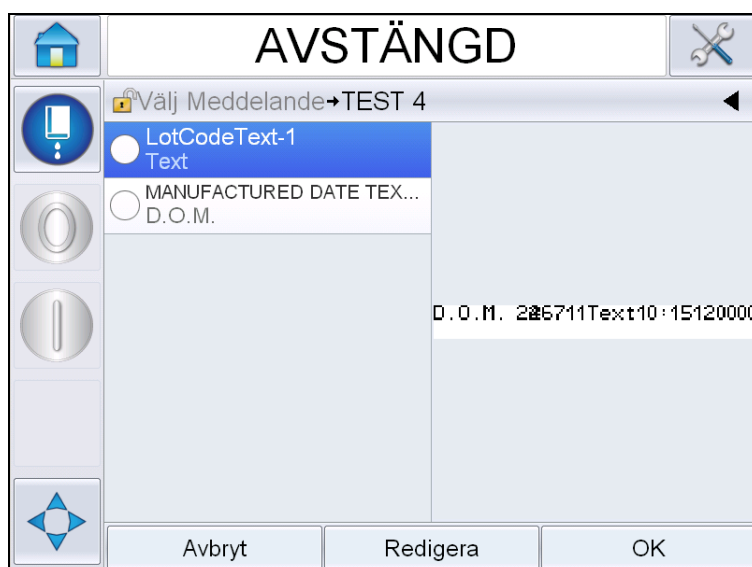

Figur 4-29: Fält som är redigerbara av användaren

- 2 För att behålla ett användarfält som det är, välj användarfält, tryck *OK* och fältet visar ett grönt bockmärke (se Figur 4-30).

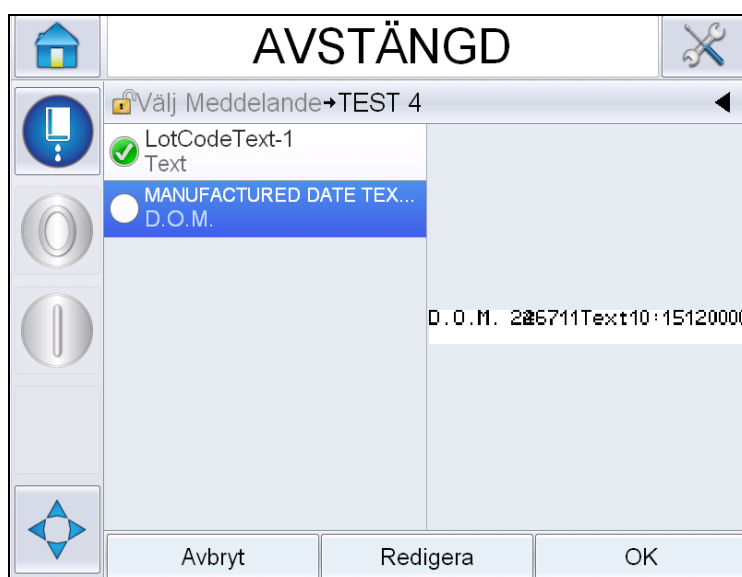

Figur 4-30: Redigerat meddelande

- 3 För att ändra på användarfältet, välj användarfältet och tryck *Edit* (*redigera*). Den lämpliga användarfältredigeraren, baserat på användarfältstypen, visas för uppdatering. Uppdatera användarfältet och tryck *OK*.
- 4 När användarfälten har uppdaterats eller bekräftats, kommer förhandsgranskningen av meddelandet att visas.
- 5 Välj *OK* för att flytta meddelandet till utskrift.

### Funktionen Touch To Edit (tryck för att redigera)

För att uppdatera och ändra användarfält snabbt och enkelt i ett utskriftsmeddelande, kan användaren använda funktionen 'Touch To Edit' (tryck för att redigera).

- 1 Välj 'Current Message Details Bar' (detaljlist för aktuellt meddelande) för att visa förhandsgranskningen av meddelandet.

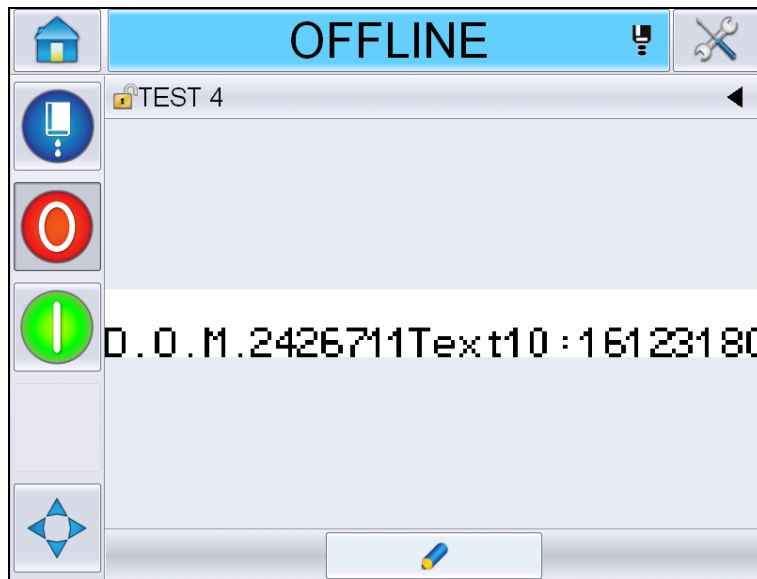

Figur 4-31: Förhandsgranskning av meddelande - Touch to edit (tryck för att redigera)

- 2 Tryck på knappen  .
- 3 Meddelandet öppnas, med redigerbara fält markerade.



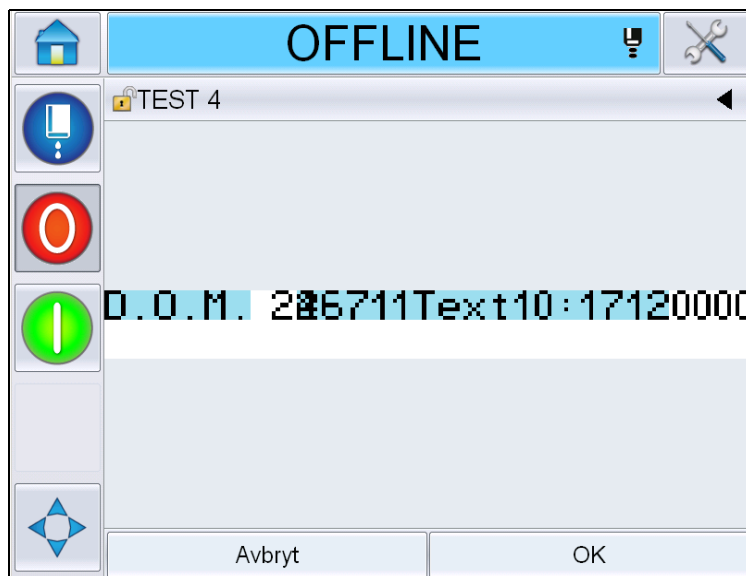

Figur 4-32: Redigerbara fält markerade

- 4 För att redigera ett användarfält, tryck på det.
- 5 Den lämpliga användarfältsredigeraren, baserat på fälttyp, visas för uppdateringen. Uppdatera fältet om nödvändigt och tryck OK.



Figur 4-33: Användarfältredigerare

- 6 Om det finns ett andra användarfält, upprepa steg 4 och 5.
- 7 Tryck på *OK* efter du har redigerat alla användarfält som krävs. Jobbet kommer att uppdateras i skrivaren och visas i 'current message details bar' (detaljlistan för aktuellt meddelande) efter nästa utskrift.

## Så här startar du utskriften

Du kan använda Quick Start sequence (snabbstartssekvensen) för att starta bläckstrålen. Se servicehandboken för mer information. Välj knappen *Jet (stråle)* och välj antingen *Quick Start (snabbstart)* eller *Clean Start (rengöringsstart)*.

**Obs!** Om inga fel eller varningar uppträder, kan strålen startas eller stoppas med hjälp av statusfältet.

- 1 Se ”Så här rengörings-/snabbstartar du” på sidan 4-6 för att starta sekvensen ‘jet start’ (starta stråle).

Under sekvensens gång blinkar skrivarens statusfält. Sekvensen tar cirka en minut att genomföras. När sekvensen är utförd, visas symbolen 

kontinuerligt. Om inga varningar finns kommer statusfältet visa statusen ‘Running’ (kör).

- 2 Innan du kan starta utskriften krävs följande operationer:

- Tryck på knappen ”ON”. Knappens bakgrund blir grå.
- Produktsensorn måste skicka en utlösningssignal
- Du kan behöva justera meddelandeparametrarna
- Fotocellnivån kan behöva justeras (gå till *Tools (Verktyg) > Setup (Inställningar) > Printhead (Skrivhuvud) > Print Trigger (Utskriftsutlösare) > Fotocell nivå 1*).

**Obs!** När utskrift är aktiverad lyser den gröna lysdioden med fast sken på varningslampan. Om inga varningar finns, blir statusfältet grönt och visar statusen ‘Running’ (kör).

## Övervaka utskriften

När skrivaren är i drift, använd följande för att övervaka statusen:

- Statusfältet på displayen
- Lamppanelen (om installerat)

## Så här stoppar du skrivaren

Tryck på knappen ”Stop” för att stoppa utskriften. Utskrift avaktiveras och skrivarens statusfält visar ‘OFFLINE’. Strålen körs fortfarande.

## Så här stoppar du strålen



- Tryck på knappen  för att stoppa strålen.
- Du kan använda snabbstoppssekvenserna för att stoppa bläckstrålen tillsammans med stoppet av utskriften. Se servicehandboken för mer information. Tryck på Jet-knappen och välj antingen Quick Stop (Snabbstopp) eller Clean Stop (Rengöringsstopp).
- Under denna sekvens blinkar skrivarens statusfält blått och visar Offline-läge. Sekvensen tar en minut att utföra. Statusfältet blir vitt och visar 'SHUTDOWN' (nedstängning) om inga varningar finns.

*Obs! Stäng inte av skrivaren förrän spolningscykeln har slutförts.*

## Stänga av skrivaren



### Var försiktig

SKADA PÅ UTRUSTNINGEN. Stäng inte av skrivaren förrän bläckstrålens nedstängningscykel har slutförts. Underlåtelse att respektera denna varning kan medföra ytterligare underhåll.



### Var försiktig

SKADA PÅ UTRUSTNINGEN. Starta och stoppa inte skrivaren flera gånger.

När du stoppar skrivaren, använder skrivaren make-up-vätska för att spola systemet. Om du startar och stoppar skrivaren flera gånger, använder skrivaren stora mängder make-up-vätska. Den ökade användningen av make-up-vätska kan medföra felet Bläckkärnivå hög och låg bläckviskositet. Undvik detta problem genom att använda snabbstart och -stopp.

Tryck på huvudströmbrytaren för att stänga av skrivaren.

## Inledning

I detta kapitel beskrivs hur du kan använda användargränssnittet (UI) för att utföra följande uppgifter:

- Att arbeta med olika sidor i Användargränssnittet
- Hantera meddelanden
- Importera och exportera meddelanden
- Tillgänglighet

Figur 5-1 visar operatörstystemets Videojet 1550 hemsida.

\*För mer information om lister och knappar på hemsidan, se ”Komma igång med användargränssnittet” på sidan 4-2.

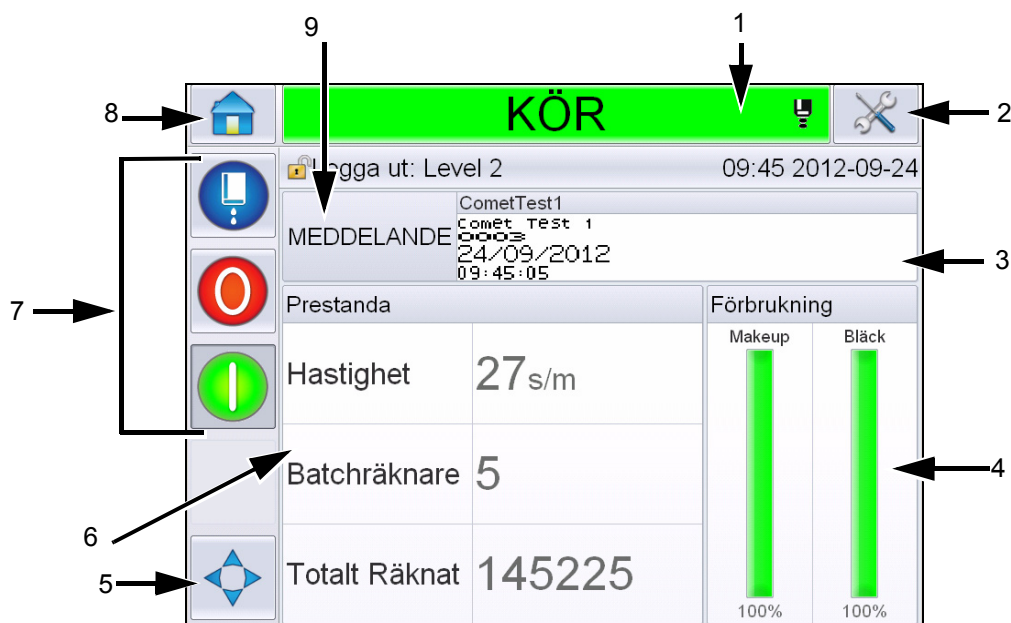

1. Skrivarstatusfält
2. Verktöyknapp
3. Fält för aktuella meddelandedetaljer
4. Information om förbrukningsvaror
5. Utskriftsplacering
6. Information om prestanda
7. Systemkontrollknappar
8. Knappen Hem
9. Jobbvalsknapp

Figur 5-1: Hemsida

## Beskrivning av skärmen

### Knappar

På skärmen finns knappar som hjälper dig att navigera till gränssnittets viktigaste sidor. Med hjälp av dessa knappar kan du nå alla viktiga sidor från den aktuella sidan (se Figur 5-2 och Tabell 5-1). Använd fingret för att scrolla och välja. Tryck snabbt för att välja något och tryck fast och kontinuerligt för att scrolla genom menyerna. Använd tangentbordet och tangenterna för att fylla i text, siffror eller särskilda tecken. För att växla värden, drag knappen från vänster till höger.

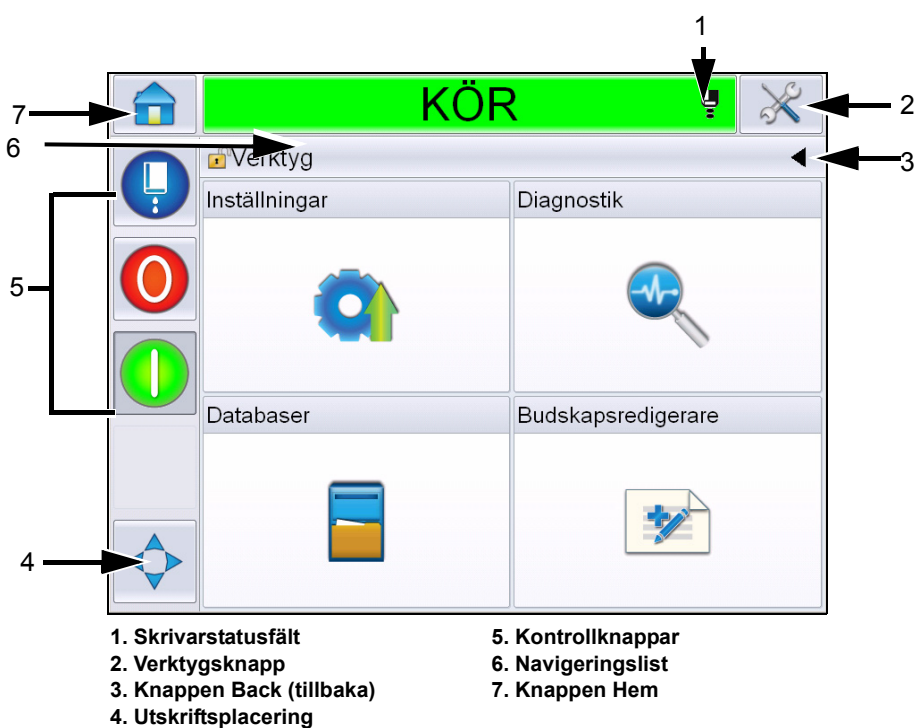

Figur 5-2: Genvägssymboler

Knapp	Beskrivning
Skrivare Statusfält	Visar skrivarens nuvarande status. Om det finns några fel eller varningar närvarande, förs du till fel- och varningskärmarna.
Verktyg knapp	För dig till sidan för inställning och diagnosverktyg.
Bakåt knapp	För dig till föregående sida.

Tabell 5-1: Snabbvalsknappar

Knapp	Beskrivning
Utskrift Placering	Hjälper dig ändra parametrar som <i>Width (vidd)</i> , <i>ProductDelay (produktfördröjning)</i> options (alternativ) och slå <i>On (på)</i> eller <i>Off (av)</i> alternativen <i>Reverse (reversera)</i> och <i>Invert (invertera)</i> .
Kontrollknappar	Se "Komma igång med användargränssnittet" på sidan 4-2.
Navigeringslist	Anger placeringen av din nuvarande skärm i menyträdet. Tryck på en nivå som visas på navigeringslistan på den aktuella skärmen för att gå till denna nivå.
Hem knapp	För dig till hemsidan.

Tabell 5-1: Snabbvalsknappar (forts.)

## Använda verktygssidan

Peka på knappen *Tools (verktyg)* på hemskrmen för att få åtkomst till Verktygssidan. För information om verktygssidan, se "Att använda verktygssidan" på sidan 4-5.

### Att arbeta med inställningssidan

Navigera till *Tools (verktyg) > Setup (inställningar)* (Figur 5-3 på sidan 5-3).

**Obs!** Användaren kommer att promptas att ange lösenordet för att få åtkomst till denna sida. Se "Hur man loggar in" på sidan 4-9.



Figur 5-3: Sidan Inställningar

Inställningssidan ger dig tillgång till följande parametrar:

Symbol	Beskrivning
Skrivhuvud	Tillåter inställning av skrivhuvudet, kodare, etc, och ger åtkomst till servicemenyn
Förbruknings-material	Tillåter återställning av batchräknaren och körtimmar
Styr-	Tillåter inställning av användargränssnittet, meddelandeparametrar och kommunikationer Gör det även möjligt att ange tillverkarens lösenord.
Alternativ	Inte tillgänglig

Tabell 5-2: Symboler för sidan Setup (inställningar)

### Skrivhuvudinställning

Navigera till *Tools (verktyg) > Setup (inställningar) > Printhead (skrivhuvud)* (Figur 5-4).

**Obs!** För information om skrivhuvudinställning, se ”Skrivarkonfiguration” på sidan 4-18.

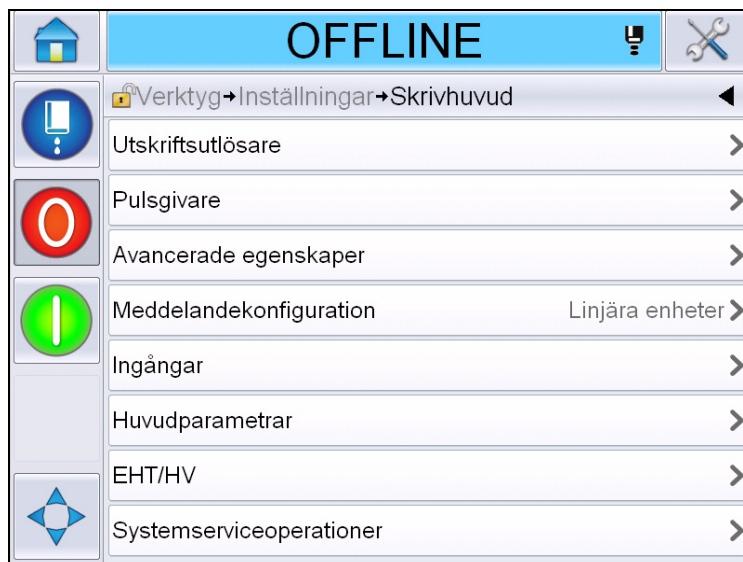

Figur 5-4: Skrivhuvudinställning

## Förbrukningsmaterial

Navigera till *Tools (verktyg) > Setup (inställningar) > Consumables (förbrukningsvaror)* (Figur 5-5).

Förbrukningsvarusidan gör det möjligt att återställa pumpens körtimmar, maskinkörtimmar och batchräknaren.

**Obs!** För information om förbrukningsvaror, se "Hur man återställer räknarna" på sidan 4-12 och "Så här återställer du driftstimmar" på sidan 4-14.



Figur 5-5: Förbrukningsmaterial

## Att arbeta med Kontrollinställningssidan

Navigera till *Tools (verktyg) > Setup (inställningar) > Control (kontroll)* (Figur 5-6).



Figur 5-6: Sidan Kontroll

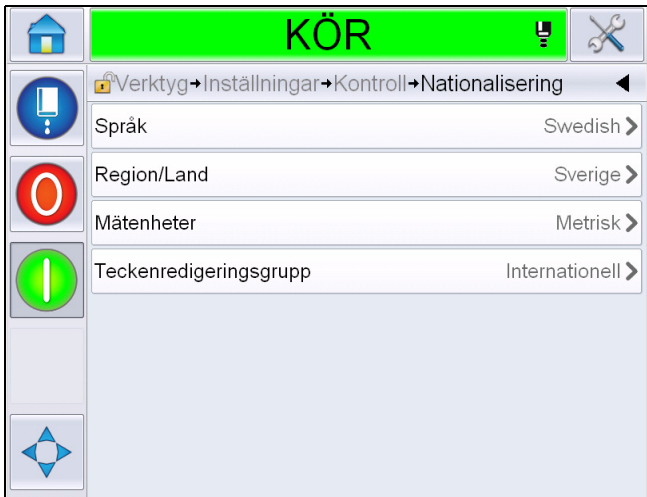

Kontrollsidan ger användaren åtkomst till följande parametrar:

Parameter	Beskrivning
CLARITY® Parameterarkiv	Låter användaren spara aktuella skrivarinställningar och återställa tidigare sparade skrivarinställningar. Se servicehandboken för mer information.
Internationalisering	<p>Låter användaren ställa in språket för pekskärmen, den internationella region/land som styr datum-/tidformaten som visas inom användargränssnittet samt måttenheter.</p> 
Återkalibrera Pekskärm	<p>Låter användaren återkalibrera pekskärmen, om vidrörning av skärmen ej korrekt lokaliserar den korrekta pekskärmknappen. Skrivaren ber användaren att i följd vidröra ett antal kors som visas på skärmen. Skärmen återkalibreras när den automatiserade processen är genomförd.</p> <p><b>Obs!</b> Om maskinens kalibrering har alltför många fel och ej låter användaren navigera till denna skärm via pekskärmen, kan samma funktion aktiveras via CLARITY® konfigurationshanterare.</p>
Ställ in skärmens orientering	Låter användaren rotera hela displayen genom 180 grader ifall pekskärmspanelen har installerats i en inverterad orientering.



Tabell 5-3: Kontrollsidans parametrar

Parameter	Beskrivning
Datum och tid	<p>Låter användaren ställa in systemets datum, tid, datumkoder och shiftkoder.</p>  <p><b>Datum:</b> Låter användaren uppdatera systemets datum från kalendern.</p> <p><b>Tid:</b> Låter användaren uppdatera systemtiden i 24-timmarsformat.</p>

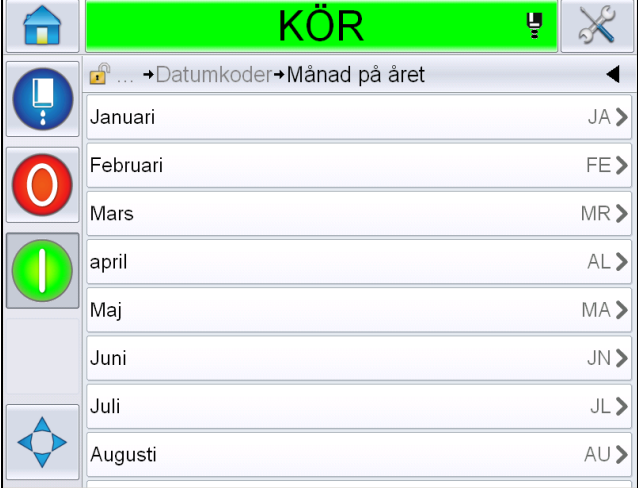

Tabell 5-3: Kontrollsidans parametrar (forts.)

Parameter	Beskrivning
	<p><b>Datumkoder:</b> Låter användaren välja och redigera datumkoderna.</p>  <p>Peka på koden för att se existerande koder.</p> 

Tabell 5-3: Kontrollsidans parametrar (forts.)

Parameter	Beskrivning
	<p>Peka på koden för att redigera om nödvändigt och peka på OK.</p> 
	<p><b>Skiftkoder:</b> Låter användaren lägga till och redigera shiftkoder. Välj 'Shift Code' (shiftkoder) för att se existerande shiftkoder. Peka på  för att lägga till en ny shiftkod.</p> 

Tabell 5-3: Kontrollsidans parametrar (forts.)

Parameter	Beskrivning
	<p>Peka på shiftkoden för att definiera shiftdetaljerna. Användaren kan definiera shiftnamnet, shiftstarttid och dagar för vilket shiften är tillämplig.</p> 
<p>Standardparametrar för meddelanden</p>	<p>Låter användaren ställa in standardparametrarna för meddelanden.</p>  <p><b>Bredd:</b> Låter användaren ställa in den vidd som krävs för meddelanden. Minimi-,max- och standardvärdena är inställda i mjukvaran och användaren kan snabbt ställa in dem som meddelandevidd genom att peka. Använd nummertangenterna för att fylla i ett annat värde.</p> <p><b>Teckenhöjd:</b> Låter användaren ställa in den höjd som krävs för tecknen.</p>

Tabell 5-3: Kontrollsidans parametrar (forts.)

Parameter	Beskrivning
	<b>Teckenavstånd:</b> Låter användaren ställa in det avstånd som krävs för tecknen.
	<b>Produktfördröjning:</b> Låter användaren ställa in produktfördröjningen (tiden mellan produktstarten (utlösningsspunkt) och utskriftens startposition).
	<b>Omvänt:</b> Omvänt (bakifrån och fram) utskrift av tecken.
	<b>Invertera:</b> Inverterad (upp-och-ner) utskrift av tecken.
	<b>Välj rasterersättare:</b> Listar den valda rasterens filnamn.
	<b>Rasterbyte:</b> När ON (på) valts väljer skrivaren automatiskt det lämpliga rastret för banans drifhastighet.
	<b>Rasterupprepning:</b> Ställer in räkningen för samma raster/nedslag som ska skrivas ut. Detta tillåter att tecknen skrivs med fet stil.
	<b>Fetstilsjustering:</b> Ställer in värdet för fetstilsjustering.
Kommunikationer	Möjliggör återställning av alla seriella kommunikationsportar ifall deras inställningar har blivit felaktiga tillsammans med den interna nätverkskonfigurationen.
Kontaktuppgifter	Låter användaren fylla i serviceinformationen.

Tabell 5-3: Kontrollsidans parametrar (forts.)

### Att arbeta med inställningssidan för alternativ

Navigera till *Tools (verktyg) > Setup (inställningar) > Options (val)* (Figur 5-7). Enligt standardinställningarna finns inga alternativ.

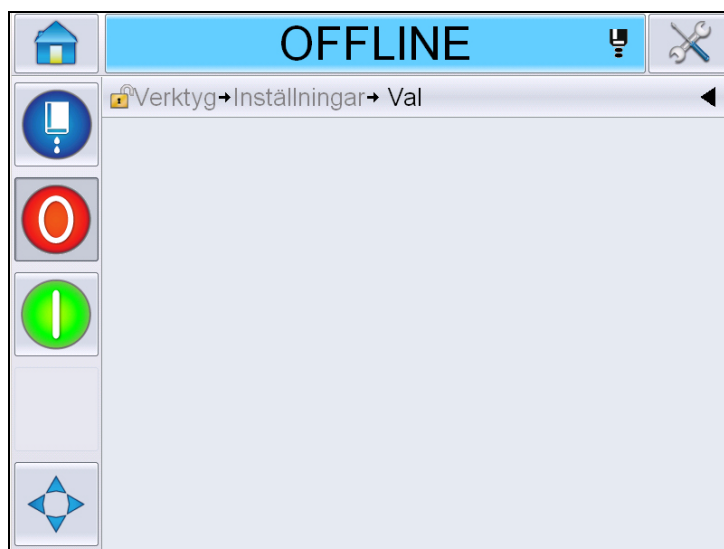

Figur 5-7: Sidan Val

## Arbeta med diagnostik

Navigera till *Tools* (verktyg) > *Diagnostics* (diagnostik) (Figur 5-7).



Figur 5-8: Diagnostiksidan

Diagnostiksidan ger dig tillgång till följande sidor:

Symbol	Beskrivning
Skrivhuvud	Låter användaren rensa bort fel och varningar. Visar Diagnostics Screens (diagnostikskärmen), Event Log (händelseloggen), Inputs (inmatningar), Outputs (ut signaler), Photocell Status (fotocellstatus), States Screen (tillståndskärmen), Valves (ventil) och Input Data Mismatch (mismatch inmatningsdata).
Förbrukningsmaterial	Visar Ink (bläck), Makeup, Ink core (bläckkärna), Printer Life (skrivarens livslängd) och kontaktinformation.
Styr-	Visar Software Versions (mjukvaruversioner), systeminformation och kommunikationsport. Möjliggör redigering av bilduppdateringskön.
Alternativ	Ej tillgänglig

Tabell 5-4: Symboler på diagnostiksidan

## Arbeta med skrivhuvudsdiagnostik

Navigera till *Tools (verktyg) > Diagnostics (diagnostik) > Printhead (skrivhuvud)* (Figur 5-9).



Figur 5-9: Sidan diagnostik för skrivhuvud

Sidan diagnostik för skrivhuvud ger användaren åtkomst till följande parametrar:

Parameter	Beskrivning
Rensa fel och varningar	Låter användaren rensa bort alla felmeddelanden och varningar. Användargränssnittet ber om bekräftelse innan det rensar alla fel och varningar.
Diagnostikskärm 1 och 2	Visar det aktuella värdet för olika parametrar för att hjälpa användaren hitta felen.
Händelselogg	Visar loggen för händelser som orsakt nedstängning av skrivaren. För mer information, se "Utrustningens övergripande effektivitet - tillgänglighetsverktyg" på sidan 5-68.
Fotocellstatus	Låter användaren se statusen för fotocellnivåer 1 och 2.
Ingångar	Låter användaren se inmatningarnas status.
Utgångar	Visar statusen för en fysisk utgång på skrivaren.
Statusskärm	Visar skrivarens nuvarande status.
Mismatch datainmatning	Denna visas efter en uppdatering från en mjukvaruversion till nästa om det föreligger någon datamismatch.
Ventiler	Visar ventilernas status.

Tabell 5-5: Diagnostikparametrar för skrivhuvud



## Diagnostikskärm 1 och 2

Denna skärm visar det aktuella värdet för olika parametrar för att hjälpa dig hitta felen. Navigera till *Tools (verktyg) > Diagnostics (diagnostik) > Printhead (skrivhuvud) > Diagnostics Screen 1 (diagnostikskärm 1)* (Figur 5-10).

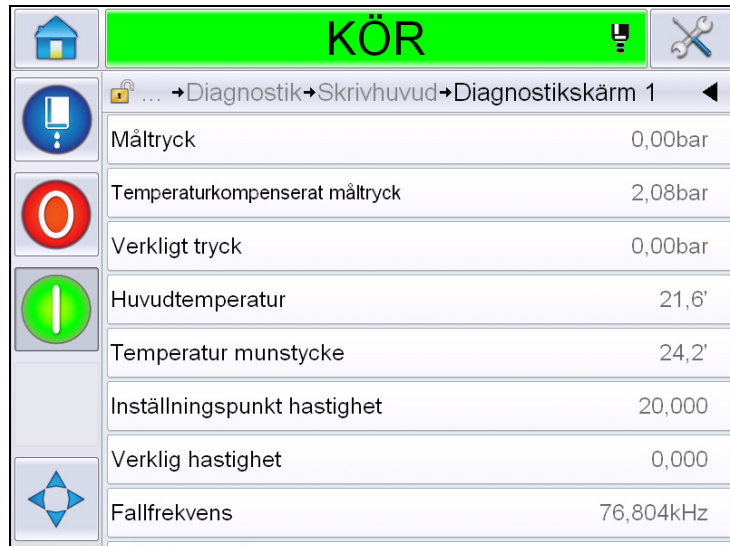

KÖR	
→ Diagnostik → Skrivhuvud → Diagnostikskärm 1	
Måltryck	0,00bar
Temperaturkompenserat måltryck	2,08bar
Verkligt tryck	0,00bar
Huvudtemperatur	21,6'
Temperatur munstycke	24,2'
Inställningspunkt hastighet	20,000
Verklig hastighet	0,000
Fallfrekvens	76,804kHz

Figur 5-10: Diagnostikskärm 1



KÖR	
→ Diagnostik → Skrivhuvud → Diagnostikskärm 1	
Verklig hastighet	0,000
Fallfrekvens	76,804kHz
Inställningspunkt modulationspänning	0
Modulationström	0
Utskriftsfas	0
Fas tröskelvärde	200
Hastighetströskel	200
Fasprofil	0000000000000000

Figur 5-11: Diagnostikskärm 1 (fortsättning)

Parameter	Beskrivning
Måltryck	Empiriskt och teoretiskt bestämt tryck som krävs för att matcha den faktiska hastigheten till sättningspunkten.
Temperaturkompenserat måltryck	Det ideala trycket för den aktuella temperaturen.
Verkligt tryck	Trycket mätt vid tryckkommandalren i kärnan.
Huvudtemperatur	Temperaturen uppmätt av temperaturavkännaren i skrivhuvudet.
Temperatur munstycke	Visar munstyckets temperatur.
Inställningspunkt hastighet	Nödvändig dropp-hastighet.
Verklig hastighet	Dropp-hastighet uppmätt i skrivhuvudet.
Fallfrekvens	Aktuell munstyckesfrekvens.
Inställningspunkt modulationspänning	Aktuellt modulationsvoltage.
Modulationström	Aktuellt modulationströmstyrka.
Utskriftsfas	Aktuell fas vald för utskrift.
Fas tröskelvärde	Tröskelvärde som krävs för optimering av den aktuella fasprofilen (erhåll åtta 1:or och åtta 0:or)-
Hastighetströskel	Tröskelvärdet som krävs för optimering av den aktuella hastighetsprofilen.
Fasprofil	Digital representation av resultaten av det aktuella fastestet.

Tabell 5-6: Diagnostikskärm 1

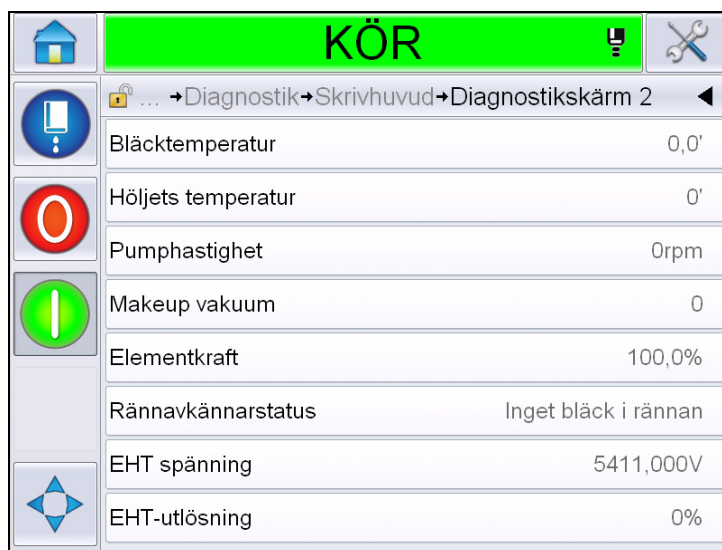

Figur 5-12: Diagnostikskärm 2

Parameter	Beskrivning
Bläcktemperatur	Temperaturen uppmätt av temperaturavkännaren i kärnan.
Skåp Temperatur	Temperatur uppmätt av avkännaren på CSB:n.
Pumphastighet	Pumphastighet mätt i rpm.
Makeup vakuum	Använd detta alternativ för att granska det uppmätta makeup-vakuumtrycket.
Elementkraft	Procent av nuvarande elementkraft i förhållande till det maximala tillåtna.
Rännavkännarstatus	Det aktuella tillståndet för rännavkänningskretsen i skrivhuvudet och på CSB:n.
EHT spänning	Aktuellt EHT-voltage.
EHT-utlösning	Uppmätt EHT-läckageströmstyrka i förhållande till det maximalt tillåtna värdet.

Tabell 5-7: Diagnostikskärm 2

## Händelselogg

Visar loggen för händelser som orsakat nedstängning av skrivaren. För mer information, se ”Utrustningens övergripande effektivitet - tillgänglighetsverktyg” på sidan 5-68.

Händelse	Datum	Tid	Varaktighet (minuter)
Rensa larm	2012-09-27	14:51	
(E6029) EHT/HV-kalibrering krävs	2012-09-26	14:20	1468:28
(E6028) Ny bläckkärna har en annan bläckreferens	2012-09-26	14:20	1469:23
(E6000) Skrivhuvud saknas	2012-09-26	13:48	32:04
Ström på	2012-09-26	13:47	
Stäng av	2012-09-26	12:06	

Figur 5-13: Händelselogg

## Fotocellstatus

Denna meny låter användaren se statusen för fotocellnivåer 1 och 2.

## Ingångar

Navigera till *Tools (verktyg) > Diagnostics (diagnostik) > Printhead (skrivhuvud) > Inputs (inmatningar)* (Figur 5-14) för att granska följande inmatnings status:

Parameter	Beskrivning
Skrivare finns	Visar om skrivaren är klar för utskrift.
Räknaravancering	Visar Av/På status för räknaravanceringen.
Återställ räknare	Visar Av/På status för räknaråterställning.
Bläckstrålestopp	Visar Av/På status för bläckstrålestoppet.
Reservingång 1	Visar Av/På status för reservingång 1
Reservingång 2	Visar Av/På status för reservingång 2
24 Volt	Visar status för 24 V-källan.
POE-tillgång	Visar status för Power Over Ethernet (strömkällan via internet, POE) (ej tillgänglig för Videojet 1550).
UI PCB-temperatur	Visar temperaturen på användargränssnittets kretskort.

Tabell 5-8: Inmatningskärn



Figur 5-14: Sidan diagnostik för inmatningar

### Utgångar

Navigera till *Tools (verktyg) > Diagnostics (diagnostik) > Printhead (skrivhuvud) > Outputs (utgångar)* (Figur 5-15).



Figur 5-15: Sidan diagnostik för utgångar

Varje knapp visar status för en fysisk utgång på skrivaren. Om användaren pekar på växlingsknappen (toggle) kan en utgångs tillstånd forceras till On eller Off (på eller av), vilket är användbart för diagnostik.

## Statusskärm

Navigera till *Tools (verktyg) > Diagnostics (diagnostik) > Printhead (skrivhuvud) > States Screen (tillståndskärmen)* (Figur 5-16).

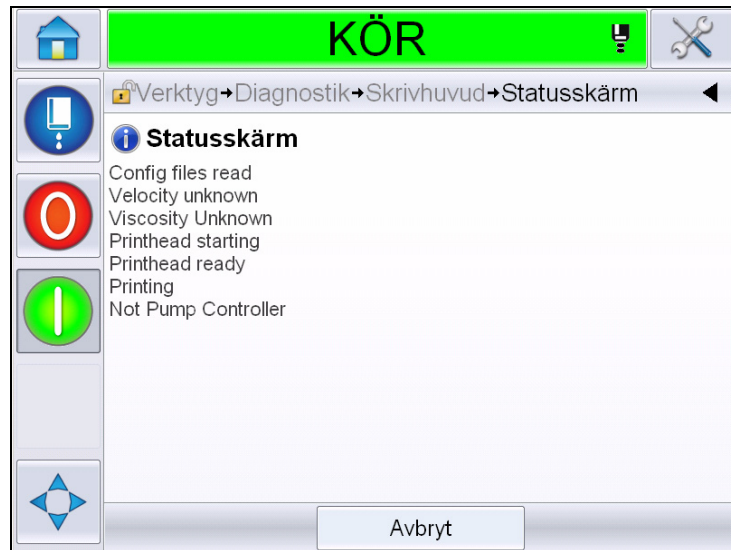

Figur 5-16: Skärmen för skrivhuvudstillstånd

## Mismatch datainmatning

Navigera till *Tools (verktyg) > Diagnostics (diagnostik) > Printhead (skrivhuvud) > Input Data Mismatch (datamismatch inmatningar)* (Figur 5-17). Denna visas i allmänheten efter en uppdatering från en mjukvaruversion till nästa om det föreligger någon datamismatch.



Figur 5-17: Mismatch datainmatning

## Ventiler

Visar ventilernas status.



Figur 5-18: Ventiler

## Arbeta med diagnostik för förbrukningsvaror

Navigera till *Tools (verktyg) > Diagnostics (Diagnostik) > Consumables (förbrukningsvaror)*. Denna skärm möjliggör för användaren att granska följande information:



Figur 5-19: Diagnostik förbrukningsvaror

Parameter	Beskrivning
Bläck	
	<b>Bläcknivå:</b> Visar bläcknivån i procent.
	<b>Förbrukningsbart artikelnummer:</b> Visar bläckets artikelnummer.
	<b>Tillverkningsnummer:</b> Visar bläckets serienummer.
	<b>Produktionsbatchkod:</b> Visar produktionsbatchens kod.
	<b>Utgångsdatum:</b> Visar bläckpatronens bäst-före-datum.
	<b>Makeup-artikelnummer:</b> Visar makeup-bläckets artikelnummer.
	<b>Räkning av återmontering av bläckpatron:</b> Visar antalet gånger bläckpatronen har bytts ut.
	<b>Viskositetskoefficient 1,2,3:</b> Visar referensdata för bläckets viskositet

Tabell 5-9: Diagnostikskärm 2



Parameter	Beskrivning
Makeup	
	<b>Makeup-nivå:</b> Visar makeup-nivån i procent.
	<b>Förbrukningsbart artikelnummer:</b> Visar makeup-bläckets artikelnummer
	<b>Tillverkningsnummer:</b> Visar makeup-bläckets serienummer.
	<b>Produktionsbatchkod:</b> Visar produktionsbatchens kod.
	<b>Utgångsdatum:</b> Visar makeup-bläckpatronens bäst-före-datum.
	<b>Räkning av återmontering av patron:</b> Visar antalet gånger makeup-bläckpatronen har bytts ut.

Tabell 5-9: Diagnostikskärm 2 (forts.)

Parameter	Beskrivning
Bläckkärna	 <p><b>Bläckkärnnivå:</b> Visar bläckkärnnivån i procent.</p> <p><b>Tillverkningsnummer:</b> Visar bläckkärnans serienummer.</p> <p><b>Körda timmar:</b> Visar bläckkärnans körda timmar.</p> <p><b>Viskositetskoefficient 1,2,3:</b> Visar referensdata för bläckets viskositet</p>
Skrivarens livslängd	<b>Körda pumptimmar:</b> Visar pumpens körda timmar.
	<b>Körda maskintimmar:</b> Visar körda maskintimmar.
	<b>Systemmiljondroppsräknare:</b> Visar antalet miljoner droppar utskrivna
Kontaktuppgifter	Visar kontaktuppgifterna

Tabell 5-9: Diagnostikskärm 2 (forts.)



### Arbeta med kontrolldiagnostik

Navigera till *Tools (verktyg) > Diagnostics (diagnostik) > Control (kontroll)* (Figur 5-20).



Figur 5-20: Kontrollparametrar

Följande parametrar kan tillgås via denna sida:

Parameter	Beskrivning																
Versioner	<p>Visar mjukvaruversionerna för de mjukvarukomponenter som finns installerade i skrivaren. Det viktigaste numret som visas är mjukvarans artikelnummer. Detta är originalversionsnumret och all övrig visad data är sekundär.</p> <p><b>Obs!</b> Om det föreligger någon brist på samstämmighet mellan de mjukvarukomponenter som finns installerade i skrivaren, visar mjukvarans artikelnummer meddelandet 'Incompatible Software Versions' (inkompatibla mjukvaruversioner). Om detta visas, måste en CLARiTY® mjukvaruuppdatering utföras, annars kan kodaren bete sig oförutsägbart</p>  <table border="1"> <thead> <tr> <th>Programvarunummer</th> <th>Version</th> </tr> </thead> <tbody> <tr> <td>CLARiTY</td> <td>4.03.00 (11076-31640)</td> </tr> <tr> <td>CLARiTYbootloader</td> <td>1.00.00 (0661)</td> </tr> <tr> <td>Version Operativsystem</td> <td>5.00.01 (0001)</td> </tr> <tr> <td>Build-datum Operativsystem</td> <td></td> </tr> <tr> <td>Skrivarmjukvara version</td> <td>1.0.3xx_W</td> </tr> <tr> <td>Skrivarmjukvara kompilering</td> <td>20042M</td> </tr> <tr> <td>Skrivarmjukvara datum</td> <td>23/07/2012</td> </tr> </tbody> </table>	Programvarunummer	Version	CLARiTY	4.03.00 (11076-31640)	CLARiTYbootloader	1.00.00 (0661)	Version Operativsystem	5.00.01 (0001)	Build-datum Operativsystem		Skrivarmjukvara version	1.0.3xx_W	Skrivarmjukvara kompilering	20042M	Skrivarmjukvara datum	23/07/2012
Programvarunummer	Version																
CLARiTY	4.03.00 (11076-31640)																
CLARiTYbootloader	1.00.00 (0661)																
Version Operativsystem	5.00.01 (0001)																
Build-datum Operativsystem																	
Skrivarmjukvara version	1.0.3xx_W																
Skrivarmjukvara kompilering	20042M																
Skrivarmjukvara datum	23/07/2012																
System-information	<p>Visar systeminformationer som till exempel kretskortets serienummer, CPU-hastighet, utskriftsmaskintyp och så vidare.</p>  <table border="1"> <tbody> <tr> <td>PCB Serienummer</td> <td>B009D9B</td> </tr> <tr> <td>PCB-revidering</td> <td>3</td> </tr> <tr> <td>CPU-hastighet</td> <td>3000MHz</td> </tr> <tr> <td>Utrustning Referens</td> <td>1</td> </tr> <tr> <td>Utskrift motortyp</td> <td>Calypso 1610 Twin</td> </tr> <tr> <td>Skrivar-CSB brädesutgåva</td> <td>Not available</td> </tr> <tr> <td>Skrivarutnyttjande (CSB/Bläckkärna)</td> <td>1610DH I-Mode / High</td> </tr> </tbody> </table>	PCB Serienummer	B009D9B	PCB-revidering	3	CPU-hastighet	3000MHz	Utrustning Referens	1	Utskrift motortyp	Calypso 1610 Twin	Skrivar-CSB brädesutgåva	Not available	Skrivarutnyttjande (CSB/Bläckkärna)	1610DH I-Mode / High		
PCB Serienummer	B009D9B																
PCB-revidering	3																
CPU-hastighet	3000MHz																
Utrustning Referens	1																
Utskrift motortyp	Calypso 1610 Twin																
Skrivar-CSB brädesutgåva	Not available																
Skrivarutnyttjande (CSB/Bläckkärna)	1610DH I-Mode / High																

Tabell 5-10: Skrivhuvudets inmatningsparametrar

Parameter	Beskrivning
Kommunikation	<p>Visar följande parametrar:  <b>TCP/IP:</b> Visar ethernetportens status.  <b>IP Adress:</b> Visar kontrollerarens IP Adress  <b>Nätmask:</b> Visar nätmasknummret  <b>CLARiTY Kommunikationer:</b> Textkommunikation: Anger om textkommunikationerna har aktiverats för denna kodare  <b>Obs!</b> Det rekommenderas att skrivaren alltid kopplas till ett nätverk via en växel</p> 
Bildupp-dateringskö	Låter utskriftsmeddelandenas kö uppdateras när ett antal utskriftsmeddelanden har skickats till skrivaren.

Tabell 5-10: Skrivhuvudets inmatningsparametrar (forts.)

## Arbeta med databaser

Navigera till *Tools (verktyg) > Databases (databaser)* (Figur 5-21).

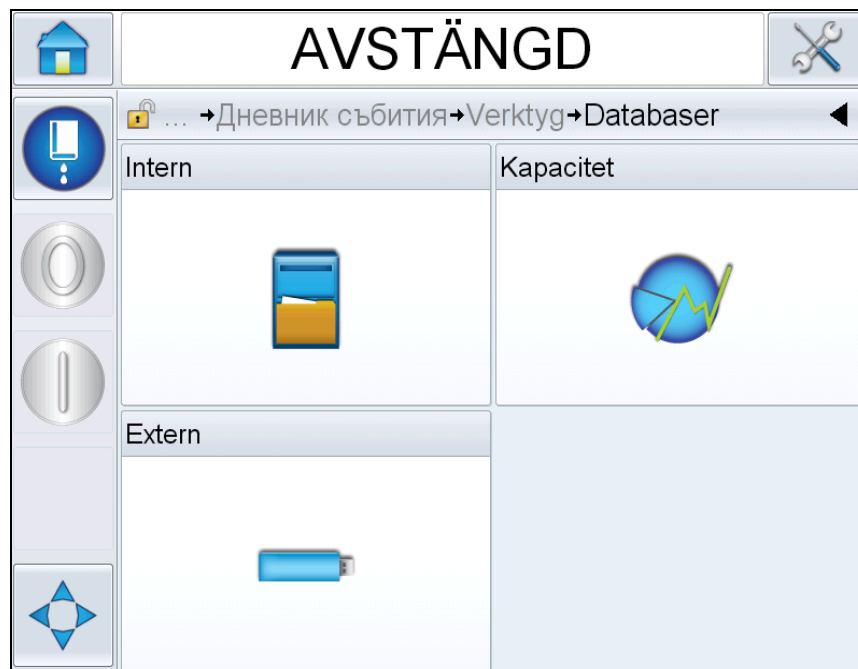

Figur 5-21: Databaser

Databassidan ger dig tillgång till följande sidor:

Symbol	Beskrivning
Intern	Visar de jobb som lagrats i skrivaren..
Kapacitet	Visar detaljer som upptaget utrymme i den interna databasen och tillgängligt utrymme.
Extern	Visar meddelanden som lagrats i USB-minnet. Detta alternativ är tillgängligt endast när USB-minnet som innehåller mappen JOBS (jobb) placeras i USB-porten.

Tabell 5-11: Databassidesymboler

## Arbeta med meddelanderedigeraren

Navigera till *Tools (verktyg) > Message Editor (meddelanderedigeraren)* (Figur 5-22).

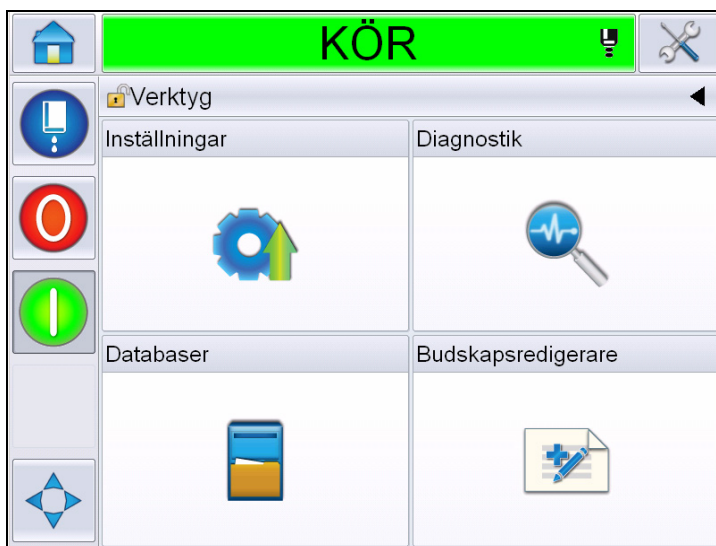

Figur 5-22: Meddelanderedigerare

Meddelanderedigeraren ger dig tillgång till följande sidor:

- Skapa budskap: Låter användaren skapa ett meddelande.
- Redigera meddelande: Låter användaren modifiera ett meddelande.
- Ta bort meddelande: Låter användaren radera användarfälten.

## Hantera meddelanden

### Skapa ett meddelande

Gör på följande sätt för att skapa ett meddelande:

- 1 Navigera till *Tools (verktyg) > Message Editor (meddelanderedigerare)* från *Hem sidan*.

- 2 Peka på  för att skapa ny användare. Detta visar en tom meddelandesida.

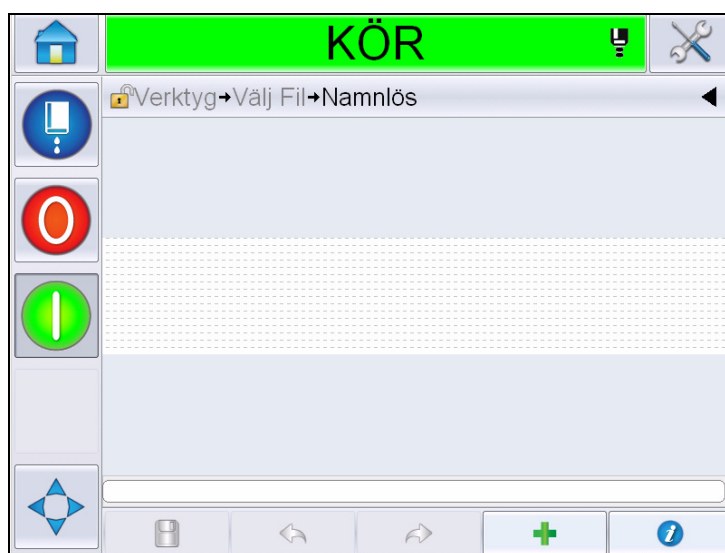

Figur 5-23: Tom meddelandesida

**Obs!** Meddelanden kommer att skapas med standardparametrar för meddelanden. För att ändra standardparametrar för meddelanden, gå till *Tools (verktyg) > Setup (inställningar) > Control (kontroll) > Default Message Parameters (standardparametrar för meddelanden)*. För mer information, se "Standardparametrar för meddelanden" på sidan 5-10 i Tabell 5-3.

För att ändra de nuvarande standardparametrar för meddelanden endast för

det nuvarande meddelandet, peka  på meddelandesidan. För mer information, se "Ändra nuvarande meddelandeparametrar" på sidan 5-64.

**Obs!** Dubbelklicka utanför meddelandefältet för att zooma in eller ut ur meddelandefältet.



- 3 Peka på . Visar sidan *Add Field (lägg till fält)* (Figur 5-24).



Figur 5-24: Sidan lägg till fält

#### Lägga till datumkodyfält

- 4 Välj fältet *Date Code (datumkod)*. Följande sida visas (Figur 5-25).

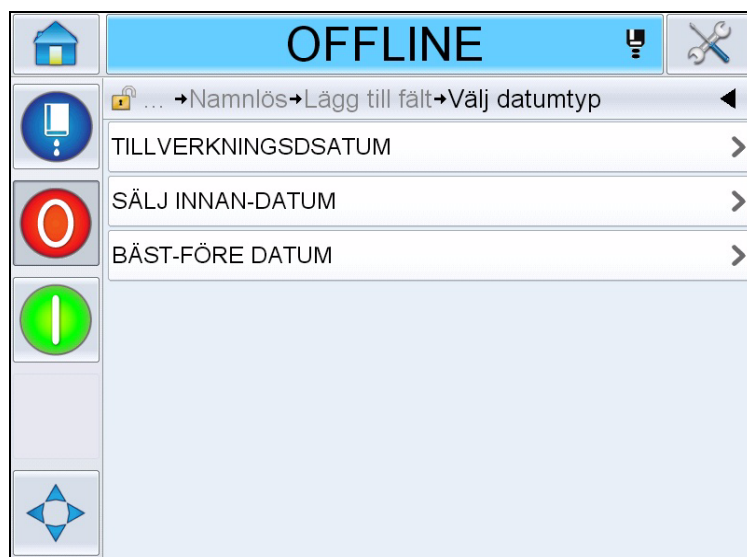

Figur 5-25: Sidan Datumtyp

- 5 Välj datumtyp. Visar sidan *Select Date Prefix (välj datumprefix)* (Figur 5-26).

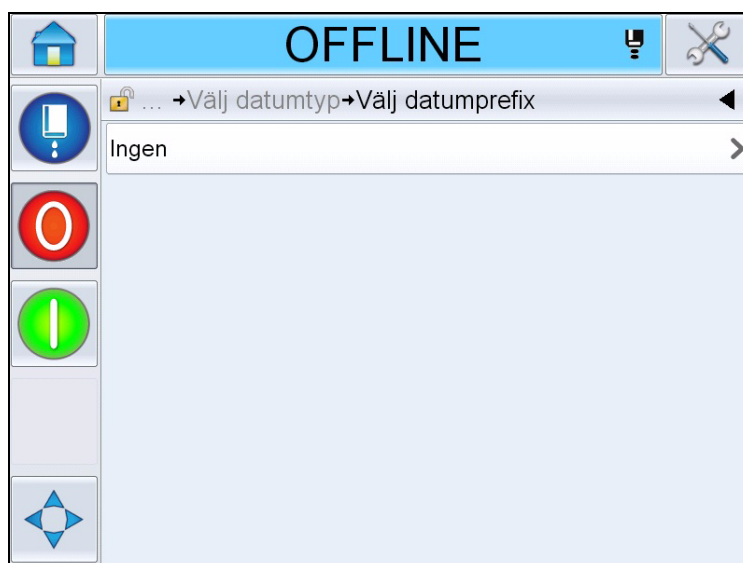

Figur 5-26: Sidan Datumprefix

- 6 Välj nödvändigt datumprefix. Visar sidan för det nödvändiga *Datumformatet* (Figur 5-27). För information om datumformatsidan, se Tabell 5-13 på sidan 5-41.

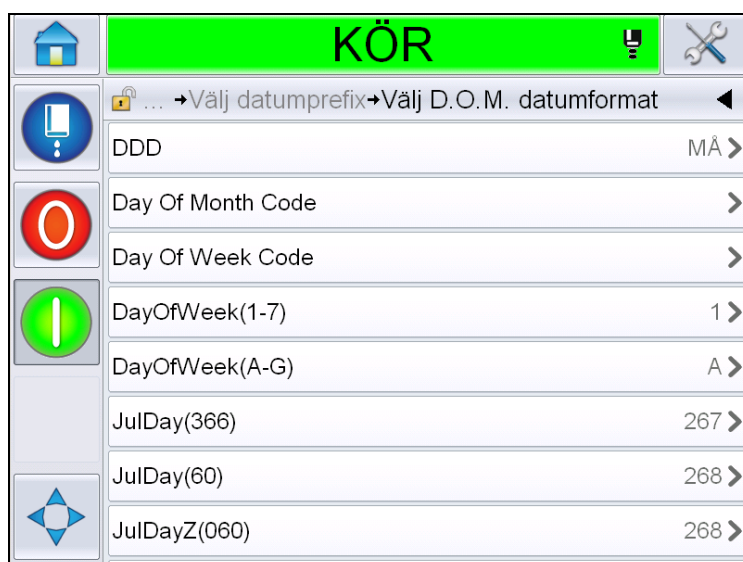

**Obs!** Användaren kan välja 'None' (inget) om inget datumprefix krävs.



Figur 5-27: Sidan Datumformat

- 7 Visar sidan *Date Field Properties* (datumfältegenskaper) (Figur 5-28).

**Obs!** Du kan peka på och dra fälten för att ändra ordningen.

**Obs!** Användaren kan lägga till ett fält genom att peka på knappen  eller ta bort ett fält genom att peka på knappen  och granska resultaten i granskningsfältet.



Figur 5-28: Sidan Datumfälttegenskaper

Parametrar	Beskrivning
Datumprefix	Visar den valda typen av datumprefix. Till exempel, Tillverkningsdatum, Tillverkad den, Född den etc.
Datumformat	Visar den valda typen av datumformat. Till exempel, månadsdagskod, veckodagskod, osv.
Avgränsare	Visar den valda typen av separator. Till exempel, kolon (:), komma (,), bindestreck (-) osv.
Tidsperiod	Låter användaren välja typ av tidsperiod mellan dag, månad och år.
Grundinställd datumframförhållning	Låter användaren ställa in standarddatumframförhållning.

Tabell 5-12: Datumfälttegenskaper

Parametrar	Beskrivning
Redigerbar av användare	Standardinställningen är <i>No (nej)</i> . Om du väljer <i>Yes (ja)</i> , kommer följande alternativ aktiveras.
	Minsta datumframförhållning: Låter användaren ange minimivärdet för datumframförhållningen.
	Maximal datumframförhållning. Låter användaren ange det maximala värdet för datumframförhållning.
	Promptmeddelande: Låter användaren ange texten som ska promptas när det meddelande ska väljas som ska ange informationen.
Datumlokalisering	Låter användaren ställa in text i datumfältet i det valda språket från listan på språk/lokaliseringar. <b>Obs!</b> För olika kalendrar (icke-gregorianska), kommer valet av språk/lokal också ändra datum till lokalt datum (t ex: Arabiska- Saudiarabien) och visa det enligt vad som förväntas i den regionen.
Kryptering	Låter användaren välja typ av kryptering för meddelandet.

Tabell 5-12: Datumfälttegenskaper

### 8 Markera och ändra egenskaperna och peka på *OK*.

Meddelandet med det valda formatet visas på *Meddelandesidan* (Figur 5-29). Gå vidare till Steg 18 på sida 5-38 för att spara meddelandet eller gå till nästa steg för att lägga till ett nytt fält.

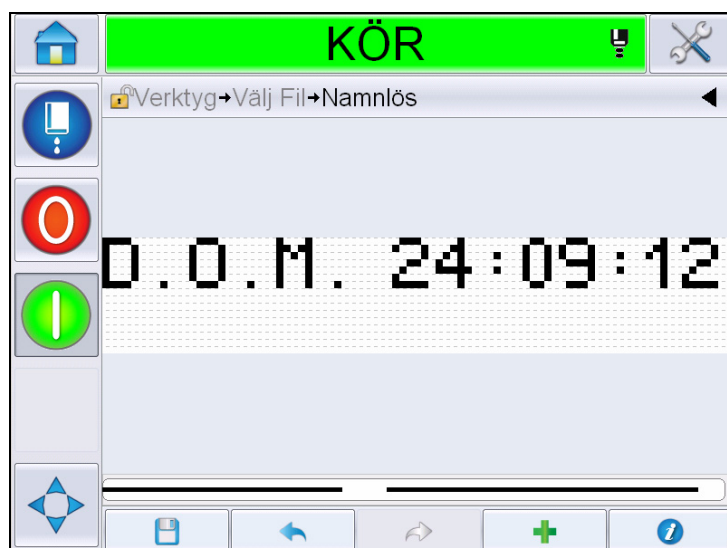

Figur 5-29: Meddelandesida

## Lägga till kodsält för tid/parti

- 9 Peka på . Visar sidan *Add Field (lägg till fält)*. Välj kodsält för tid/parti. Visar sidan *Lot Code Field Properties (egenskaper kodsältparti)* (Figur 5-30).

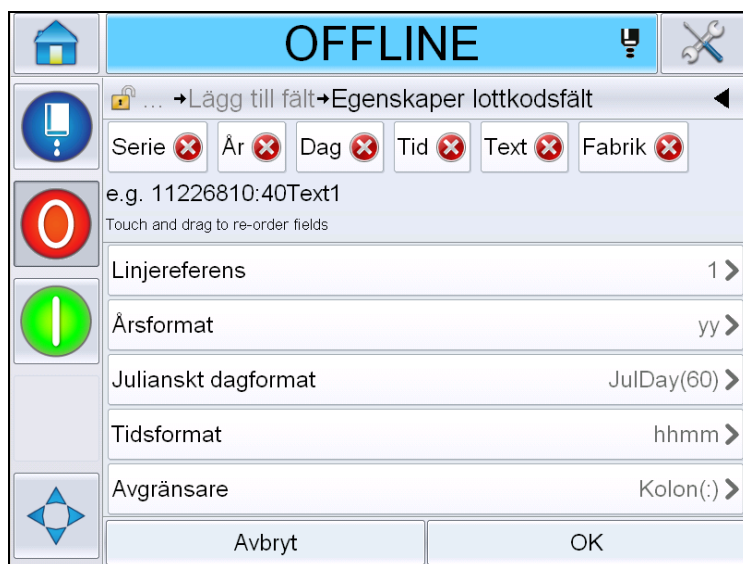



Figur 5-30: Sidan egenskaper lottkodsält

- 10 Välj det fält som bygger upp den krävda partikoden från början:
- Fabriksreferens
  - Linjereferens
  - Avgränsare
  - Tidsformat
  - Årsformat
  - Text

För mer information om partikodfälten, se Tabell 5-15 på sidan 5-44.

**Obs!** Du kan peka på och dra fälten för att ändra ordningen.

**Obs!** Användaren kan lägga till ett fält genom att peka på knappen  eller ta bort ett fält genom att peka på knappen  och granska resultatet i granskningsfältet. Se Figur 5-31 på sidan 5-35 med valda fält och granskningsfält.

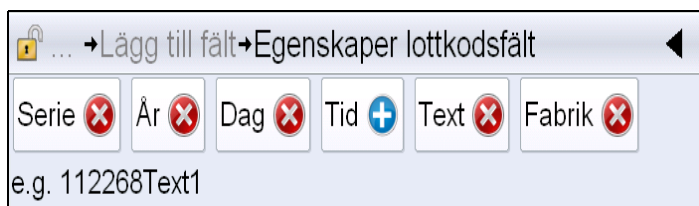

Figur 5-31: Granskningsfält

- 11 När partikodfälten markerats och arrangerats, markera varje enskilt fält och ange datan.  
Peka på *OK* för att utöka meddelandet
- 12 Meddelandet med det valda formatet visas på *Meddelandesidan* (Figur 5-29).  
Gå vidare till Steg 18 på sida 5-38 för att spara meddelandet eller gå till nästa steg för att lägga till ett nytt fält.

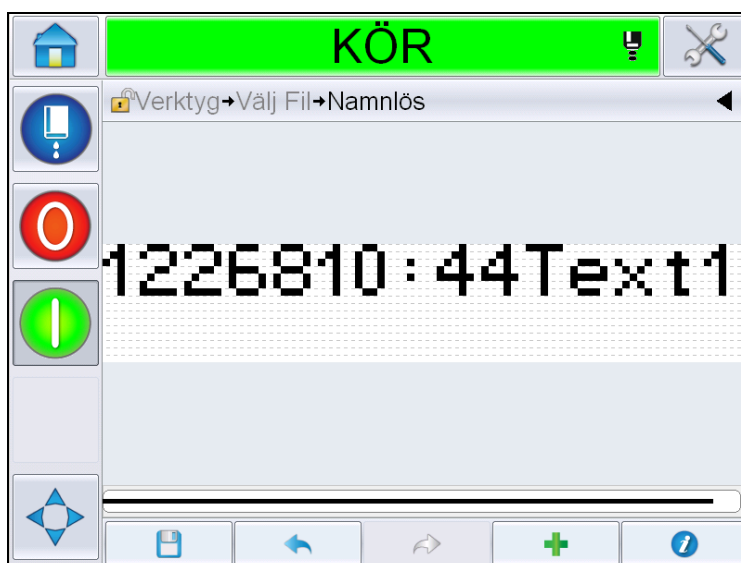

Figur 5-32: Kodfält tid/parti på meddelandesidan

## Lägga till räknarfält

- 13 Peka på . Visar sidan *Add Field (lägg till fält)*. Välj räknarfält. Visar sidan *Counter Field Properties (räknarfältegenskaper)* (Figur 5-33). För information om räknarfält se Tabell 5-17 på sidan 5-48.



Figur 5-33: Sidan Räknaeregenskaper

- 14 Markera och ändra egenskaperna och peka på OK. Meddelandet med det valda formatet visas på *Meddelandesidan* (Figur 5-34). Gå vidare till Steg 18 på sida 5-38 för att spara meddelandet eller gå till nästa steg för att lägga till ett nytt fält.

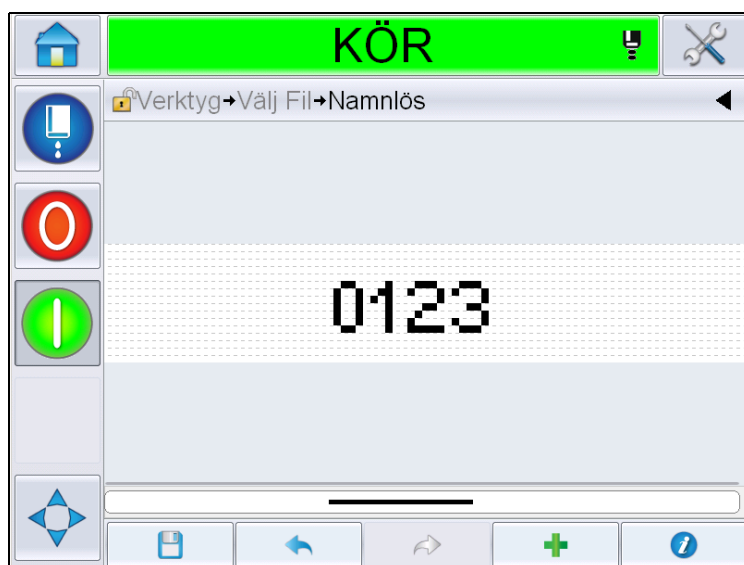

Figur 5-34: Räknaeregält på meddelandesidan

## Lägga till fritext

- 15 Peka på . Visar sidan *Add Field (lägg till fält)*. Välj fritextfält. Visar sidan *QWERTY* för tillägg av fritext. (Figur 5-35).



Figur 5-35: Ange fritext

- 16 Fyll i texten och peka på *OK*. Visar sidan *Text Field Properties (textfältegenskaper)*. För information om räknarfältalternativ se Tabell 5-18 på sidan 5-50.

**Obs!** Alternativen 'Prompt', 'Maximum Length' (maxlängd), 'Fixed Length' (fastställd längd) visas endast när alternativet 'User Editable' (redigerbar av användaren) är inställt på 'Yes'.





Figur 5-36: Sidan Textfältsegenskaper

- 17 Markera och ändra egenskaperna och peka på OK. Meddelandet med fritext visas på Meddelandesidan (Figur 5-37).

**Obs!** När ett fritextfält läggs till, har det automatiskt samma teckensnitt som föregående fält.

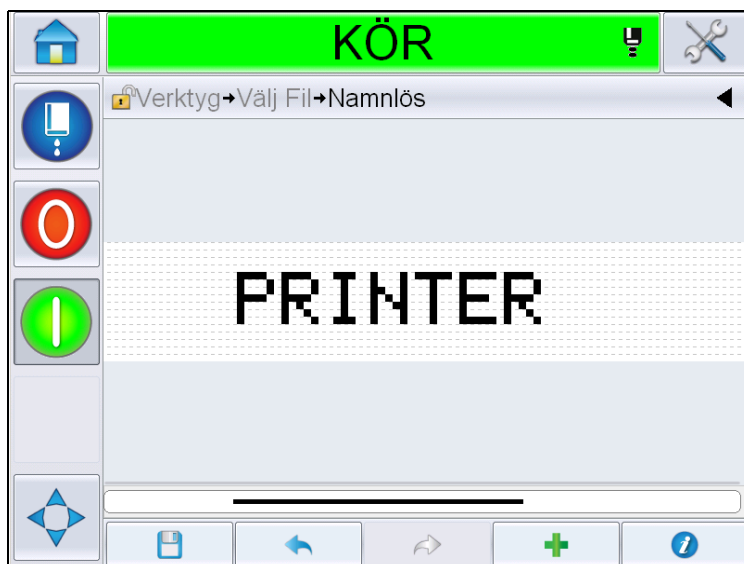

Figur 5-37: Fritext på meddelandesidan

- 18 Tryck på knappen save (spara) . Ange meddelandets namn i fältet.



Figur 5-38: Spara meddelande

- 19 Peka på knappen *OK* och det nya meddelandet skapas. Meddelandet lagras nu i den interna databasen.

**Obs!** Varje meddelandes namn måste vara unikt. Om ett meddelande med det namn du angett redan existerar, kommer du tillfrågats om du vill skriva över filen. Om du väljer "No", måste du spara om filen och ange ett nytt meddelandedamn.



Figur 5-39: Skriva över budskapsredigerare

## Användarfält

Användarfälten innehåller information som matats in av användaren. Denna information kan vara av vilket som helst av följande format:

- Datumkod
- Tid/Partikod
- Räknare
- Fritext

När ett användarfält läggs in i ett meddelande, kopieras innehållet i användarfältet in i meddelandet under utskriften. När användarfältet ändras, uppdateras meddelandet automatiskt och skrivs ut.

De fördefinierade användarfälten i användargränssnittet finns beskrivna i tabellerna nedan:

**Datumkod****Datumkod - Format**

Fältnamn	Beskrivning	Mnemoteknisk kod och exempel
DDD	Visar nuvarande veckodag med tre versaler.	MÅN
Kod för dag i månaden	Anger nuvarande dag i månaden.	9
Kod veckodag	Anger nuvarande veckodag (alfabetisk).	A
DayOf Week(1-7)	Anger nuvarande veckodag (numerisk).	1
DayOfWeek(A-G)	Anger nuvarande veckodag (alfabetisk).	A
JulDay(366)	Dagen på året (1-365*). *366 dagar för skottår där dag 366= 29:e februari	54
JulDay(60)	Dagen på året (1- 365*). *366 dagar för skottår där dag 60= 29:e februari	60
JulDayZ(060)	Dagen på året (001- 365*). *366 dagar för skottår med inledande nollor, där dag 060= 29:e februari	060
JulDayZ(366)	Dagen på året (001- 365*) med inledande nollor. *366 dagar för skottår där dag 366= 29:e februari	054
MM	Visar innevarande månad på året	04
MMM	Anger innevarande månad på året med tre versaler.	APR
MMMM	Anger innevarande månad på året i alfabetisk form med versaler.	APRIL

Tabell 5-13: Datumkod/Format

Fältnamn	Beskrivning	Mnemoteknisk kod och exempel
MMMyy	Anger innevarande månad med tre bokstäver och år i numerisk form, men utan skiljetecken.	APR12
Mmm	Anger innevarande månad på året med tre versaler.	Apr
Mmmyy	Anger innevarande månad med tre bokstäver med år i numerisk form.	Apr12
Månadskod	Anger månadskoden.	AL
Enkelsiffrig dag i månaden	Anger dagen i månaden med en enda siffra.	9
Vecka	Anger veckan på året i numerisk form.	15
Kod för vecka på året	Anger veckan på året i numerisk form.	2
WeekZ	Anger veckan på året i numerisk form och lägger till inledande nollor.	02
Kod för år i årtiondet	Anger året i årtiondet i alfabetisk form (AJ). <b>Obs!</b> Det första året på årtiondet startar med 0 (2010).	C
dd	Anger dagens datum i tvåsiffrigt format.	09
ddMMM	Anger dagens datum som dag och månad på året i alfabetisk form med stora bokstäver.	09APR
ddMMMyyyy	Anger dagens datum som dag, månad i alfabetisk form med versaler och år i numerisk form.	09APR2012
ddMMyy	Anger dagens datum som dag, månad och år med två siffror.	090412

Tabell 5-13: Datumkod/Format (forts.)

Fältnamn	Beskrivning	Mnemoteknisk kod och exempel
ddMMyyyy	Anger dagens datum som dag, månad och år i numerisk form. <b>Obs!</b> Anger år med fyra siffror.	09042012
ddMmm	Anger dagens datum som dag och månad. <b>Obs!</b> Månad anges som ett tre bokstävers tecken.	09Apr
ddMmmyyyy	Anger dagens datum som dag, månad och år. <b>Obs!</b> Månad anges som ett tre bokstävers tecken med första bokstav i versal. År anges som ett fyrsiffrigt tecken.	09Apr2012
y(2010=0)	Anger året i enkelsiffrig numerisk form. <b>Obs!</b> 2010 är inställt till noll.	2
y(2010=10)	Anger året i numerisk form. <b>Obs!</b> 2010 är inställt till 10.	12
yy	Anger innevarande år i tvåsiffrig numerisk form.	12
yyyy	Anger innevarande år i fyrsiffrig numerisk form.	2012

Tabell 5-13: Datumkod/Format (forts.)

### Datumkod - skiljetecken

Fältnamn	Beskrivning	Exempel
Bakstreck	Skiljer koden med bakåstreck.	09\04\2012
Kolon	Skiljer koden med kolon.	09:04:2012
Komma	Skiljer koden med komma.	09,04,2012
Bindestreck	Skiljer koden med bindestreck.	09-04-2012

Tabell 5-14: Datumkod/skiljetecken

Fältnamn	Beskrivning	Exempel
Snedstreck	Skiljer koden med snedstreck.	09/04/2012
Punkt	Skiljer koden med punkt.	09.04.2012
Inga	Detta format har inget skiljetecken.	09042012
Mellanslag	Skiljer koden med mellanslag.	09 04 2012

Tabell 5-14: Datumkod/skiljetecken (forts.)

### Tid/Partikod

Fält	Beskrivning	Exempel
Fabriksreferens	Låter användaren ange en fabriksreferens	
Linjereferens	Låter användaren ange en produktionslinjereferens	
Årsformat	Låter användaren välja årsformat från följande lista: <ul style="list-style-type: none"> <li>• y(2010=0)</li> <li>• y(2010=10)</li> <li>• yy</li> <li>• yyyy</li> </ul>	Om innevarande år är 2012, kommer år visas enligt listan nedan för olika alternativ. <ul style="list-style-type: none"> <li>• y(2010=0) - 2</li> <li>• y(2010=10) - 12</li> <li>• yy - 12</li> <li>• yyyy - 2012</li> </ul>
Julianskt dagformat	Låter användaren välja format enligt listan nedan: <ul style="list-style-type: none"> <li>• JulDay(366)</li> <li>• JulDay(60)</li> <li>• JulDayZ(366)</li> <li>• JulDayZ(060)</li> </ul>	
Tidsformat	Låter användaren välja format. Se Tabell 5-16 på sidan 5-45 för mer information.	

Tabell 5-15: Tid/Partikod

Fält	Beskrivning	Exempel
Avgränsare	Separerar partikoden med skiljetecken som bakåtsreck (\), kolon (:), komma (,), bindestreck (-), punkt (.), inget och mellanslag.	09\04\2012
Text	Låter användaren skriva text.	
Texten redigerbar av användare	Låter användaren göra textfältet redigerbart eller ej redigerbart. Fälten Prompt, Maximum Length (maxlängd) och Fixed Length (fastställd längd) visas endast när detta alternativ är inställt till Yes (ja).	
Uppmaning	Låter användaren ange den text som promptar meddelandeväljaren om information för textangivning.	Ange batchnummer
Maxlängd	Maxlängd för fält redigerbart av användare.	
Fast längd	Begränsar användarfyllt fält till en fastställd längd.	

Tabell 5-15: Tid/Partikod

Fältnamn	Beskrivning	Exempel
H	Visar nuvarande timme med en enkel siffra. <b>Obs!</b> Visar timmen i 24-timmars format	9

Tabell 5-16: Tidsformat



Fältnamn	Beskrivning	Exempel
HH	Visar nuvarande timme med två siffror. <b>Obs!</b> Visar timmen i 24-timmars format	17
HHmm	Visar nuvarande timme och minut med två siffror utan skiljetecken. <b>Obs!</b> Visar timmen i 24-timmars format	0509
HHmmss	Visar nuvarande timme, minut och sekund med två siffror utan skiljetecken. <b>Obs!</b> Visar timmen i 24-timmars format	050929
Timkod	Visar timkoden i alfabetisk form	V
Minutkod	Visar minutkoden i tvåbokstavsform	EG
MinuteOfDay	Anger minut på dagen	635
MinuteOfDayZ	Anger minut på dagen och lägger till inledande nollor	0635
Shiftkod	Anger shiftkoden.	SC
a eller p	Visar ett "a" om nuvarande timme är på förmiddagen eller "p" om nuvarande timme är på eftermiddagen.	a
am eller pm	Visar "am" om nuvarande timme är på förmiddagen eller "pm" om nuvarande timme är på eftermiddagen.	5 am

Tabell 5-16: Tidsformat (forts.)

Fältnamn	Beskrivning	Exempel
h	Visar timmen med en enkel siffra. <b>Obs!</b> Visar timmen i 12-timmars format	5
hh	Visar nuvarande timme med två siffror. <b>Obs!</b> Visar timmen i 12-timmars format.	05
hhmm	Visar nuvarande timme och minut med två siffror utan skiljetecken. <b>Obs!</b> Visar timmen i 12-timmars format	0509
hhmmam pm	Visar nuvarande timme och minut med två siffror utan ett skiljetecken. Det visar även om nuvarande timme är "am" eller "pm". <b>Obs!</b> Visar timmen i 12-timmars format	0509pm
hhmmalp	Visar nuvarande timme och minut med två siffror utan ett skiljetecken. Det visar även om nuvarande timme är "am" eller "pm" genom att visa ett "a" eller "p". <b>Obs!</b> Visar timmen i 12-timmars format	0509p
hhmmss	Visar nuvarande timme, minut och sekund med två siffror utan ett skiljetecken. <b>Obs!</b> Visar timmen i 12-timmars format	050919

Tabell 5-16: Tidsformat (forts.)

Fältnamn	Beskrivning	Exempel
hmm	Visar nuvarande timme med en enkel siffra och minut med två siffror utan ett skiljetecken. <b>Obs!</b> Visar timmen i 12-timmars format	509
hmss	Visar nuvarande timme och minut med enkel siffra, och sekund med två siffror utan skiljetecken. <b>Obs!</b> Visar timmen i 12-timmars format	5909
ss	Visar nuvarande sekund med två siffror.	19

Tabell 5-16: Tidsformat (forts.)

### Räknarfält

Fältnamn	Beskrivning	Exempel
Räknartyp	Låter användaren välja typ av räknare. <ul style="list-style-type: none"> <li>Numerisk</li> <li>Alfabetiska versaler</li> <li>Alfabetiska gemener</li> </ul>	<ul style="list-style-type: none"> <li>Numerisk: 5</li> <li>Alfabetiska versaler: A</li> <li>Alfabetiska gemener: a</li> </ul>
Räknarlängd	Låter användaren välja räknarens längd. <b>Obs!</b> Räknarens längd måste vara inom räckvidden: <ul style="list-style-type: none"> <li>1 till 9 för numerisk</li> <li>1 till 5 för alfaversaler och -gemener</li> </ul>	3
Startvärde (0 - 999999999)	Låter användaren ställa in räknarens startvärde. <b>Obs!</b> Räknarens startvärde beror på vald räknartyp.	<ul style="list-style-type: none"> <li>Numerisk: 5</li> <li>Alfaversaler: A</li> <li>Alfagemener: a</li> </ul>

Tabell 5-17: Räknarfält

Fältnamn	Beskrivning	Exempel
Slutvärde (0 - 999999999)	Låter användaren ställa in räknarens slutvärde. <b>Obs! Räknarens startvärde beror på vald räknartyp.</b>	<ul style="list-style-type: none"> <li>Numerisk: 5</li> <li>Alfaversaler: A</li> <li>Alfagemener: z</li> </ul>
Vaddering	Låter användaren välja alternativet om de inledande nollorna eller mellanslagen krävs för startvärdet. Användaren kan välja 'None' (ingen), 'Space' (mellanslag) eller 'Leading Character' (inledande tecken)	Om räknarens längd är 4 och alternativet för tangenter med inledande nollor är Yes (ja), kommer startvärdet vara 0005.
Utskrifter per antal	Låter användaren ställa in antalet utskrifter som krävs per räkning.	1 - 999
Stegstorlek	Antalet enheter med vilka räknaren ökar eller minskar. Storleken är ett numeriskt värde även för alfabetiska räknare (ett värde på 2 medför att en alfabetisk räknare räknar "a, c, e, g").	Minimum: 1 Maximum: 1000000 Standard: 1
Övergång	Ställer in räknaren så den startar om när räknaren når slutvärdet.	Om räknarens startvärde är 1 och slutvärdet är 9999, startar räknaren om vid 0 efter att den når 9999.
Startvärdestyp	Startvärdet kan ställas in genom ett av följande alternativ. <ul style="list-style-type: none"> <li>Standardvärde</li> <li>Senaste värde</li> <li>Prompta för värde</li> </ul>	<ul style="list-style-type: none"> <li>Default value (standardvärde) - standardinställt värde.</li> <li>Last Value (senaste värdet) - det senaste värdet för den föregående räknaren.</li> <li>Prompt for Value (prompta för värde) - promptar användaren att ställa in värdet.</li> </ul>
Återställ källa	Låter användaren ställa in källan till None (ingen) eller External (extern).	
Kryptering	Välj krypteringstyp	Arabiska

Tabell 5-17: Räknarfält (forts.)

## Fritextalternativ

Fält	Beskrivning	Exempel
Text	Låter användaren fylla i fritext.	
Redigerbar av användare	Låter användaren göra textfältet redigerbart eller ej redigerbart. Fälten Prompt, Maximum Length (maxlängd) och Fixed Length (fastställd längd) visas endast när detta alternativ är inställt till Yes (ja).	
Uppmaning	Låter användaren ange den text som promptar meddelandeväljaren om information för textangivning.	Ange batchkod
Maxlängd	Maxlängd för fält redigerbart av användare.	
Fast längd	Begränsar användarfyllt fält till en fastställd längd.	
Kryptering	Låter användaren välja typ av kryptering.	CLARiTY.Encryption.Arabic

Tabell 5-18: Fritext

## Redigera ett meddelande

Gör på följande sätt för att redigera och spara ett meddelande:

- 1 Navigera till *Tools (verktyg) > Message Editor (meddelanderedigerare)* från Hemsidan.

- 2 Välj det meddelande som ska redigeras och peka på .

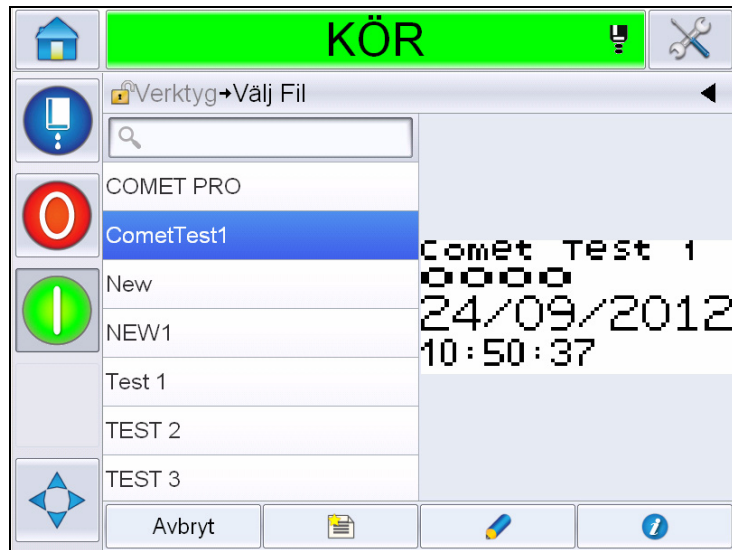

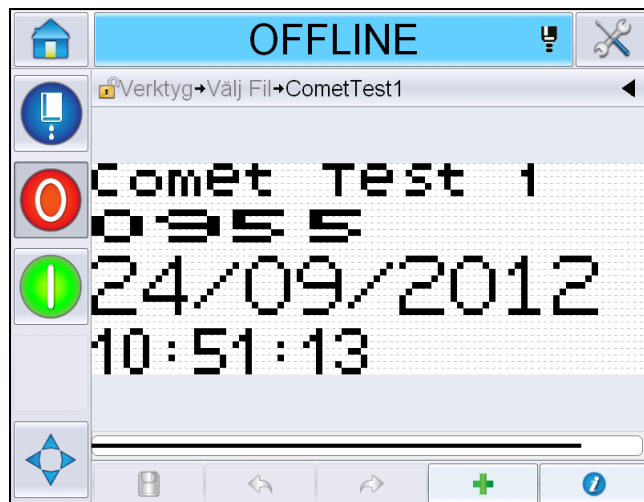

Figur 5-40: Edit Page (redigera sida)

3 Meddelandet visas i 'message page' (meddelandesidan).



Figur 5-41: Meddelandesida

4 I meddelandesidan finns tre alternativ:

- För tillägg av nytt användarfält, peka på .
- För redigering av ett existerande användarfält, välj ett innehåll (se "Välja innehåll" på sidan 5-52) och peka på .

- För att ändra på meddelandeparametrarna:
  - Standardparametrar för meddelande: Navigera till *Tools (verktyg) > Setup (inställningar) > Control (kontroll) > Default Message Parameters (standardparametrar för meddelande)*. För mer information, se ”Standardparametrar för meddelanden” på sidan 5-10 i Tabell 5-3.
  - Aktuella meddelandeparametrar: Peka på  utan att välja något användarfält på meddelandesidan och redigera parametrarna. För mer information, se ”Ändra nuvarande meddelandeparametrar” på sidan 5-64.

### Välja innehåll

Klicka på fältet, en blå låda visas omkring det markerade fältet enligt vad som visas i Figur 5-42 på sidan 5-52. Klicka på ett tomt utrymme varsohelst i meddelandet för att avmarkera eller klicka på ett annat fält efter behov.

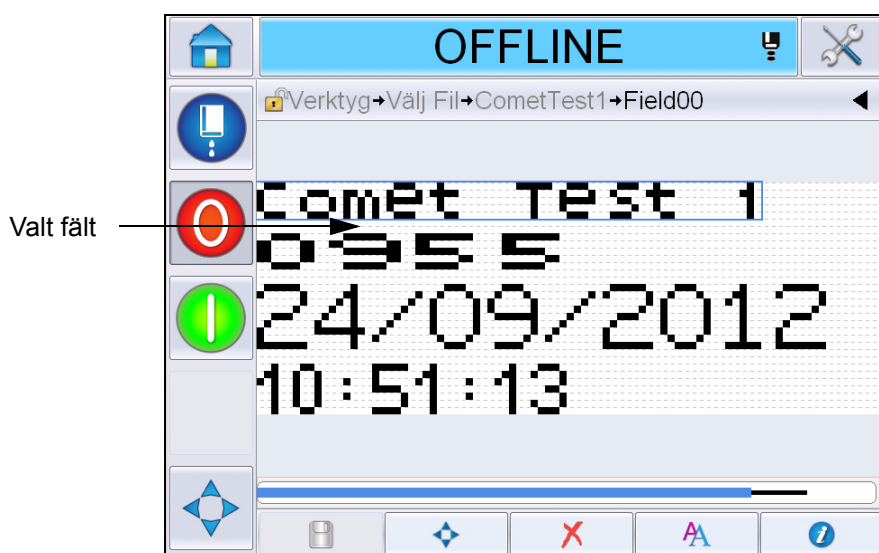

Figur 5-42: Valt fält

- 5 Peka på  för att redigera fältgenskaperna.

**Obs!** Om användaren pekar på knappen utan att välja ett fält kan ”nuvarande meddelandeparametrar” granskas och redigeras.

För granskning och redigering av standardparametrar för meddelanden, navigera till *Tools (verktyg) > Setup (inställningar) > Control (kontroll) > Default Message Parameters (standardparametrar för meddelande)*. För mer information, se ”Standardparametrar för meddelanden” på sidan 5-10 i Tabell 5-3.

- 6 Redigera fältet enligt behov och peka på *OK*.

**Obs!** Fältegenskaperna visas beroende på det markerade fältet. Till exempel, om ett textfält har markerats för redigering, visas fältegenskaperna för "fritext" för redigering.

### Lägga in flera rader i ett meddelande

**Obs!** Skrivaren väljer automatiskt den bästa konfigurationen baserat på meddelandet du skrev in.

Du kan fylla i meddelanden med en maxhöjd på 34. Du kan fylla i flera rader med text tills alla linjer passar inom meddelandetrymmets tillåtna höjd.

Du kan dra fälten genom att markera och flytta inom meddelandets utrymme. Alternativt kan du markera pilknappen (se Figur 5-43) och flytta genom att välja den nödvändiga pilen (se Figur 5-44).

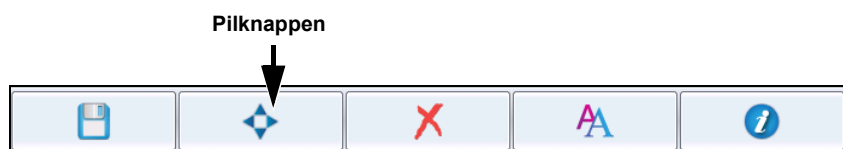

Figur 5-43: Meddelanderedigerarens verktygsfält

Använd riktningspilarna för att flytta fälten.



Figur 5-44: Pilverkytsfältet

### Rensa ett fält i ett meddelande

Gör följande för att rensa ett fält i ett meddelande:

- 7 Navigera till *Tools (verktyg) > Message Editor (meddelanderedigerare)* från *Hemsidan*.
- 8 Välj det meddelande som ska redigeras och peka på *Edit (redigera)*.
- 9 Peka på fältet för att rensa.



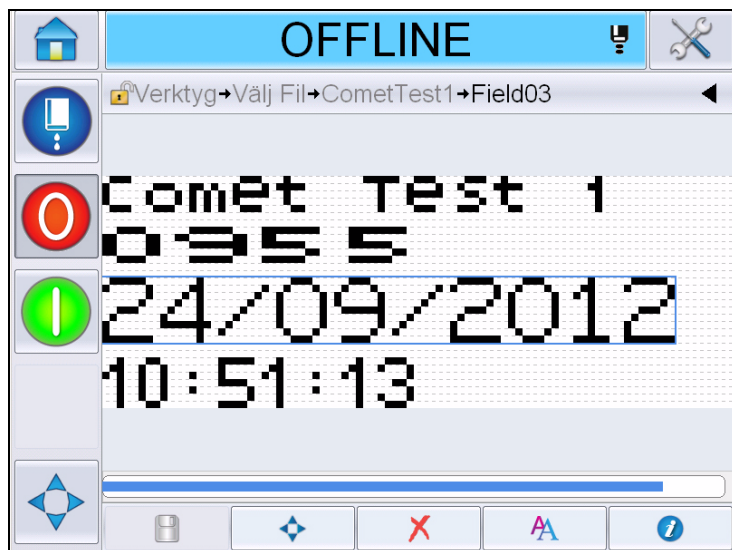

Figur 5-45: Välj fält

- 10 Peka på , följande skärm visas. Visar bekräftelsesidan.



Figur 5-46: Bekräftelseskärm

- 11 Peka på *Yes (ja)* för att radera det markerade fältet.

*Obs! Det rekommenderas att du sparar meddelandet med ett unikt namn.*

- 12 Tryck på knappen . Fältet raderas.

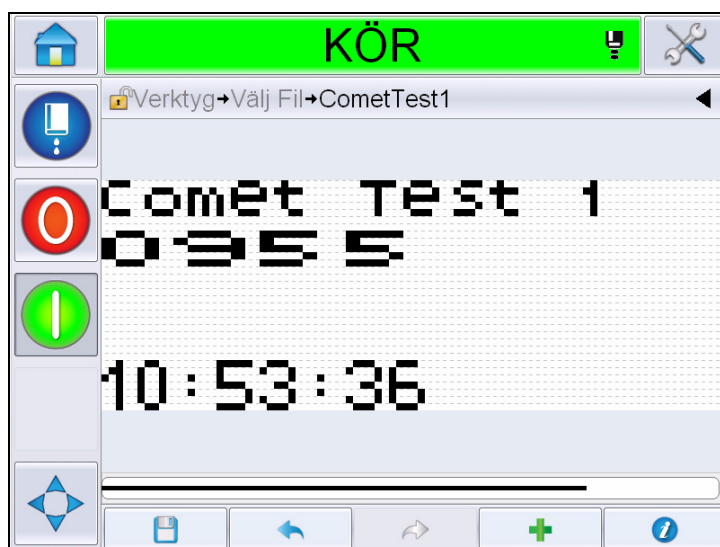

Figur 5-47: Meddelandet rensat

### Modifiera teckensnittsattribut

Gör på följande sätt för att modifiera teckensnittsattributen:

- 13 Navigera till *Tools (verktyg) > Message Editor (meddelanderedigerare)* från *Hemsidan*.
- 14 Peka på meddelandet och peka sedan på *Edit (redigera)*.
- 15 Peka på det fält som ska modifieras.

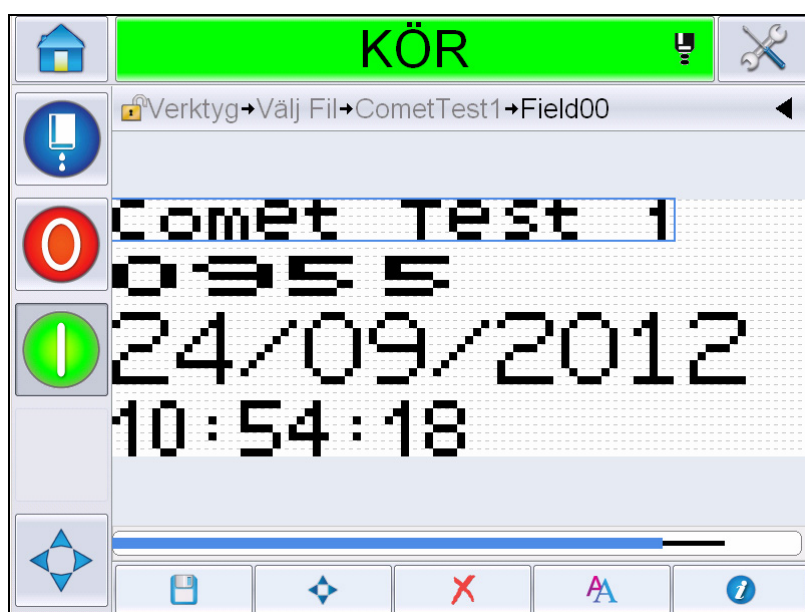

Figur 5-48: Markera textfält

16 Tryck på knappen



 symbolen tar användaren till teckensnittens egenskapsinformation vilket ger användaren åtkomst till teckensnittens egenskaper eller markera tangenterna nedan för att redigera teckensnittens egenskaper (se Tabell 5-19).

Tangent	Funktion
	Ökar teckensnittens höjd för det markerade fältet.
	Minskar teckensnittens höjd för det markerade fältet.
	Gör om det markerade fältet till fet stil.
	Tag bort fet stil från det markerade fältet.

Tabell 5-19: Tangenterna för ändring av teckensnittens höjd

17 Peka på knappen  och listan på tillgängliga teckensnittsegenskaper visas.

18 Peka på lämpligt alternativ och modifiera.

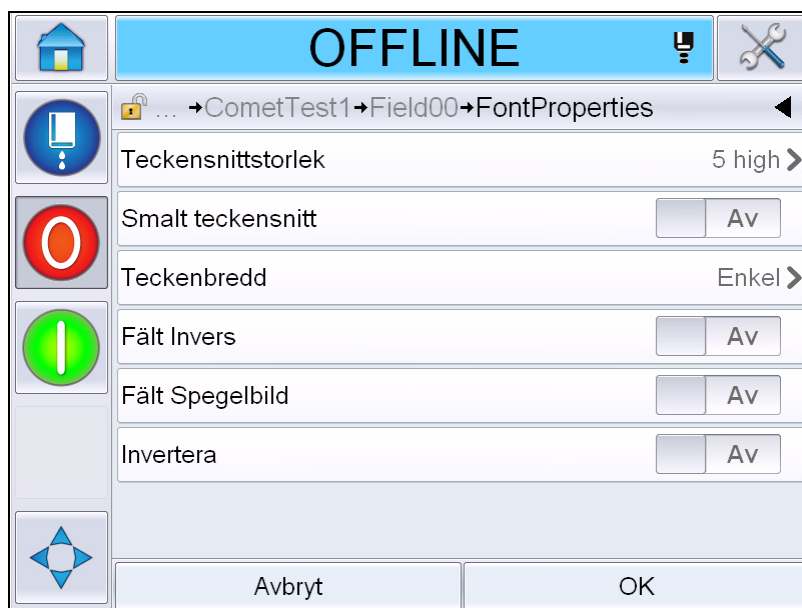

Figur 5-49: Lista på teckensnittsegenskaper

Tabell 5-20 visar de olika teckensnittens egenskaper:

Fält	Alternativ	Beskrivning
Teckensnittstorlek	5 hög, 7 hög, 9 hög, 12 hög, 16 hög, 24 hög och 34 hög	Låter användaren välja mellan olika teckensnittstorlekar.
Smalt teckensnitt	On, Off (på, av)	Låter användaren ställa in alternativet smala teckensnitt <i>On/Off (på/av)</i> .
Teckenbredd	Single (singel), Double (dubbel), Triple (trippel)	Låter användaren ställa in teckensnittens vidd till <i>Singel/Dubbel/Trippel</i> .
Fält Invers	On, Off (på, av)	Låter användaren ställa in alternativet fältinvertering till <i>On/Off (på/av)</i> . Inställning av detta till 'On' (på) inverterar teckensnittens färg.
Fält Spegelbild	On, Off (på, av)	Låter användaren ställa in alternativet fältspegelbild till <i>On/Off (på/av)</i> . Inställning av detta till 'On' (på) speglar fältet.
Invertera	On, Off (på, av)	Låter användaren ställa in alternativet invertering till <i>On/Off (på/av)</i> . Inställning av detta till 'On' (på) inverterar fältet.

Tabell 5-20: Teckensnittsegenskaper

- 19 Tryck på knappen *OK*.

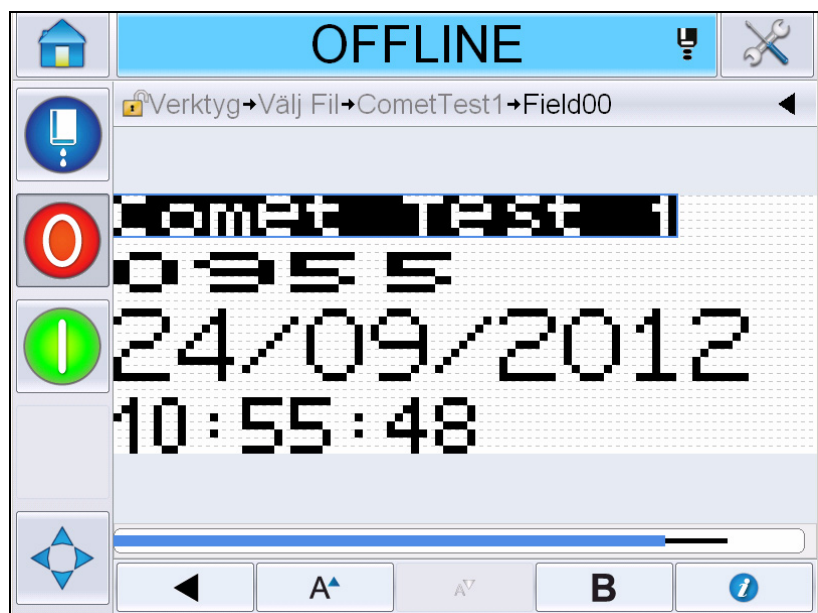

Figur 5-50: Modifierad textskärm

- 20 Efter redigering av meddelandet, peka på knappen spara .

- 21 Modifiera namnet efter behov, peka annars på *OK*. Visar bekräftelsesidan.

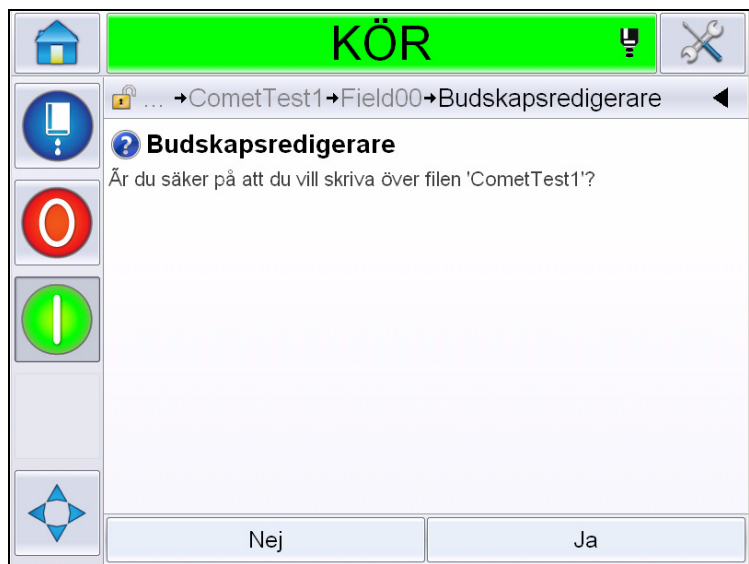

Figur 5-51: Edit Page (redigera sida)

**Obs!** Det rekommenderas att du sparar meddelandet med ett unikt namn.

- 22 Peka på *Yes (ja)* för att spara det redigerade meddelandet.

**Obs!** Ladda alltid om ett meddelande när en ändring görs till antingen ett meddelande eller meddelandeparametrar. Det enda tillfället detta inte är nödvändigt är när ändringen görs efter att knappen "nudge" trycks på hemsidan.

**Obs!** För att lämna meddelanderedigeraren utan att spara meddelandet, peka på knappen *Home (hem)* eller *Tools (verktyg)*.

## Radera ett meddelande

Gör på följande sätt för att radera ett meddelande:

- 1 Navigera till *Tools (verktyg)* > *Databases (databaser)* > *Internal (intern)* från *Hemsidan*.
- 2 Peka på *Edit (redigera)*.



Figur 5-52: Intern skärm

- 3 Välj det meddelande som ska raderas och peka på *Delete (radera)*.

**Obs!** Du kan peka på *Select All (vällj alla)* för att radera alla tillgängliga meddelanden.



Figur 5-53: Raderingskärmen

- 4 Visar bekräftelsesidan.



Figur 5-54: Bekräftelseskärm

- 5 Peka på Yes (ja) för att bekräfta raderingen.

## Definiera ett promptfält

Uppmaningsfält definierar innehållet som kan ändras varje gång meddelandet används. Innehållet kan innefatta dagens meddelande eller annat innehåll som är relaterat till en viss produktkörning men förblir densamma för körningen som helhet.

När ett meddelande som innehåller ett uppmaningsfält laddas blir användaren ombedd att ange innehållet för fältet.

Gör på följande sätt för att definiera ett promptfält:

- 1 Följ steg 1 till 3 under avsnittet ”Skapa ett meddelande” på sidan 5-29.
- 2 Lägg till ett fritextfält. Se steg 14 till 15 under avsnittet ”Lägga till fritext” på sidan 5-37.

**Obs!** Alternativet *user editable* (redigerbar av användaren) finns tillgängligt på alla användarfält.



Figur 5-55: Skärmen textfältsegenskaper

- 3 Peka på *User Editable* (redigerbar av användare) och markera *Yes* (ja). En lista på ytterligare fält visas (se Figur 5-56 på sidan 5-62).

**Obs!** Alternativet *redigerbar av användare* är standardinställt till 'No' (nej). Om detta ändras till 'Yes' (ja) kan användaren ställa in prompttext, fältlängd och kryptering. Prompttexten blir användarfältnamnet.



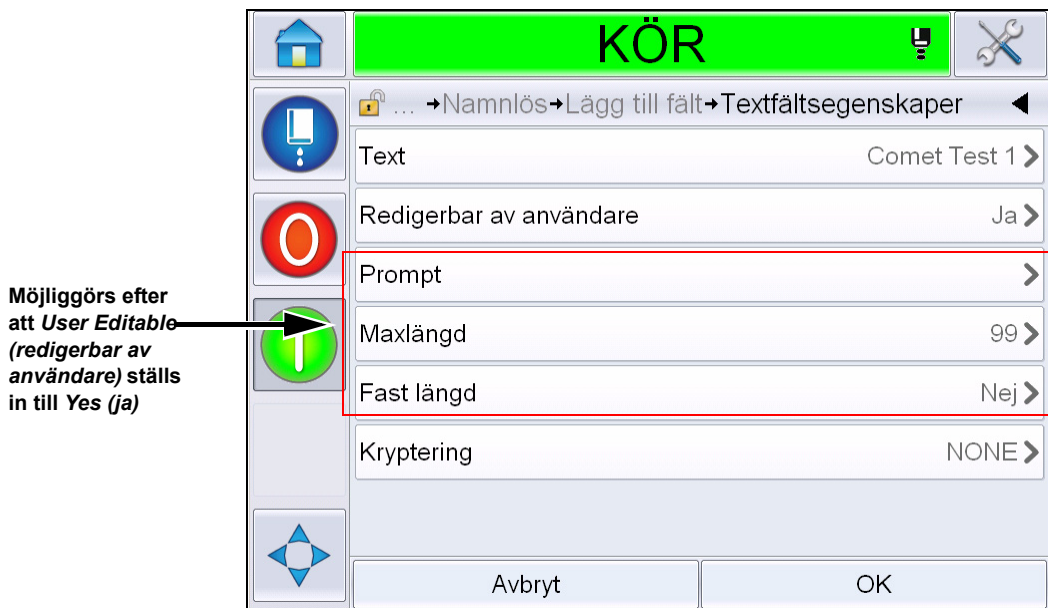

Figur 5-56: Skärmen ytterligare textfältsegenskaper

- 4 Ställ in maxlängd och fastställd längd.
- 5 Ange prompt för fältet på QWERTY-sidan. Detta blir det prompt som visas när meddelandet markeras.

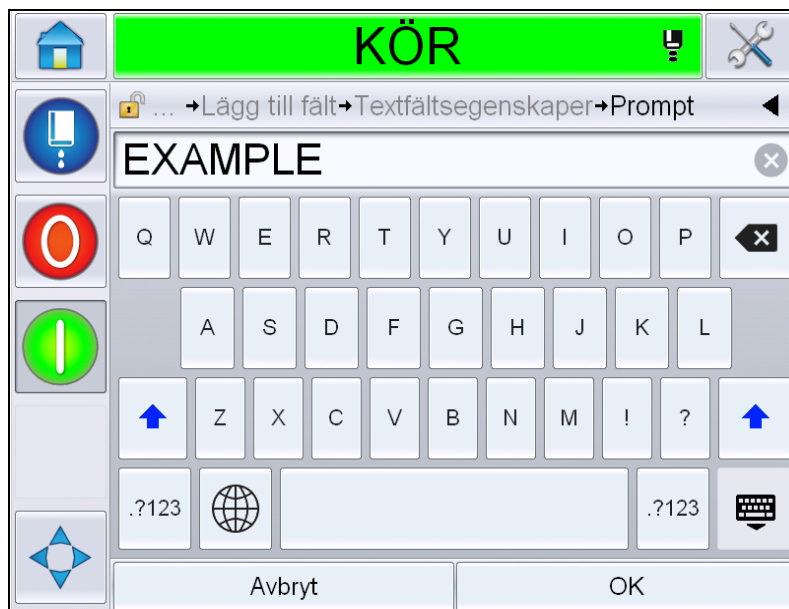

Figur 5-57: Promptskärm

- 6 Peka på OK.

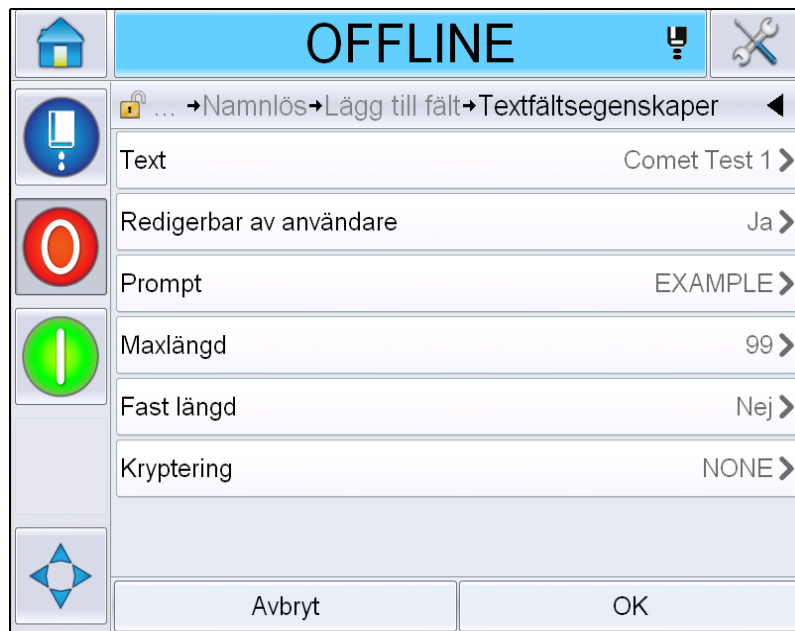

Figur 5-58: Textfältsegenskaper

- 7 Peka på *OK* och spara meddelandet efter att du angett meddelandets namn.
- 8 När detta meddelande markeras genom att du navigerar till *Home (hem)* > *Job Select (jobbval)*, visar användargränssnittet detta prompt. Peka på *Edit (redigera)* för att ändra promptfältets innehåll.



Figur 5-59: Prompt

**Obs!** Ytterligare användarfält kan ställas in genom CLARiSOFT®.

### Lägga till logotyp

Logotyper ställs in i CLARiSOFT®.

### Infoga en streckkod

Streckkoder ställs in i CLARiSOFT®.

### Ändra nuvarande meddelandeparametrar

På meddelandesidan, peka på  utan att välja något användarfält. Visar följande skärm. Redigera parametrarna efter behov.

Obs! Dessa parametrar gäller endast för det nuvarande meddelandet. För ändring av standardparametrar, se ”Standardparametrar för meddelanden” på sidan 5-10.



Figur 5-60: Aktuella meddelandeparametrar



Figur 5-61: Aktuella meddelandeparametrar 2

Parameter	Beskrivning
Bredd	Låter användaren ställa in den vidd som krävs för meddelanden.
Teckenhöjd	Låter användaren ställa in den höjd som krävs för tecknen.
Teckenavstånd	Låter användaren ställa in det avstånd som krävs för tecknen.
Produktfördröjning	Låter användaren ställa in produktfördröjningen (tiden mellan produktstarten (utlösningsspunkt) och utskriftens startposition).
Omvänt	Omvänd (bakifrån och fram) utskrift av tecken.
Invertera	Inverterad (upp-och-ner) utskrift av tecken.
Välj raster Ersättare	Listar den valda rasterens filnamn.
Rasterbyte	När PÅ valts väljer skrivaren automatiskt den lämpliga rastern för banans drifhastighet.
Fet stil Justering	Ställer in värdet för fetstilsjustering.

Tabell 5-21: Aktuella meddelandeparametrar

## Importera meddelanden

Gör på följande sätt för att importera ett meddelande:

- 1 Navigera till *Tools (verktyg) > Databases (databaser)* från Hemsidan.

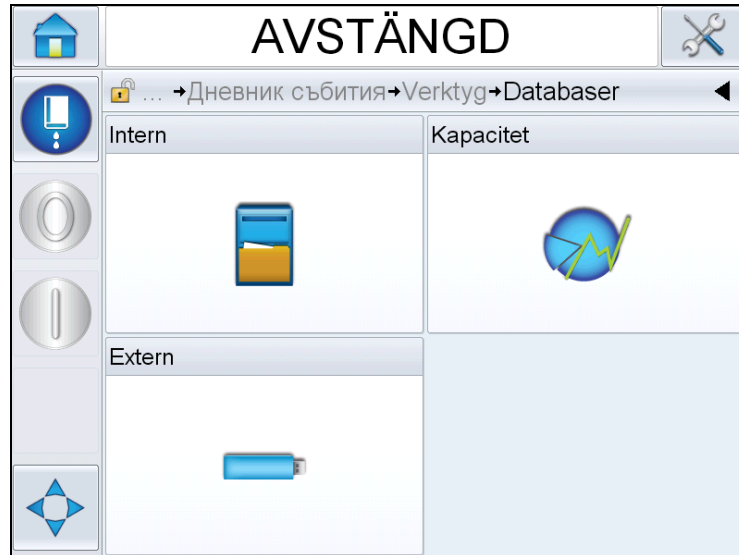

Figur 5-62: Databaser

**Obs!** Detta alternativ är tillgängligt endast när USB-minnet som innehåller mappen JOBS (jobb) placeras i USB-porten.

- 2 Peka på *External (extern)*. Visar en lista över de meddelanden som finns tillgängliga i USB-minnet.

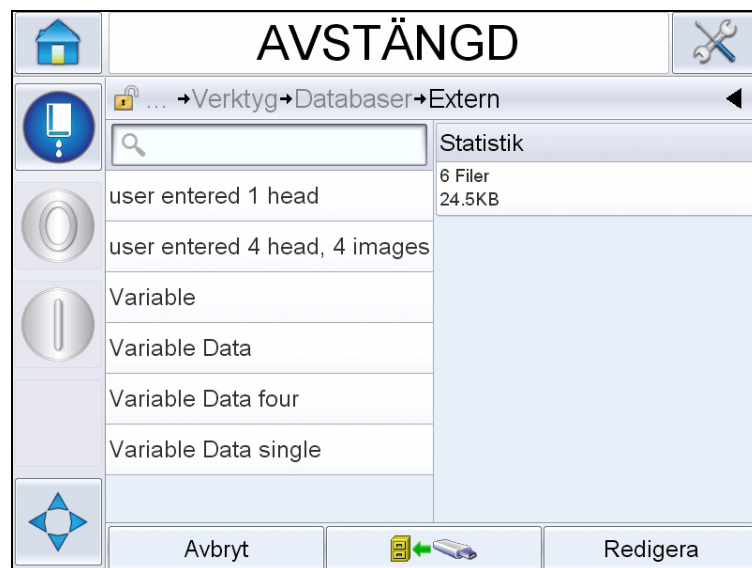

Figur 5-63: Meddelanden i USB

- 3 Markera ett meddelande som ska överföras till skrivaren och peka på



### Exportera meddelanden

Gör på följande sätt för att exportera ett meddelande:

- 1 Navigera till *Tools (verktyg) > Databases (databaser) > Internal (intern)* från *Hemsidan*. Visar listan på meddelanden tillgängliga i skrivaren.



Figur 5-64: Meddelanden i skrivaren

- 2 Markera ett meddelande som ska överföras till USB-minnet och peka på



# Utrustningens övergripande effektivitet - tillgänglighetsverktyg

## Inledning

Tillgänglighet är ett mått på utrustningens drifttid. Det är den mängd tid som en utrustning kan köras under produktion. Detta är en av de tre nyckelmåtten för OEE och är tillgängligt för Videojet 1550.

Verktyget "Availability" (tillgänglighet) hjälper till att klarlägga operationella gentemot skrivarrelaterade problem och låter användaren hålla reda på skrivarens driftstopp och granska driftstoppstatistik. Paretotabellen av fel som möjliggör analys av mätdata av körtid hjälper användaren förstå och eliminera de vanligaste orsakerna till operationellt och skrivarrelaterat driftstopp.

Tillgängligheten visar två grundläggande tillgänglighetsmått simultant:

- Skrivarens tillgänglighet
- Operationell tillgänglighet

**Obs!** Operationell tillgänglighet kan ändras mellan två separata separata produktionstidsproxys efter användarens behov: "power on" (ström på) och "jets on" (stråle på)-läge. För mer information, se "Operational Availability (operationell tillgänglighet)" på sidan 5-69.

Operating Time (operationstid)

$$\text{Availability (tillgänglighet) \%} = \frac{\text{Operating Time (operationstid)}}{\text{Planned Production Time (planerad produktionstid)}}$$

Där

- Operating Time (operationstid) är total skrivardriftstid
- Planned Production Time (planerad produktionstid) är den faktiska förväntade linjekörtiden\*.

\*Baserat på markerad proxy 'power on' eller 'jets on'.

## Skrivarens tillgänglighet

Printer Availability (skrivartillgänglighet) räknar driftstoppstid direkt relaterad till ett internt fel som till exempel

- Pumpfel
- Laddningskällfel
- Rännfel

Skrivartillgänglighet definieras som

$$\text{Printer Availability} = 1 - \frac{\text{Driftstopp skrivare}}{\text{Printer Total Time (skrivare total tid)}}$$

‘Printer Total Time’ är den totala mängd tid som skrivaren är påslagen (har ström). Om skrivaren stängs av när ett fel är aktivt, kommer mängden tid som skrivaren är av också inkluderas i denna totala skrivartid.

‘Printer Downtime’ är den mängd av ‘Printer Total Time’ då skrivaren har befunnit sig i ett ‘Printer Fault State’ (skrivarfelttillstånd). ‘Printer Fault state’ (skrivarfelttillstånd) definieras som den period där skrivaren ej är tillgänglig på grund av ett fel som identifieras som skrivarfel. För mer information, se servicemanualen.

**Obs!** ‘Printer Availability’ är en underkategori till ‘Operational Availability’ (operationell tillgänglighet) och kommer att vara lika med eller mindre än ‘Operational Availability’.

### **Operational Availability (operationell tillgänglighet)**

Detta är ett brett mått som speglar den fulla effekten av driftstoppstid på produktionslinjen. Operational Availability spårar driftstopp relaterat till fel som kan klassifieras som ”Procedural” (procedurellt) såsom:

- Kärnan tom
- Huvudlock borttaget
- Service av kärnan försenad.

Effekten kan bero på skrivarproblem, operatörsrelaterade problem, skiftesbyten och så vidare.

Operationell tillgänglighet definieras som

$$\text{Operational Availability} = 1 - \frac{\text{Operation Downtime (operationsdriftstopp)}}{\text{Production Time (produktionstid)}}$$

Produktionstidsproxyn möjliggör ändring av tillgänglighetsberäkningen mellan kundvalda operationslägen, jets-on eller printer-on. Produktionstiden definieras baserat på vald produktionstidsproxy:

- Jets On (stråle på): Om både skrivaren och strålen är ON (på).
- Power On (ström på): Om skrivaren är ON (på) oberoende av strålens status.



Om skrivaren stängs av när ett fel är aktivt, kommer mängden tid som skrivaren är av också inkluderas i produktionstiden.

‘Operation Downtime’ (operationsdriftstopp) är den mängd av ‘Production Time’ (produktionstid) då skrivaren har befunnit sig i ett ‘Operation Fault State’ (operationsfeltillstånd). ‘Operational Fault state’ (operationsfeltillstånd) definieras som den period där skrivaren ej är tillgänglig på grund av ett fel som identifieras som operationsfel.

**Obs!** Se servicemanualen för vidare information om skrivar- och operationsfeltillstånd.

## Availability Page (tillgänglighetssida)

Peka på *Performance (prestanda)* på Hemsidan.



Figur 5-65: Start sida

Visar sidan *Performance (prestanda)*. Peka på *Availability (tillgänglighet)* för att få åtkomst till tillgänglighetssidan.



Figur 5-66: Performance Page (prestandasidan)

Visar sidan *Availability (tillgänglighet)* (see (Figur 5-67)). Användaren kan simultant granska data för skrivartillgänglighet och operationell tillgänglighet mot tidsrymden. Tillgänglighetsdatans historia i stapeln Timeframe (tidsrymd) låter användaren korrelera säsongsbetonade förändringar som påverkar tillgänglighet

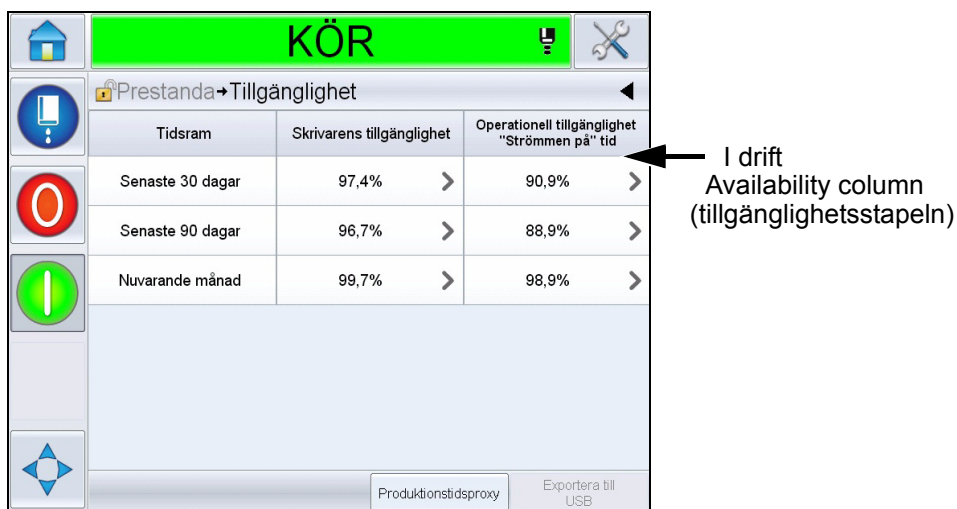

Figur 5-67: Availability (Tillgänglighet)

**Obs!** Pilar som visas i tillgänglighetscellerna indikerar närvaro av data för djupgranskning. Markera cellen för att granska den specifika datan för detaljerad analys.

Alternativ	Beskrivning
Tidsram	Låter användaren granska värden för skrivarens och operationell tillgänglighet för olika tillgängliga tidsrymder. Tillgänglighetsdatans historia låter användaren korrelera säsongsrelaterade förändringar som påverkar tillgängligheten.
Skrivarens tillgänglighet	Visar skrivarens tillgänglighetsdata.
Operationell tillgänglighet	Visar operationell tillgänglighetsdata baserat på proxyn som används för beräkningen, som är "Power On" tid eller "Jets On" tid
Produktionstids-proxy	Möjliggör ändring av beräkningen av skrivartillgänglighet mellan användarvalda operationslägen som är antingen 'jets-on' eller 'printer-on'-läge. Proxyval säkerställer att beräkningen av tillgänglighet matchar användarens operationsläge. Stapeln operational availability (operationell tillgänglighet) på sidan <i>Availability (tillgänglighet)</i> (se Figur 5-67) visar proxyn vald av användaren.
Exportera till USB	Låter användaren exportera händelseloggen till USB-minne. Användargränssnittet leder användaren genom de steg som krävs för att ladda ner till USB-minne.

Tabell 5-22: Tillgänglighetssidans alternativ

Alternativ	Beskrivning
	Visar att vidare information är tillgänglig. Peka på cellen för att granska sidan <i>Fault Pareto (felpareto)</i> för den valda tillgänglighetsdatan. Sidan visar feltypen, driftstoppstid och frekvens (se Figur 5-68 och Figur 5-69)

Tabell 5-22: Tillgänglighetssidans alternativ (forts.)



Figur 5-68: Fault Pareto for Printer Availability (felpareto för skrivartillgänglighet)

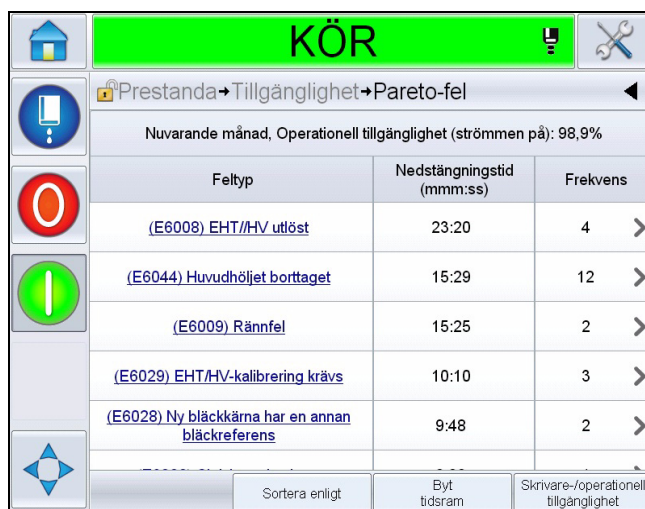

Figur 5-69: Fault Pareto for Operational Availability (felpareto för operationell tillgänglighet)

Alternativ	Beskrivning
Feltyp	Beskrivning av felkod och fel. Peka på feltypen för att se en detaljerad beskrivning av felet och möjliga lösningar.
Downtime (driftstopp)	Den totala varaktigheten för tiden då skrivaren befann sig i detta felläge.
Frekvens	Antalet gånger skrivaren hade detta fel under tidsrymden.
	
Sortera enligt	Låter användaren sortera listan baserat på skrivarens driftstopp eller felfrekvens.
	
Byt tidsram	Låter användaren se felparetosidan för olika tidsrymder för tillgänglighet.

Tabell 5-23: Felpareto

Alternativ	Beskrivning
	<p>Låter användaren växla mellan felparetosidorna för skrivare- och operationell tillgänglighet.</p>
<p>Skrivare-/operationell tillgänglighet</p>	<p>Låter användaren växla mellan felparetosidorna för skrivare- och operationell tillgänglighet.</p>

Tabell 5-23: Felpareto (forts.)

Peka på  för att se *Event (händelse)*-sidan (se Figur 5-70). Händelsesidan visar datum, tid och varaktighet för varje inträffande av det specifika felet. Denna sida kan användas för att korrelera inträffandet av ett fel med andra händelser inom produktionsfaciliteterna.



Nuvarande månad : (E6029) EHT/HV-kalibrering krävs		
Datum	Tid	Varaktighet (minuter)
2012-09-26	14:20	1468:28
2012-09-26	09:49	1:22

Figur 5-70: Händelse

Peka på  för att se *Parameter*-sidan (se Figur 5-71). Parametersidan visar de detaljerade hälsoparametrar som loggats för skrivaren när det specifika felet inträffade.

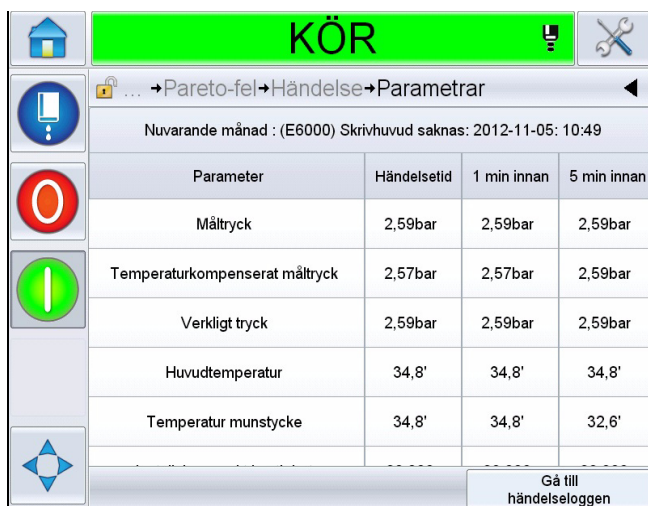

Parameter	Händelsetid	1 min innan	5 min innan
Måltryck	2,59bar	2,59bar	2,59bar
Temperaturkompenserat måltryck	2,57bar	2,57bar	2,59bar
Verkligt tryck	2,59bar	2,59bar	2,59bar
Huvudtemperatur	34,8'	34,8'	34,8'
Temperatur munstycke	34,8'	34,8'	32,6'

Figur 5-71: Parameter

**Händelsetid:** Tiden då felet inträffade.

Data visas för 1 minut och 5 minuter innan händelsen för att illustrera datatrender.

Skrivaren markerar de parametrar som ligger utanför normen. Kombination av denna information med alla noterade symptom kan expediera analys av grundorsaker.



Peka på **Go to Event Log (gå till händelselogg)** för att se *Event log (händelselogg)*-sidan (se Figur 5-72). Du kan även se denna sida genom att navigera genom *Tools (verktyg) > Diagnostics (diagnostik) > Printhead (skrivhuvud)*.

Händelseloggen lagrar all aktivitet som inträffar under en 180 dagars period. Det kan vara användbart att kontrollera andra skrivaraktiviteter som inträffar samtidigt som ett fel för att förstå felets sammanhang.

Du kan filtrera för att ta bort status, varningar, och alarm efter behov.s

Händelse	Datum	Tid	Varaktighet (minuter)
Rensa larm	2012-09-27	14:51	
(E6029) EHT/HV-kalibrering krävs	2012-09-26	14:20	1468:28
(E6028) Ny bläckkärna har en annan bläckreferens	2012-09-26	14:20	1469:23
(E6000) Skrivhuvud saknas	2012-09-26	13:48	32:04
Ström på	2012-09-26	13:47	
Stäng av	2012-09-26	12:06	

Figur 5-72: Händelselogg

Symbol	Typ
	Alarmhändelse.
	Varningshändelser.
	Status- en skriverhändelse där inga varningar eller alarm uppstår.

Tabell 5-24: Händelseloggsymboler

**Obs!** Om en händelse har orsakat driftstopp kommer symbolen  visas

tillsammans med alarm-, varnings- eller statussymboler som anger att du kan granska skriverparametrarna vid tidpunkten för denna händelse.



Alternativ	Beskrivning
Göm alarm	Låter användaren Visa/Gömma alarmhändelser från händelselogglistan.
Göm varningar	Låter användaren Visa/Gömma varningshändelser från händelselogglistan.
Göm status	Låter användaren Visa/Gömma stathändelser från händelselogglistan.
Exportera till USB	Låter användaren exportera händelseloggen och associerade parameterbilder till USB-minne. Användargränssnittet leder användaren genom de steg som krävs för att ladda ner till USB-minne.

Tabell 5-25: Alternativ händelseloggsidan

Peka på händelsemeddelandet för en detaljerad beskrivning av felet eller varningshändelsen. Användargränssnittet visar en detaljerad beskrivning, trolig orsak och lösning.



Figur 5-73: Händelseloggdi

Event Id	Datum	Tid	Event Type	Händelse	Duration (minutes)
20	27/09/2012	15:28:50	VARNING	(E6063) Bläckkärnivå låg	2.02
19	27/09/2012	15:28:33	INFO	Ström på	
18	27/09/2012	15:22:12	INFO	Stäng av	
17	27/09/2012	15:02:03	VARNING	(E6063) Bläckkärnivå låg	0.3
16	27/09/2012	15:00:31	VARNING	(E6063) Bläckkärnivå låg	1.5
15	27/09/2012	14:59:58	VARNING	(E6063) Bläckkärnivå låg	0.03
14	27/09/2012	14:51:25	VARNING	(E6062) Bläckkärnivå hög	0.03
13	27/09/2012	14:51:00	VARNING	(E6063) Bläckkärnivå låg	0.33
12	27/09/2012	14:51:00	INFO	Rensa larm	
11	26/09/2012	14:20:39	FEL	(E6020) EHT/HV-kalibrering krävs	1468.47
10	26/09/2012	14:20:39	FEL	(E6028) Ny bläckkärna har en annan bläckreferens	1469.38
9	26/09/2012	13:48:34	FEL	(E6000) Skrivhuvud saknas	32.07
8	26/09/2012	13:47:59	INFO	Ström på	
7	26/09/2012	12:06:27	INFO	Stäng av	
6	26/09/2012	10:42:17	INFO	Ström på	
5	26/09/2012	10:40:03	INFO	Stäng av	
4	26/09/2012	09:49:53	VARNING	(E6063) Bläckkärnivå låg	1741.12

Figur 5-74: Exporterad data

För mer information om den exporterade datan, se servicemanualen.

## Inledning

Underhåll av skrivaren inkluderar procedurerna som en användare eller en servicetekniker kan utföra. Detta kapitel beskriver underhållsåtgärder som skrivarens användare har rätt att utföra. Andra underhållsåtgärder som endast utbildade servicetekniker och -personal får utföra beskrivs i Servicehandboken.



### Varning

**PERSONSKADA.** Vid funktionsfel kan värmartemperaturen uppnå 70 °C. Rör inte plattan som värmaren är installerad på. Underlåtelse att beakta denna varning kan medföra personskada.

## Underhållsschema

Tabell 6-1 visar underhållsschemat.

Intervall	Åtgärd
När skrivaren är i drift eller om make-up-patronerna är tomma	Byta ut smart patron. Se "Byta ut smart patron" på sidan 6-3.
Vid behov	Rengör följande delar av skrivhuvudet: <ul style="list-style-type: none"><li>• Avböjningsplatta</li><li>• Ränna</li></ul> <b>Obs!</b> Kontrollera utskriftskvaliteten innan du utför underhåll. Se "Inspektera skrivhuvudet" på sidan 6-6, och "Rengöra skrivhuvudet" på sidan 6-6.
	Rengöra skrivarskåpet.
	Rengör pekskärmmarna
Var 2000:e timme	Byt ut det bakre filtret.

Tabell 6-1: Underhållsschema

## Förberedelse för långvarig nedstängningstid (förvaring) eller transporterering

*Obs! Proceduren för långvarig nedstängning bör användas när printern ej kommer att användas i mer än tre månader.*

### Krav för delar/verktyg

Delar/verktyg	Kvantitet	Artikelnummer
Make-up patroner som matchar nuvarande make-up i kärnbläcket som kommer att spolas	4	-
Tomma patroner	6	SP399246
Förgrenat förbikopplingsset (slingkopplare) för munstycke med tätning	1	399247

Tabell 6-2: Delar och verktyg

### Förberedelse för lång nedstängningstid (förvaring) eller transporterering

Genomför följande steg för att förbereda printern för långvarig nedstängning/transportering:

- 1 Genomför ett Rengöringsstopp.
- 2 Kör tre munstyckesköljningar.
- 3 Borttag det förgrenade munstycket, och koppla fast det förgrenade förbikopplingsmunstycket (med tätning). Genomför proceduren för att tömma kärnan.

*Obs! Skrivhuvudet ska placeras över en rengöringsstation eller en lämplig behållare för eventuellt spill.*

- 4 Efter att kärnproceduren genomförts, kör proceduren *Spola bläckkärnan* och följ printerinstruktionerna.

*Obs! Den sammanlagda tid som krävs för denna process är ungefär tre timmar. Det kommer att krävas fyra uppsättningar patroner, varje patronset är inkopplat i 30 till 45 minuter. Varje set kommer vid avslutningen vara halofullt med blandade vätskor.*

- 5 Borttag det förgrenade förbikopplingsmunstycket och fastsätt det förgrenade munstycket med tätning från skrivmaskinsdäcket.

Printern är nu redo för förvaring eller transport.

**Obs!** När bläckkärnan har återfyllts med det bläck som togs ut för förvaring, återkalibrera ej viskositeten vid ominstallering, eftersom kalibreringsdatan har sparats.

**Obs!** När skrivaren förbereds för nedstängning för en längre period, var god kontakta Videojet Technologies Inc. at 1-800-843-3610 (för alla kunder inom Förenta Staterna) för tillverkarens lösenord. Utanför USA kontaktar du respektive Videojet Technologies Inc.-distributör eller -dotterbolag för hjälp. Alternativt kan du besöka [www.videojet.com](http://www.videojet.com) > Support > Videojet Password Generator.

## Byta ut smart patron

Det finns två typer av smart patron:

- Bläckpatron
- Make-up-vätskepatron

Användaren måste installera patronerna när skrivaren är i drift eller när patronerna är tomma. Typen av vätska (bläck eller make-up-vätska) framgår av patronens etikett.

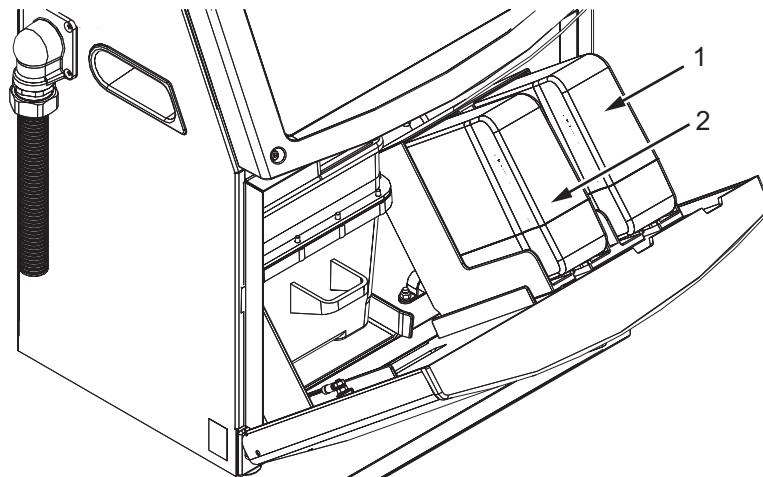

1. Bläckpatron
2. Make-up-vätskepatron

Figur 6-1: Smarta patroner

Gör på följande sätt för att sätta i nya patroner eller byta ut patronerna:

- 1 Öppna luckan till bläckutrymmet och håll luckan i position såsom visas i Figur 6-1.
- 2 Om bläcket eller patronindikeraren för make-up-vätska indikerar 0 % och ett fel indikerar att bläcket och/eller make-up-vätskepatronerna är tomma, gå till steg 4.

- Om bläcket eller make-up-vätskepatronen ej är laddade visas ett varningsmeddelande som ber att den nödvändiga patronen isätts, gå till steg 5.



### Varning

PERSONSKADA. Alla vätskor såsom bläck, lösningsmedel och make-up-vätska är flyktiga och brandfarliga. De måste förvaras och hanteras i enlighet med lokala bestämmelser. Arbeta endast inom områden med god ventilation. Rengöringsmedlet är giftigt vid invärtes bruk. Drick det inte. Uppsök genast läkare om du fått i dig av medlet.

- Dra ut den gamla bläckpatronen (objekt 1, Figur 6-2) och den gamla make-up-vätskepatronen (objekt 2) ur skrivarskåpet.

*Obs! Skaka om bläckpatronen innan den sätts in i skrivaren.*

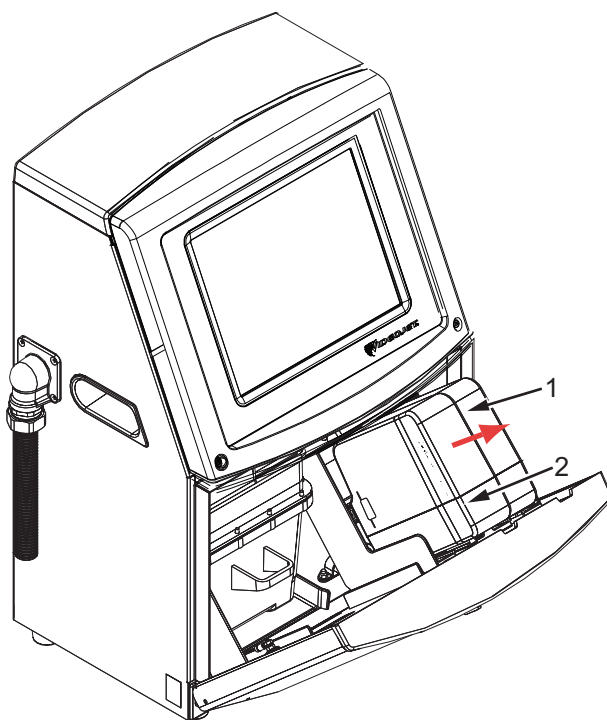

- Bläckpatron
- Make-up-vätskepatron

Figur 6-2: Ta ut patronerna

- Sätt i den nya bläckpatronen i bläckpatronhållaren genom att justera patronknappen med korrekt hållarplats (se Figur 6-3 på sidan 6-5).
  - Försäkra dig om att patronen sitter ordentligt i hållaren.

**Obs!** Tryck på patronen till den låses fast i patronhållaren (dvs. tills du hör ett knäppljud).

- b. Kontrollera att varningen som indikerar "bläckpatronen ej laddad" försvinner. Det kan ta några sekunder innanvarningen försvinner.
- c. Kontrollera att patronnivåindikatorn visar 100 % full.

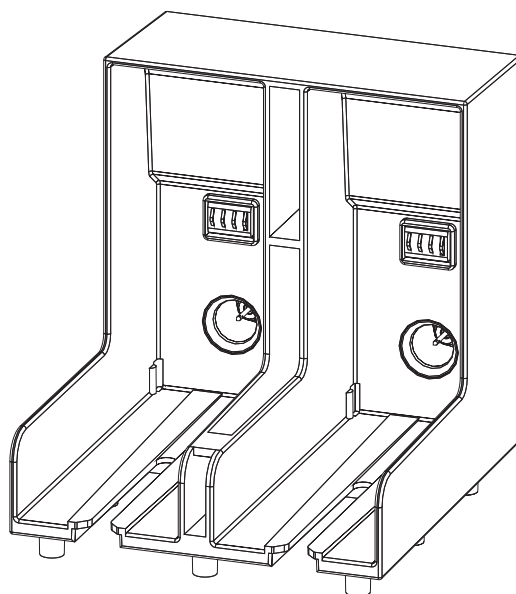

Figur 6-3: Patronhållarplats

- 6** Sätt in den nya make-up-vätskepatronen i hållaren för make-up-vätskepatron genom att justera patronknappen med den korrekta hållarplatsen.
  - a. Försäkra dig om att patronen sitter ordentligt på hållaren.
  - b. Kontrollera att varningen om indikerar "make-up-vätskepatron inte laddad" inte visas längre. Det kan ta några sekunder innanvarningen försvinner.
  - c. Kontrollera att patronnivåindikatorn visar 100 % full.

## Inspektera skrivhuvudet

Gör på följande sätt för att inspektera skrivhuvudet:

- 1 Stoppa bläckstråleskrivaren och vänta till skrivaren stängs ner helt.
- 2 Koppla bort strömförsörjningen till skrivaren.
- 3 Lossa skrivhuvudets skruv (objekt 2, Figur 6-4 på sidan 6-8) och ta bort skrivhuvudskyddet (objekt 3).
- 4 Kontrollera skrivhuvudet och insidan av skrivhuvudskyddet för bläckavlagringar. Rengör vid behov (se "Rengöra skrivhuvudet" på sidan 6-6).

## Rengöra skrivhuvudet



### Varning

PERSONSKADA. Om det skulle uppstå spill med bläck eller lösningsmedel kan läckage från skrivaren orsaka golv- eller halkrisk och/eller brandrisk (i synnerhet om utrustningen finns över brandfarligt material och/eller annan utrustning). Det finns en droppbricka som kan beställas som tillval (Art.nr 234407). Installera genom att sätta droppbrickan på den yta skrivaren ska användas på. Placera skrivaren i mitten av droppbrickan. Se till att droppbrickan är ordentligt jordad för att undvika statisk ansamling.

---



### Varning

DUNSTNINGSRISK. Längre tids inandning av rengöringsmedelsångor kan orsaka sömnhet och/eller tillstånd liknande alkoholförgiftning. Använd endast i väl ventilerade öppna områden.

---



### Varning

HANTERING AV RENGÖRINGSVÄTSKOR. Rengöringsmedlet irriterar ögonen och andningsvägarna. Undvik personskador vid hantering av denna substans så här:

Använd alltid skyddshandskar av gummi och skyddskläder.

Använd alltid skyddsglasögon med sidoskydd eller en ansiktsmask. Skyddsglasögon rekommenderas också vid utförandet av underhåll.

Applicera skyddande handkräm före hantering av bläck.

Om du får rengöringsmedel på huden, skölj av med rinnande vatten under minst 15 minuter.



### Varning

BRAND- OCH HÄLSORISK. Rengöringsmedlet är flyktigt och brandfarligt. Det måste förvaras och hanteras i enlighet med lokala bestämmelser.

Rök inte och använd inte öppen låga i närheten av rengöringsmedlet.

Avlägsna alla dukar eller trasor som förorenats med rengöringsmedel omedelbart efter användning. Gör dig av med alla sådana objekt i enlighet med lokala förordningar.



### Var försiktig

SKADA PÅ UTRUSTNINGEN. Använd endast mjuka borstar och luddfria dukar vid rengöring av skrivaren för att undvika skada på skrivarkomponenterna. Använd inte högtrycksluft, bomullsrester eller slipande material.



### Var försiktig

SKADA PÅ UTRUSTNINGEN. Kontrollera att rengöringsmedlet är kompatibelt med bläcket som används innan du rengör skrivhuvudet. Underlåtelse att respektera denna varning kan skada skrivaren.



**Obs!** Kontrollera att bläckstrålen är avstängd.

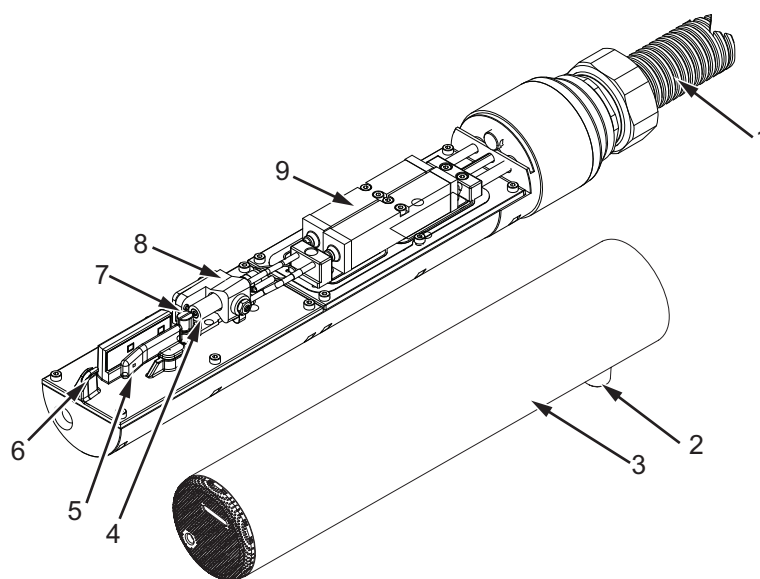

- |                        |                              |
|------------------------|------------------------------|
| 1. Matarslang          | 6. Rännavkänningsrör         |
| 2. Skrivhuvudets skruv | 7. Laddningselektrod         |
| 3. Skrivhuvudskydd     | 8. Skrivhuvudets motor       |
| 4. Munstycke           | 9. Skrivhuvudets ventilmodul |
| 5. Avböjningsplatta    |                              |

Figur 6-4: Skrivhuvud

- 1 Sätt skrivhuvudet i rengöringsstationen (del nr 399085).
- 2 Använd ett rengöringsmedel och en trasa eller en mjuk borste för att rengöra följande skrivhuvudkomponenter:
  - Returrör (objekt 6, Figur 6-4)
  - Laddningselektrod (objekt 7)
  - Högspänningsarm (objekt 5) (se "Rengöring av avböjningsplattan" på sidan 6-9)
  - Munstycke (objekt 4)

**Obs!** Rengöringsmedlet måste vara kompatibelt med bläcktypen som du använder i skrivaren.

- 3 Låt skrivhuvudet torka och kontrollera att platsen i laddningselektroden är fri från rengöringsmedel.

**Obs!** Använd en hårtork eller tryckluft för att snabbt torka skrivhuvudet. Lufttrycket får inte överstiga 20 psi.



### Var försiktig

SKADA PÅ UTRUSTNINGEN. Skrivhuvudet måste vara torrt innan du försöker starta skrivaren. Underlåtelse att respektera denna varning kan skada skrivhuvudet.

- 4 Sätt tillbaka skrivhuvudskyddet och dra åt den räfflade skruven.

## Rengöring av avböjningsplattan

Undvik bläckavlagring genom att rengöra konturytorna på avböjningsplattan med rengöringsmedlet, och ren torrluft (clean dry air (CDA)).

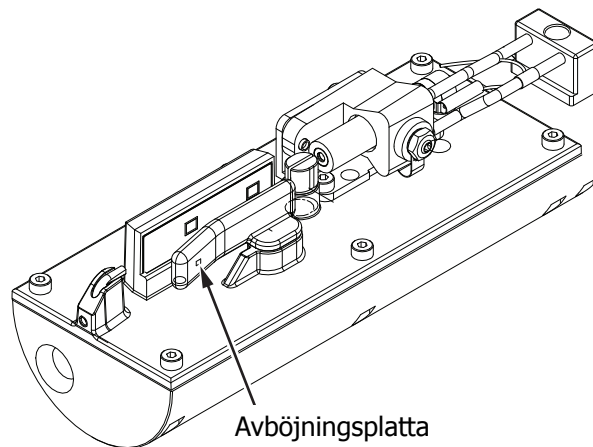

Figur 6-5: Rengöring av avböjningsplattan

## Rengöra skrivarskåpet

Gör på följande sätt för att rengöra skrivarskåpet:



### Varning

PERSONSKADA. Luftburna partiklar och material är en hälsorisk. Använd inte tryckluft med högt tryck för att rengöra skrivarskåpet.

- 1 Avlägsna dammet från skrivaren med en dammsugare eller mjuk borste.

- 2 Torka av skrivarens yttre delar med en fuktad, luddfri trasa.

Använd ett mildt rengöringsmedel för att avlägsna föroreningar som du inte kan få bort med en fuktig trasa.



### Varning

Använd endast mjuka borstar och luddfria dukar vid rengöring för att undvika skada på skrivarens komponenter. Använd inte högtrycksluft, bomullsrester eller slipmaterial.

---



### Var försiktig

SKADA PÅ UTRUSTNINGEN. Alla rengöringsmedel som innehåller antingen klorid, inklusive hypokloritblekmedel eller saltsyra, kan orsaka oacceptabel punktfrätning och missfärgning på ytor. Dessa ska inte användas i kontakt med rostfritt stål. Om stålborstar eller stålsvamp används ska dessa vara tillverkade av rostfritt stål. Se till att eventuella slipmedel som används inte innehåller föroreningskällor, speciellt inte järn och klorider.

---

---

## Rengör pekskärmen

- 1 Rengör pekskärmen med en torr mjuk trasa eller bomullstuss när så krävs.
- 2 Tillse att all fukt tas bort omedelbart för att undvika fläckar eller skada på skärmen.

*Obs! Om så krävs kan trasan fuktas med lite etanol för att ta bort eventuell smuts.*



### Var försiktig

SKADA PÅ UTRUSTNINGEN. Rengör endast LCD-skärmen med en mjuk trasa eller bomullstuss. Vatten kan orsaka skada eller missfärgning på skärmen. Tag bort kondensering eller fukt från alla källor omedelbart.

---

## Inledning

Det här kapitlet innehåller information om felsökning och feldiagnostik för dem som regelbundet använder skrivaren.

I servicehandboken finns mer information om felsökning för servicetekniker och utbildad personal.



### Varning

**LIVSFARLIGA SPÄNNINGAR.** Livsfarlig spänning förekommer inuti denna utrustning när utrustningen är ansluten till huvudströmnätet. Endast utbildad och auktoriserad personal får utföra underhållsarbete. Uppmärksamma alla lagenliga elsäkerhetskoder och förordningar. Om det inte är nödvändigt att använda skrivaren, koppla bort skrivaren från huvudströmmen innan du avlägsnar skyddskåpor eller utför någon service eller reparation. Underlåtelse att beakta denna varning kan medföra dödsfall eller personskada.



### Varning

**PERSONSKADA.** Vid funktionsfel kan värmartemperaturen uppnå 70 °C. Rör inte plattan som värmaren är installerad på. Underlåtelse att beakta denna varning kan medföra personskada.

## Skrivaren startar inte

- 1 Kontrollera att skrivaren är påslagen. Slå på skrivaren genom att trycka på den gröna tryckknappen.
- 2 Kontrollera systemraden (se Tabell 7-1) för att se ifall ett systemfel har inträffat eller om användarens ingrepp krävs.

**Obs!** Statusraden vid hemskärmens ovkant indikerar färgen på varningsljusets signal.

Statusfält	Signalljus	Varningsljussignal
Blå	GRÖN	Bläckstrålen kör och skrivaren kan skriva korrekt (ej i utskriftsläge).
Grön	GRÖN	Skrivaren är i utskriftsläge och kan skriva ut korrekt
Gul	BRUN och GRÖN	Skrivaren kräver användaråtgärd för att förhindra systemfel. Exempelvis, bläck- eller make-up-vätskan låg.
Röd	RÖD	Ett fel som förhindrar utskriften. Exempelvis, bläckstrålen inte på, avböjningsplattan utlöst.

Tabell 7-1: Statusfält

- 3 Om statusraden är röd eller gul, inspektera displayen för att se om ett relaterat meddelande visas. Se "Felmeddelanden och Varningar" på sidan 7-6.
- 4 Om statusraden är grön, och skrivaren inte skriver ut:
  - Kontrollera att produktavkännaren och axelkodaren är anslutna och fungerar korrekt (en lampa bakom produktsensorn måste blinka om en produkt passerar sensorn).
  - Om problemet kvarstår, rapportera felet till Videojet Technologies Inc. på 1-800-843-3610 (endast inom USA). Kunder utanför USA ska kontakta Videojet Inc.-dotterbolagskontor eller närmaste Videojet-distributör.
- 5 Om displayen eller varningsljuset (när installerat) ej lyser upp, kontrollera huvudströmkällan enligt följande:
  - a. Kontrollera att huvudströmtillförseln är tillgänglig.
  - b. Kontrollera att huvudkontakten är korrekt ansluten.
  - c. Kontrollera att knappen till huvudströmtillförseln är i läge PÅ (ser intryckt ut).
  - d. Om problemet kvarstår, rapportera felet till Videojet Technologies Inc på 1-800-843-3610.

## Felaktig utskriftsposition

- 1 Kontrollera att värdet *Product Delay* (produktfördröjning) som är inställt i menyn *Setup > Control* (inställningskontroll) är korrekt. Se "Standardparametrar för meddelanden" på sidan 5-10.

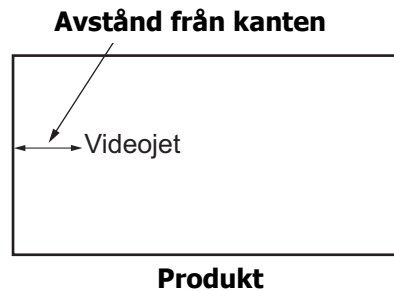

Figur 7-1: Utskriftsplacering

- 2 Kontrollera att inga onödiga mellanslag förekommer i början på meddelandet.

## Felaktig utskriftsstorlek

- 1 Kontrollera att den inställda teckenhöjden är korrekt. Se "Modifiera teckensnittsattribut" på sidan 5-55.
- 2 Kontrollera att avståndet från skrivhuvudet till produkten är korrekt. Tecknets höjd ökar och upplösningen minskar medan skrivhuvudet förflyttar sig bort från produkten.

*Obs! Det optimala avståndet från skrivhuvudet till produkten för bästa kvalitet är 10 mm.*

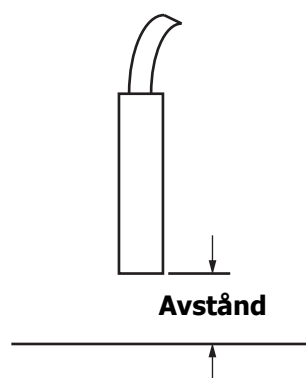

Figur 7-2: Avstånd från produkt

- 3 Kontrollera att rätt teckensnitt har valts i meddelandet.

*Obs! Se Tabell A-6 på sidan A-7 för mer information om utskriftshöjden.*

- 4 Om meddelandets bredd verkar utdragen, minska breddvärdet som ställts in i menyn *Utskriftsposition* . Se "Så här slår du på skrivaren" på sidan 4-1.
- 5 Om meddelandets bredd verkar komprimerad, öka breddvärdet som ställts in i menyn *Utskriftsposition* .

## Utskrift ej slutförd

Du måste kontrollera skrivhuvudet för bläckavlagringar och rengöra skrivhuvudet vid behov. Se "Rengöra skrivhuvudet" på sidan 6-6.

## Dålig utskriftskvalitet

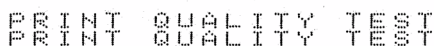

Exemplet till vänster visar god allmän teckenformation, inga spridda droppar och en jämn applikation av

bläck.

Tabell 7-2 visar exempel på dålig utskrift, deras orsaker och steg som krävs för att korrigera felet.

Prover och orsaker	Åtgärd
 <p>Bläckstrålen inte korrekt justerad eller munstycket är delvis blockerat. Observera de undre dropparna som klipper av kanten på rännan. Möjlig EHT för låg.</p>	<p>Rengör skrivhuvudet och skrivhuvudshöljet. Utför proceduren att spola munstycket, tvätta munstycket med tvättmedel. Kontrollera att rännan är ren.</p>
 <p>Fasningsfel. Droppen placerades inte korrekt. Du kan se ganska mycket skvätt runt området.</p>	<p>Rengör och torka noga skrivhuvudet och skrivhuvudshöljet. Kontrollera att det finns tillräckligt med tid mellan utskrifter och fasning.</p>

Tabell 7-2: Prover på dålig utskrift

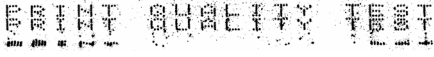
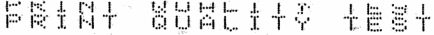
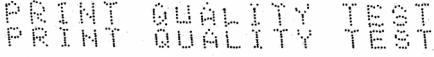
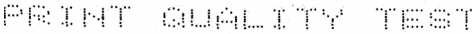
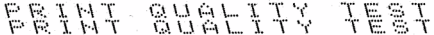
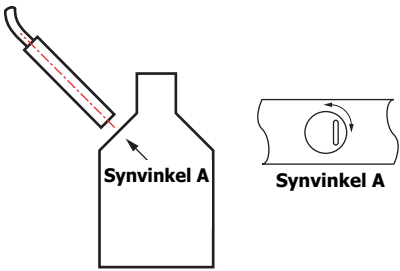

Prover och orsaker	Åtgärd
 <p>Felaktig modulering, för många satelliter, laddningsprocess felaktig.</p>	Bakspola munstycket och kontrollera korrekt uppbyggnad.
 <p>För högt tryck, dropparna böjer inte av korrekt, droppar "flyter in i" varandra, liten skrift.</p>	Kontrollera bläckstrålejustering. Se servicehandboken för mer information.
 <p>Trycket för lågt, dropparna böjs av för mycket eller placeras felaktigt. Möjlig förlust av de flesta avböjda dropparna.</p>	Kontrollera bläckstrålejustering. Se servicehandboken för mer information.
 <p>Skrivhuvudet för långt bort från underlaget. Dropparna påverkas av luftströmmar och sprids ut glest vertikalt.</p>	Minska avståndet från underlaget eller välj ett lämpligare teckensnitt.
 <p>Skrivhuvudets plats inte vertikal mot underlagets rörelse.</p>	<p>Skrivhuvudets yta måste ligga i 90 graders vinkel mot underlagets yta och platsen måste ligga vertikalt mot underlagets rörelse. Se figuren nedan.</p> 

Tabell 7-2: Prover på dålig utskrift (forts.)

## Skrivarstatussymboler

Symbolerna för skrivarstatus är uppdelade i två grupper:

- Indikatorsymboler: Indikatorsymbolerna visar bläckstrålens status.



- Skrivarens statusfält visas som:

- 'RUNNING' (kör): Det visas när skrivaren är på, strålen körs och utskriften är aktiverad.



- 'OFFLINE': Det visas när skrivaren är på, strålen körs och utskriften är aktiverad.



- 'SHUTDOWN' (nedstängning): Det visas när skrivaren är på och strålen ej körs.



## Felmeddelanden och Varningar

Då ett fel eller varning uppstår visar skrivaren felmeddelandet i statusfältet överst på samtliga sidor. Statusfältet blir gult i fall av varning och rött i fall av alarm, som visas nedan.



Figur 7-3: Felmeddelande

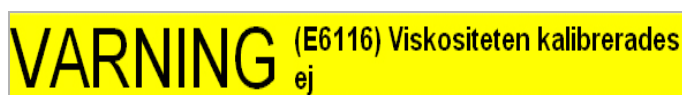

Figur 7-4: Varningsmeddelande

Då ett fel uppstår öppnas skrivarens felutmatningsrelä. Om det här reläet är kopplat till förpackningsmaskinens stoppkrets kan det användas för att säkerställa att förpackningsmaskinen stoppas skulle ett fel uppstå. Detta förhindrar att den okodade produkten behandlas när ett skrivarfel har inträffat.

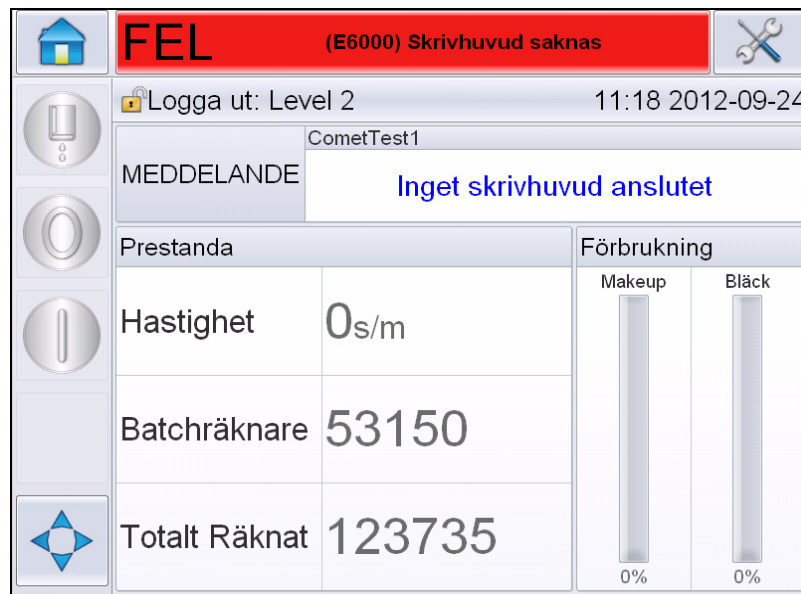

Figur 7-5: Felvisning

Flera fel och varningar kan uppstå samtidigt. Fel eller alarm visas alltid först.

För att få mer detaljinformation och anvisningar om hur felen/varningarna åtgärdas, tryck på det röda eller gula fältet i statusfönstret överst på pekskrämsdisplayen.

## Tag bort ett felmeddelande eller varning

Anvisningarna i det här avsnittet ger information om hur ett felmeddelande tas bort. Ett liknande förfarande används för att rensa bort varningar.

Se detaljinformationen om fellistan enligt följande:

- 1 Tryck på det röda *FAULT*-meddelandet för att se fellistan (Figur 7-5 på sidan 7-7).



Figur 7-6: Val av fel

- 2 Tryck på felnamnet i listan för att få information om felet.

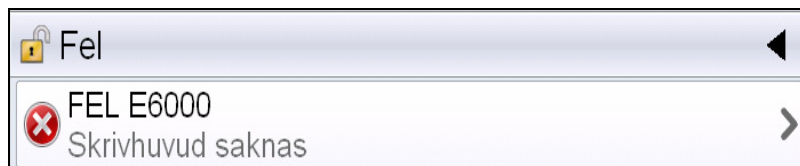

- 3 Läs informationen om felet och skärmanvisningarna som talar om hur felet åtgärdas.



Figur 7-7: Detaljerad felvisning

- 4 Då felet åtgärdats aktiveras knappen *Clear* (Tag bort). Tryck på *Clear* för att ta bort felmeddelandet.

**Obs!** Denna procedur applicerar endast på 'latched alarms' (låsta alarn) vilka kvarstår tills du rensar dem med knappen "Clear" (rensa). Andra alarm återställs automatiskt när alarmets orsak korrigeras och behöver ej rensas manuellt.

## Skrivarfelmeddelanden

**Obs!** För rensning av alla alarm, navigera till *Diagnostics* (diagnostik) > *Printhead* (skrivhuvud) > *Clear errors and warnings* (rensa fel och varningar).

**Felsymboler (larm)**

Fel Hänvisning	Namn	Åtgärd
E6000	Skrivhuvud saknas	Tillförlitlig kommunikation mellan användargränssnittet och CSB saknas. Slå av och på skrivaren och se om felet löser sig. Om ej så genomför en kommunikationsinställning. Om problemet kvarstår eller för vidare felsökning, tillgå servicehandboken eller kontakta din kvalificerade lokala underhållsingenjör eller servicerepresentant.
E6007	USB-streckkodsskannare hittas ej	Kontrollera kopplingen om streckkodsskannaren är inkopplad.
E6008	EHT/HV trip	Avböjningsplattans ljusbåge avkänns. Rengör avböjningsplattans elektroder i skrivhuvudet. Genomför en EHT/HV-kalibrering. Genomför en baksköljning av munstycket. Om felet kvarstår, tillgå servicehandboken eller kontakta kvalificerad lokal underhållsingenjör eller sevicerepresentant.
E6010	Bläckkärna tom	Om du har satt i en ny bläckkärna måste du fylla den. Var god följ den aktuella idriftstagandeproceduren för steg att vidta för att göra detta. Om den existerande kärnan visas som tom och fylls ej, kontrollera att den kvarstående bläckkärnans livslängd har ej överstigits. Se dokumentationen för bläckkärnans livslängd, tillgå servicemanualen eller kontakta din kvalificerade lokala underhållsingenjör eller servicerepresentant.
E6011	Pumpfel	Tillgå servicehandboken eller kontakta din kvalificerade lokala underhållsingenjör eller sevicerepresentant.

Tabell 7-3: Felsymboler (larm)

Fel Hänvisning	Namn	Åtgärd
E6012	Skåpet för varmt	Temperaturen i skrivarskåpet är högre än 80 grader C. Skrivaren stängs av automatiskt för att förhindra skador. Skrivaren startar efter att temperaturen gått ner. Rapportera alla incidenter av överhettning till din kvalificerade lokala underhållsingenjör eller servicerepresentant.
E6013	Bläckkärneservice försenad	Bläckkärnans modul har stått i användning under mer än det angivna antalet timmar och kräver underhåll. Bläckkärnan eller pumpen måste bytas ut omedelbart. Tillgå servicehandboken eller kontakta din kvalificerade lokala underhållsingenjör eller servicerepresentant. Se Tabell 7-5 på sidan 7-23.
E6014	Kan inte kontrollera viskositet	Kontrollera om make-up-patronen är tom. Om den är det byt ut den. Om detta inte korrigerar felet, tillgå servicehandboken eller kontakta kvalificerad lokal underhållsingenjör eller servicerepresentant.
E6015	Dåligt munstycke	Stäng av strålen. Kontrollera att munstycket är korrekt isatt. Genomför munstyckesköljning. Starta om strålen. Om felet kvarstår, överväg att genomföra en förnyelse av bläcket i kärnan. Om detta inte korrigerar felet, tillgå servicehandboken eller kontakta kvalificerad lokal underhållsingenjör eller servicerepresentant.
E6016	Mod-enhetschip över temperatur.	Mod-amplifierarhårdvara stängs av eftersom amplifieraren är över temperaturgränsen. Tillgå servicehandboken eller kontakta din kvalificerade lokala underhållsingenjör eller servicerepresentant.
E6017	Systemfel: Ingen fasrespons från det fasta programmet	Fasningsdata kan inte erhållas under start. Genomför en baksköjning av munstycket. Rengör och torka skrivhuvudet helt. Om felet kvarstår efter två försök, tillgå servicemanualen eller kontakta din lokala underhållsingenjör eller servicerepresentant.

Tabell 7-3: Felsymboler (larm) (forts.)

Fel Hänvisning	Namn	Åtgärd
E6021	Det gick inte att trimma initial fasning	Fasningsdata kan inte erhållas under start. Genomför en basköljning av munstycket. Rengör och torka skrivhuvudet helt. Om felet kvarstår efter två försök, tillgå servicemanualen eller kontakta din lokala underhållsingenjör eller servicerepresentant.
E6022	Bakåtläsning av modulation misslyckades	Hårdvarufel. Tillgå servicehandboken eller kontakta din kvalificerade lokala underhållsingenjör eller sevicerepresentant.
E6023	Rasterminne dataspill upptäckt	Tillgå servicehandboken eller kontakta din kvalificerade lokala underhållsingenjör eller sevicerepresentant.
E6024	Ventilfel	Hårdvarufel i ventilens träffa/håll-enhets kretslopp. Tillgå servicehandboken eller kontakta din kvalificerade lokala underhållsingenjör eller servicerepresentant.
E6025	Kärnan fylls inte	Tillgå servicehandboken eller kontakta din kvalificerade lokala underhållsingenjör eller sevicerepresentant.
E6026	Otillräckligt med bläck för att fylla bläckkärnan	Avlägsna den tomma bläckbehållaren och sätt i en ny bläckpatron.
E6028	Den nya bläckkärnan har en annan bläckreferens	Säkerställ att bläcktypsdisplayen matchar den isatta bläckpatronen. Om du använder en existerande bläckkärna, ersätt den med korrekt bläckpatron. Om bläcktypen har ändrats, tillgå servicehandboken eller kontakta kvalificerad lokal underhållsingenjör eller sevicerepresentant. <b>Obs!</b> Om en ny bläckkärna har isatts, kommer detta fel att visas och en "copy ink core parameters" (kopiera bläckkärnparametrar) måste utföras.

Tabell 7-3: Felsymboler (larm) (forts.)



Fel Hänvisning	Namn	Åtgärd
E6029	EHT/HV-kalibrering krävs	Verifiera att skrivhuvudet är rent och fullständigt torrt. Verifiera att skrivhuvudshållaren är på plats och fastsatt säkert. Ange lösenordet. Kalibrera EHT/HV eller kontakta din kvalificerade lokala underhållsingenjör eller servicerepresentant.
E6064	Pumpfel	Tillgå servicehandboken eller kontakta din kvalificerade lokala underhållsingenjör eller servicerepresentant.
E6089	Laddningskällfel	Tillgå servicehandboken eller kontakta din kvalificerade lokala underhållsingenjör eller servicerepresentant.
E6090	Rännfel	Verifiera att bläckströmmen är på och i linje med rännan. Om ej, bakspola munstycket. Om bläckströmmen är på men ej anpassad, följ anpassningsproceduren. Om bläckströmmen är på och i rännan, förnya bläcket. Om bläckströmmen är på och i rännan, och rännefelet kvarstår kan det föreliggande rännsensorfelet, detta kan kräva att munstyckesbordet byts ut. Om bläckstrålen ej är på eller det blockerande felet består kan det föreliggande matarledningsfelet. Tillgå vid alla tillfällen servicehandboken eller kontakta din kvalificerade lokala underhållsingenjör eller servicerepresentant.

Tabell 7-3: Felsymboler (larm) (forts.)

### Varningssymboler

Fel Hänvisning	Namn	Åtgärd
E6001	Ej understödd bläckkärna	Om fel typ av bläckkärna inpassats i skrivaren kommer du ej kunna fortsätta operationen. Tillgå servicehandboken eller kontakta din kvalificerade lokala underhållsingenjör eller servicerepresentant.

Tabell 7-4: Felmeddelanden

Fel Hänvisning	Namn	Åtgärd
E6002	Bläckpatron utgått	Bläcket passerat bäst-före-datumet. Sätt i en ny bläckpatron.
E6003	Utfyllnadspatron utgången	Make-up har passerat bäst-före-datumet. Sätt i en ny make-up-patron.
E6039	Huvudtemperatur för hög	Uppmätt skrivhuvudtemperatur mer än 3 °C högre än måltemperaturen. Tillgå servicehandboken eller kontakta din kvalificerade lokala underhållsingenjör eller sevicerepresentant.
E6040	Huvudtemperatur för låg	Uppmätt skrivhuvudtemperatur mer än 3 °C lägre än måltemperaturen. Tillgå servicehandboken eller kontakta din kvalificerade lokala underhållsingenjör eller sevicerepresentant.
E6041	TOF för hög	Uppmätt strålhastighet mer än 10 % högre än målstrålhastigheten. Tillgå servicehandboken eller kontakta din kvalificerade lokala underhållsingenjör eller sevicerepresentant.
E6042	TOF för låg	Uppmätt strålhastighet mer än 10 % lägre än målstrålhastigheten. Tillgå servicehandboken eller kontakta din kvalificerade lokala underhållsingenjör eller sevicerepresentant.
E6044	Huvudlock borttaget	Kontrollera skrivhuvudlockets installation. Se till att skrivhuvudets lock sitter säkert på skrivhuvudet, se till att skrivhuvudet har förts ända in i hållaren. Bekräfta att magneten är närvarande vid hållarens ände, lockknappen kan vara felaktig och måste bytas ut, tillgå servicemanualen eller kontakta din kvalificerade lokala underhållsingenjör eller sevicerepresentant.
E6045	Fel i tröskelvärde för fasning	Skrivaren kan inte hämta en fasningsprofil med fasningströskelvärdet inställt på minimivärde. Tillgå servicehandboken eller kontakta din kvalificerade lokala underhållsingenjör eller sevicerepresentant.

Tabell 7-4: Felmeddelanden (forts.)

Fel Hänvisning	Namn	Åtgärd
E6046	Bläckviskositet för hög	Tryckbörvärdet för korrekt hastighet är högre än beräknat tryck med mer än 0,1 bar. Tillgå servicehandboken eller kontakta din kvalificerade lokala underhållsingenjör eller sevicerepresentant.
E6047	Bläckviskositet för låg	Tryckbörvärdet för korrekt hastighet är högre än beräknat tryck med mer än 0,1 bar. Tillgå servicehandboken eller kontakta din kvalificerade lokala underhållsingenjör eller sevicerepresentant.
E6048	Tryck för högt	Det aktuella trycket är mer än 0,2 bar högre än måltrycket. Tillgå servicehandboken eller kontakta din kvalificerade lokala underhållsingenjör eller sevicerepresentant.
E6049	Tryck för lågt	Det aktuella trycket är mer än 0,2 bar lägre än måltrycket. Tillgå servicehandboken eller kontakta din kvalificerade lokala underhållsingenjör eller sevicerepresentant.
E6050	Ingen bläckpatron	Ingen bläckpatron isatt. Sätt i en ny bläckpatron.
E6051	Fel bläckpatron	Patronen som satts in i bläckpatronshållaren innehåller fel bläcktyp. Vätskereferens och vätsketyp måste matcha bläckkärnmodulen. Dessa kan identifieras genom att granska smartchipdata från skrivaren och jämföra med specifikationerna på bläckpatronens etikett. Om problemet kvarstår, tillgå servicehandboken eller kontakta din kvalificerade lokala underhållsingenjör eller sevicerepresentant.
E6053	Bläckpatron låg	Bläckpatronen är nästan tom. Se till att en full bläckpatron finns tillgänglig för ersättning när den nuvarande bläckpatronen blir tom.

Tabell 7-4: Felmeddelanden (forts.)

Fel Hänvisning	Namn	Åtgärd
E6054	Bläckpatron tom	Sätt i en ny bläckvätskepatron. Bläckvätskans produktnummer visas också. Om problemet kvarstår eller för vidare felsökning, tillgå servicehandboken eller kontakta din kvalificerade lokala underhållsingenjör eller servicerepresentant.
E6055	Bläckpåfyllnad överskriden	Den aktuella bläcknivån har överskridits mer än tio gånger. Det rekommenderas att en ny bläckpatron för att säkerställa patronintegriteten.
E6056	Ingen make-up-patron	Ingen make-up-vätska tillgänglig för påfyllnad av bläckkärnans modul. Sätt i en ny make-up-patron.
E6057	Fel make-up-patron	Patronen som satts in i make-up-vätskepatronens hållare innehåller fel make-up-vätsketyp. Vätskereferens och vätsketyp måste matcha bläckkärnmodulen. Dessa kan identifieras genom att granska smartchipdata från skrivaren och jämföra med specifikationerna på bläckpatronens etikett. Om problemet kvarstår, tillgå servicehandboken eller kontakta din kvalificerade lokala underhållsingenjör eller servicerepresentant.
E6059	Make-up-patron låg	Make-up-patronen är nästan tom. Se till att en full bläckpatron finns tillgänglig för ersättning när den nuvarande bläckpatronen blir tom.
E6060	Make-up-patron tom	Sätt i en ny make-up-vätskepatron. Make-up-vätskans produktnummer visas också. Om problemet kvarstår eller för vidare felsökning, tillgå servicehandboken eller kontakta din kvalificerade lokala underhållsingenjör eller servicerepresentant.
E6061	Make-up-isättningar har överstigits	Den aktuella make-up-patronen har införts mer än tio gånger. Det rekommenderas att en ny make-up-patron för att säkerställa patronintegriteten.

Tabell 7-4: Felmeddelanden (forts.)

Fel Hänvisning	Namn	Åtgärd
E6062	Bläckkärnivå hög	Bläcknivån i bläckkärnans modul är mycket hög. Kontrollera att skrivaren är horisontell. Om skrivaren är horisontell och varningen fortfarande är närvarande, tag bort en del av vätskan från bläckkärnan, tillgå servicemanualen eller kontakta din kvalificerade lokala underhållsingenjör eller servicerepresentant.
E6063	Bläckkärnivå låg	Undersök om bläckpatronen är tom. Ersätt med en ny bläckpatron. Om en tom bläckpatron byts ut mot en full när strålen körs fylls kärnan på automatiskt av skrivaren. Om problemet kvarstår eller för vidare felsökning, tillgå servicehandboken eller kontakta din kvalificerade lokala underhållsingenjör eller servicerepresentant.
E6065	Service för bläckkärnan krävs (0,5 % kvar)	Bläckkärnmodulen närmar sig slutet av livslängden. 0.5 % livslängd kvar. Det rekommenderas starkt att du beställer en ny kärna eller pump vid detta tillfälle. Tillgå servicehandboken eller kontakta din kvalificerade lokala underhållsingenjör eller servicerepresentant. Se Tabell 7-5 på sidan 7-23.
E6066	Pump RPM nära max	Pump nära max RPM och trycket lågt. Tillgå servicehandboken eller kontakta din kvalificerade lokala underhållsingenjör eller servicerepresentant.
E6067	Skåpet hett	Elektronikutrymmets temperatur är över 70 °C. Tillgå servicehandboken eller kontakta din kvalificerade lokala underhållsingenjör eller servicerepresentant.
E6068	Produktavkännaren för nära skrivarhuvud	Kontrollera att avståndet mellan skrivhuvudet och produktavkännaren är korrekt i förhållande till linjekörningsparametrar och öka avståndet eller justera produkten om lämpligt. Om problemet kvarstår eller för vidare felsökning, tillgå servicehandboken eller kontakta din kvalificerade lokala underhållsingenjör eller servicerepresentant.

Tabell 7-4: Felmeddelanden (forts.)

Fel Hänvisning	Namn	Åtgärd
E6069	Avståndet mellan utskrifter för kort	Fördröjningen mellan utskrifterna är för litet eller kort. Tillgå servicehandboken eller kontakta din kvalificerade lokala underhållsingenjör eller sevicerepresentant.
E6070	Utskrift överlappar	Utskriften har påbörjats innan slutet på den nuvarande utskriften. Tillgå servicehandboken eller kontakta din kvalificerade lokala underhållsingenjör eller sevicerepresentant.
E6071	Ingen tid för fasning	Kontrollera att produktavkännaren och skrivhuvudet är korrekt positionerade. Tillgå servicehandboken eller kontakta din kvalificerade lokala underhållsingenjör eller sevicerepresentant.
E6072	Ingen tid för TOF	Skrivaren kan inte hämta en "faktisk hastighet" och kan därför inte utföra TOF-hastighetskontroll. Kontrollera om produktavkännaren och skrivhuvudet är korrekt positionerade. Tillgå servicehandboken eller din kvalificerade lokala underhållsingenjör eller sevicerepresentant.
E6073	Överhastighet	Linjehastigheten överstiger det aktuella utskriftsrastret (matrix) för att få den utskriftsvidd du behöver. Om utskriftsvidden ej är acceptabel, tillgå servicehandboken eller kontakta din kvalificerade lokala underhållsingenjör eller sevicerepresentant.
E6074	Produktkön för djup	Det finns för många produkter mellan produktavkännaren och skrivhuvudet. Tillgå servicehandboken eller kontakta din kvalificerade lokala underhållsingenjör eller sevicerepresentant.
E6075	Inga giltiga bläckparametrar	Tillgå servicehandboken eller kontakta din kvalificerade lokala underhållsingenjör eller sevicerepresentant.
E6076	Möjlig bläckkoefficient uppdatering	Tillgå servicehandboken eller kontakta din kvalificerade lokala underhållsingenjör eller sevicerepresentant.

Tabell 7-4: Felmeddelanden (forts.)

Fel Hänvisning	Namn	Åtgärd
E6077	USB anslutningar är överström	Extern USB-enhet kräver för mycket ström. Ersätt med alternativ extern USB-enhet. Om problemet kvarstår eller för vidare felsökning, var god tillgå servicehandboken eller kontakta din kvalificerade lokala underhållsingenjör eller servicerepresentant.
E6078	Misstänkt huvudvärmarfel (eller termisk utlösning)	Tillgå servicehandboken eller kontakta din kvalificerade lokala underhållsingenjör eller servicerepresentant.
E6079	Tanken fylls inte på	Bläckkärnmodulen fortfarande vid låg nivå efter 5 försök att fylla på för att öka nivån. Tillgå servicehandboken eller kontakta din kvalificerade lokala underhållsingenjör eller servicerepresentant.
E6080	DAC-spill	Hårdvarufel (Digital till Analog konverterare). Tillgå servicehandboken eller kontakta din kvalificerade lokala underhållsingenjör eller servicerepresentant.
E6081	DAC Komm-fel	Hårdvarufel (Digital till Analog konverterare). Tillgå servicehandboken eller kontakta din kvalificerade lokala underhållsingenjör eller servicerepresentant.
E6082	Laddnings-DAC ej nollad	Hårdvarufel (Digital till Analog konverterare). Tillgå servicehandboken eller kontakta din kvalificerade lokala underhållsingenjör eller servicerepresentant.
E6083	Det går inte att kompensera för kastavstånd	Utskriftsfördröjningen är för liten eller kort. Justering av skrivhuvudspositionen och kastavståndet kan korrigera detta problem. Om problemet kvarstår eller för vidare felsökning, tillgå servicehandboken eller kontakta din lokala underhållsingenjör eller servicerepresentant.

Tabell 7-4: Felmeddelanden (forts.)

Fel Hänvisning	Namn	Åtgärd
E6086	Skapar rasterkatalog	Programvaran är upptagen. Rastret håller på att bytas ut och skrivaren kan ej skriva ut. Vänta på att rasterkatalogen slutförs. Om problemet kvarstår eller för vidare felsökning, tillgå servicehandboken eller kontakta din kvalificerade lokala underhållsingenjör eller servicerepresentant.
E6087	Felaktigt raster eller rasterfamilje-namn	Önskat rasterbord inte inlagt i systemet. Tillgå servicehandboken eller kontakta din kvalificerade lokala underhållsingenjör eller sevicerepresentant.
E6091	Skrivarhuvudhöljes-avkänning är avaktiverat	Skrivhuvudshöljesavkänning är aktiverat enligt standardinställningarna. Om du ser denna varning innebär det att avkännaren är avaktiverad. Var god gå vidare med försiktighet.
E6093	Fel vid avkänning av bläckkärnans probs låga nivå	Om problemet kvarstår eller för vidare felsökning, tillgå servicehandboken eller kontakta din kvalificerade lokala underhållsingenjör eller servicerepresentant.
E6094	Fel vid avkänning av bläckkärnans probs mittennivå	Om problemet kvarstår eller för vidare felsökning, tillgå servicehandboken eller kontakta din kvalificerade lokala underhållsingenjör eller servicerepresentant.
E6095	Fel vid avkänning av bläckkärnans probs höga nivå	Om problemet kvarstår eller för vidare felsökning, tillgå servicehandboken eller kontakta din kvalificerade lokala underhållsingenjör eller servicerepresentant.
E6096	Fel vid avkänning av rännprob	Om problemet kvarstår eller för vidare felsökning, tillgå servicehandboken eller kontakta din kvalificerade lokala underhållsingenjör eller servicerepresentant.

Tabell 7-4: Felmeddelanden (forts.)



Fel Hänvisning	Namn	Åtgärd
E6097	Utebliven utskrift (PA för nära skrivhuvud)	Utebliven utskrift därför att produktavkännaren är för nära skrivhuvudet. Kontrollera att avståndet mellan skrivhuvudet och produktavkännaren är korrekt i förhållande till linjekörningsparametrar och öka avståndet eller justera produkten om lämpligt. Om det finns en Clear-knapp (rensa) nedanför kan du rensa detta fel och fortsätta skriva ut. Om det inte finns någon clear-knapp nedanför, gå till <i>Tools (verktyg) &gt; Diagnostics (diagnostik) &gt; printhead (skrivhuvud) &gt; Clear Errors And Warnings (rensa fel och varningar)</i> . Om varningen fortfarande ej rensas, stäng av och på skrivaren, Om problemet kvarstår eller för vidare felsökning, tillgå servicehandboken eller kontakta din kvalificerade lokala underhållsingenjör eller servicerepresentant.
E6098	Utebliven utskrift (avstånd mellan utskrifter för kort)	Missad utskrift eftersom avståndet mellan utskrifterna är för litet eller kort. Om det finns en Clear-knapp (rensa) nedanför kan du rensa detta fel och fortsätta skriva ut. Om det inte finns någon clear-knapp nedanför, gå till <i>Tools (verktyg) &gt; Diagnostics (diagnostik) &gt; printhead (skrivhuvud) &gt; Clear Errors And Warnings (rensa fel och varningar)</i> . Om varningen fortfarande ej rensas, stäng av och på skrivaren, Om problemet kvarstår eller för vidare felsökning, tillgå servicehandboken eller kontakta din kvalificerade lokala underhållsingenjör eller servicerepresentant.

Tabell 7-4: Felmeddelanden (forts.)

Fel Hänvisning	Namn	Åtgärd
E6099	Utebliven utskrift (utskrift överlappar)	Missad utskrift eftersom utskriften har påbörjats innan slutet på den nuvarande utskriften. Om det finns en Clear-knapp (rensa) nedanför kan du rensa detta fel och fortsätta skriva ut. Om det inte finns någon clear-knapp nedanför, gå till <i>Tools (verktyg) &gt; Diagnostics (diagnostik) &gt; printhead (skrivhuvud) &gt; Clear Errors And Warnings (rensa fel och varningar)</i> . Om varningen fortfarande ej rensas, stäng av och på skrivaren, Om problemet kvarstår eller för vidare felsökning, tillgå servicehandboken eller kontakta din kvalificerade lokala underhållsingenjör eller servicerepresentant.
E6100	Utebliven utskrift (produktkö för djup)	Missad utskrift eftersom det finns för många produkter mellan produktavkännaren och skrivhuvudet. Om det finns en Clear-knapp (rensa) nedanför kan du rensa detta fel och fortsätta skriva ut. Om det inte finns någon clear-knapp nedanför, gå till <i>Tools (verktyg) &gt; Diagnostics (diagnostik) &gt; printhead (skrivhuvud) &gt; Clear Errors And Warnings (rensa fel och varningar)</i> . Om varningen fortfarande ej rensas, stäng av och på skrivaren, Om problemet kvarstår eller för vidare felsökning, tillgå servicehandboken eller kontakta din kvalificerade lokala underhållsingenjör eller servicerepresentant.
E6107	Ventilmodulen behöver bytas ut snart	Tillgå servicehandboken eller kontakta din kvalificerade lokala underhållsingenjör eller servicerepresentant.
E6108	Ventilmodulen behöver bytas ut	Tillgå servicehandboken eller kontakta din kvalificerade lokala underhållsingenjör eller servicerepresentant.
E6109	Otillräckligt systemminne	Tillgå servicehandboken eller kontakta din kvalificerade lokala underhållsingenjör eller servicerepresentant.
E6110	Bläckpatron ej isatt	Ingen bläckpatron isatt. Sätt i en ny bläckpatron.
E6115	Utskrift stoppad	Kontrollera skrivarens och linjens status. Om inga problem kvarstår, aktivera utskriften.

Tabell 7-4: Felmeddelanden (forts.)

Fel Hänvisning	Namn	Åtgärd
E6116	Viskositet ej kalibrerad	Tillgå servicehandboken eller kontakta din kvalificerade lokala underhållsingenjör eller sevicerepresentant.
E6127	Intern kraschdump tillgänglig	Skrivarens interna processor har återhämtat sig från en krasch. För att samla informationen om denna krasch, var god kontrollera din kvalificerade lokala underhållsingenjör eller service-representant som kan hjälpa dig med återhämtning av denna data.

Tabell 7-4: Felmeddelanden (forts.)

## Bläckkärnans livslängd

Videojet 1550	12000 Timmar
---------------	--------------

Tabell 7-5: Bläckkärnans livslängd

## Felmeddelanden

Felmeddelanden visas på statusradens ovansida. Meddelandena är ordnade så att om mer än ett fel uppstått visas endast det allvarigaste felmeddelandet på statusradens ovansida. Alla alarm och varningar listas på sidan för alarm och varningar (tillgås genom att vidröra statusraden).

## Diagnostikskärm

Den diagnostiska skärmen visar det aktuella värdet för olika parametrar för att hjälpa dig felsöka skrivaren. Se "Arbeta med diagnostik" på sidan 5-12.

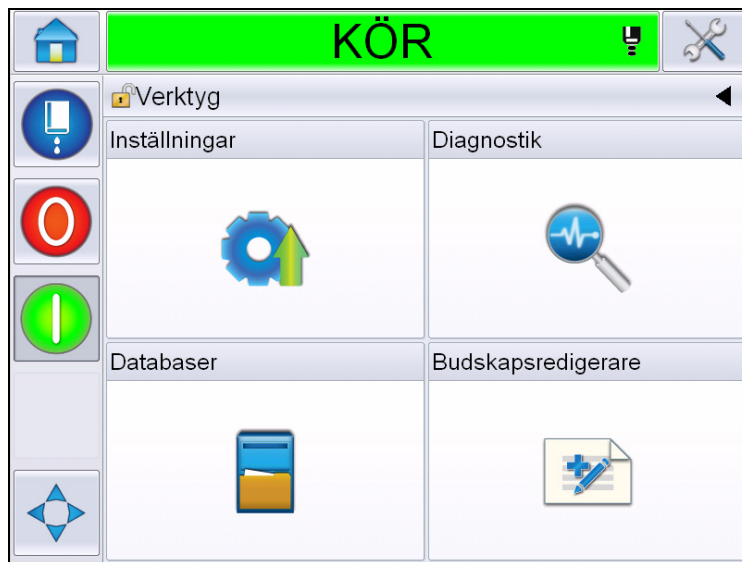

Figur 7-8: Diagnostikskärm

# Specifikationer

# A

## Elspecifikationer

Elspecifikationerna för skrivaren visas i Tabell A-1.

Spänning	100 volt till 240 volt växelström
Frekvens	50 Hz till 60 Hz
Energiförbrukning	120 watt, maximalt

*Tabell A-1: Elspecifikationer*

## Vikt

Torrviktspecifikationerna för skrivaren visas i Tabell A-2.

Torrvikt	22 kg
----------	-------

*Tabell A-2: Viktspecifikationer*

## Dimensioner

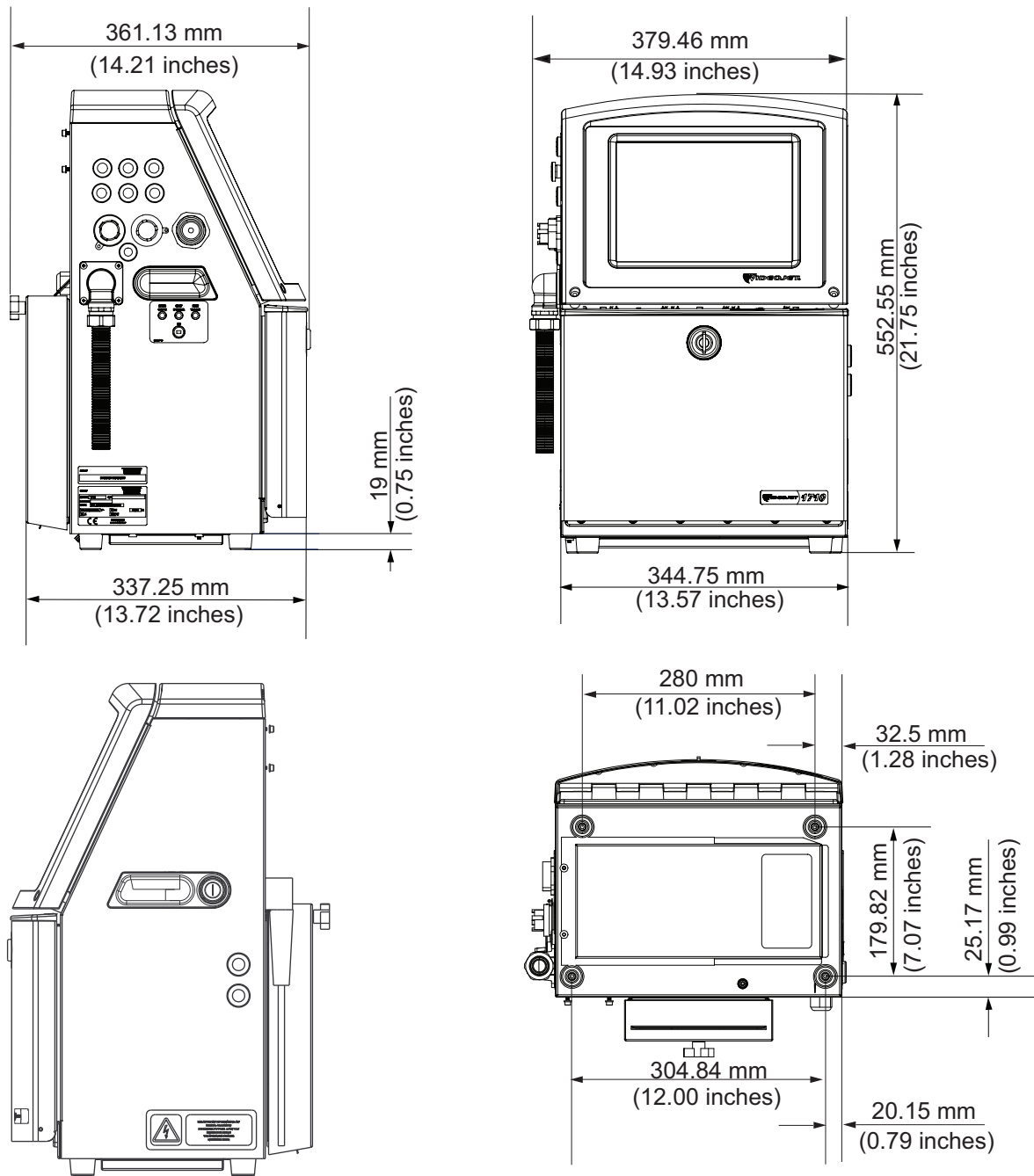

Figur A-1: Skrivardimensioner

Skåp	Bredd	345 mm
	Höjd	553 mm
	Djup	361 mm
Skrivhuvud	Diameter	Ø41.3 mm
	Diameter på munstycksöppningen	60 och 70 Mikroner
Matarslangslängd	<b>Videojet 1550</b> 3 meter standard 6-meterstillval	3 eller 6 m

Tabell A-3: Skrivardimensioner

## Valfria tillbehör

### Rörligt skrivarstativ

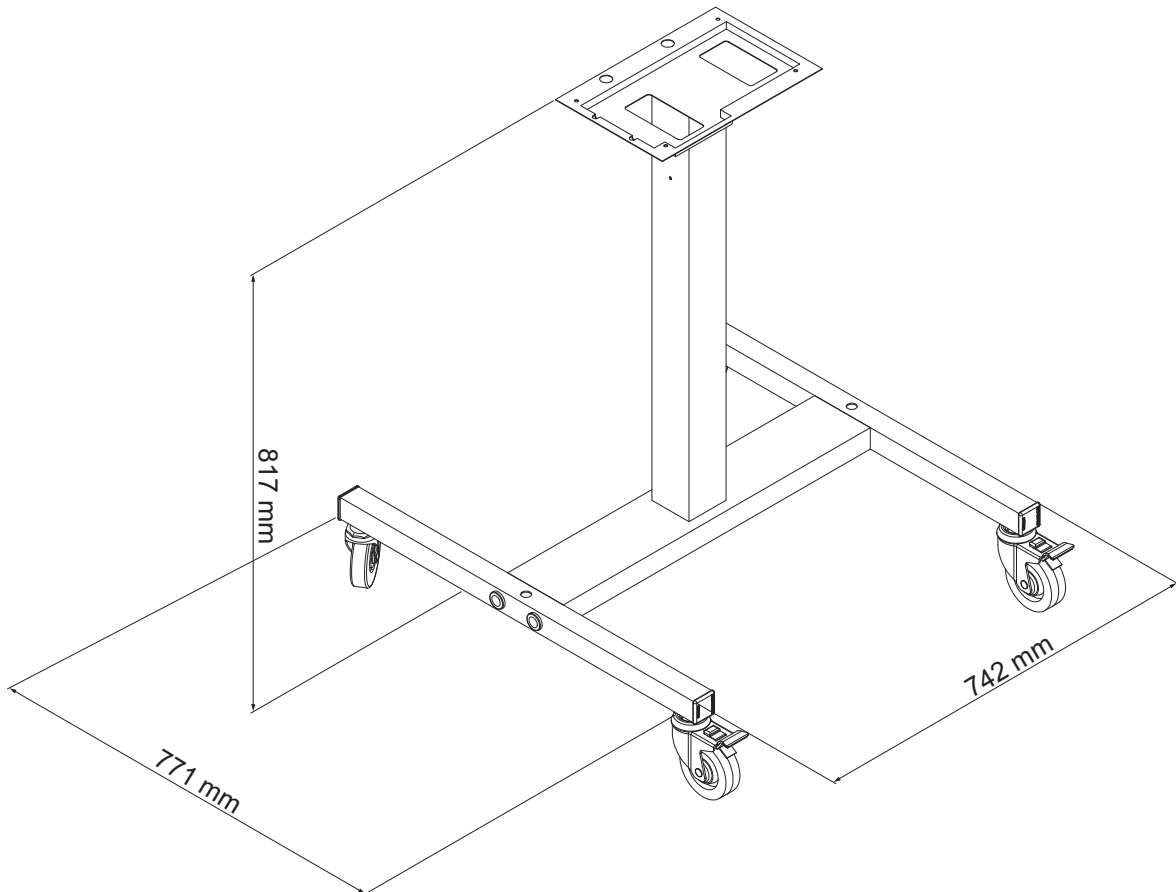

Figur A-2: Dimensioner för rörligt skrivarstativ



## Fast skrivarstativ

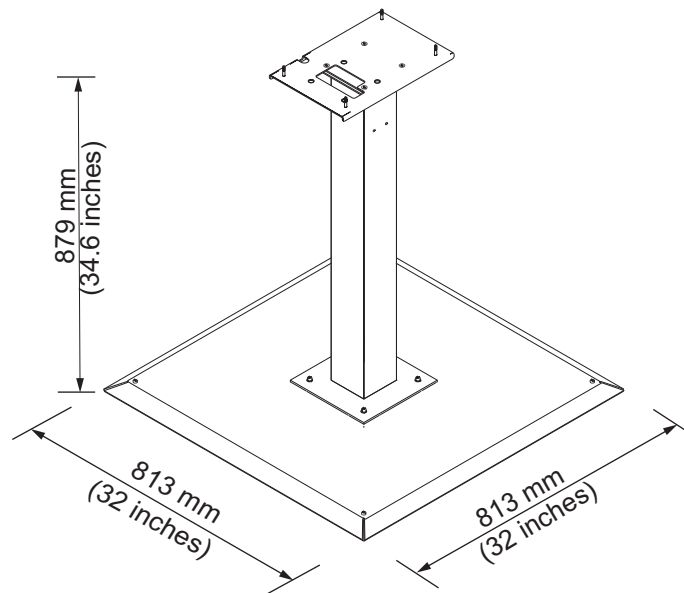

Figur A-3: Fast skrivarstativ

## Stativ för skrivhuvud

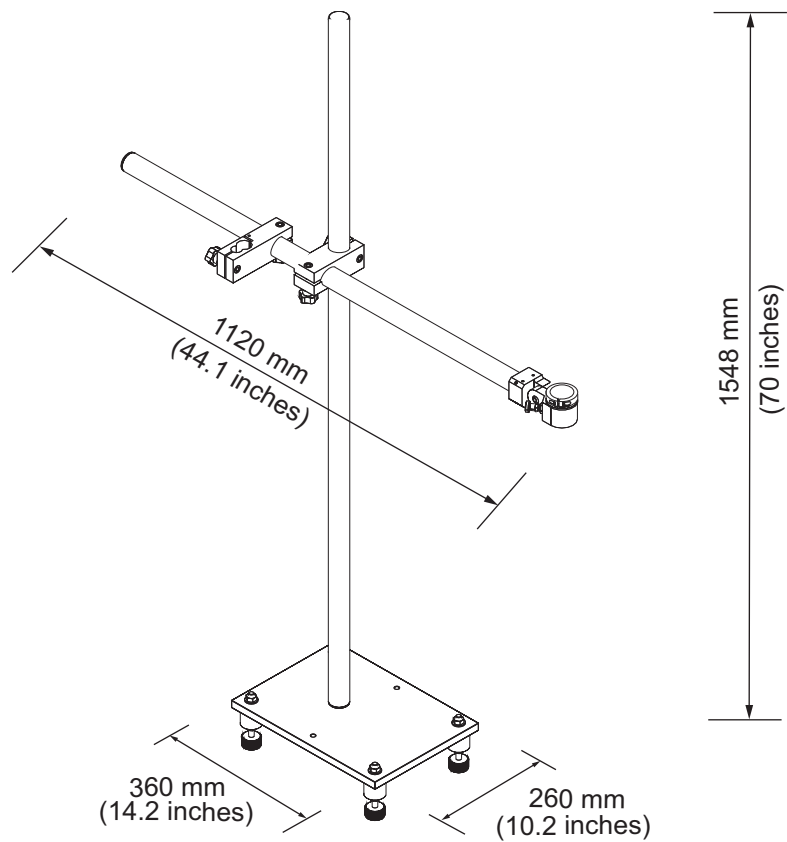

Figur A-4: Stativ för skrivhuvud

## Miljöspecifikationer

Miljöspecifikationerna för skrivaren visas i Tabell A-4

Driftstemperatur	5 °C till 45 °C (41 °F till 113 °F)*
Gräns för ändring av omgivningstemperatur	10 °C (18 °F) maximalt per timme
Relativ luftfuktighet	0 % till 90 % icke-kondenserande*
Förvaringstemperatur	5 °C till 50 °C (41 °F till 122 °F) i originalförpackning
Industriell skyddsklassificering	IP55 är standard och IP65 är ett tillval för Videojet 1550.

Tabell A-4: Miljöspecifikationer

**\*Obs!** När skrivaren brukas i en miljö med förhöjd luftfuktighet, eller med vissa bläcksorter (inklusive vattenkänsligt bläck), kan lufttorkare eller andra föremål krävas. Kontakta Videojet Technologies Inc. kundtjänstavdelning på 800.843.3610 (endast USA), eller kontakta din lokala Videojet Technologies Inc. för mer information

## Kapacitet för bläck och make-up-vätska

Bläck- och lösningsmedelskapacitet för skrivaren visas i Tabell A-5.

Bläckpatron	750 milliliter
Make-up-vätskepatron	750 milliliter

Tabell A-5: Kapacitet för bläck och make-up-vätska

**Obs!** Bulkvätskesystemet finns ej tillgängligt för Videojet 1650-skrivare.

## Utskriftshöjd

Meddelandets minimi- och maximihöjd för utskriftsmatrisen visas i Tabell A-6.

2 mm	Minimum
12 mm	Maximum

Tabell A-6: Utskriftshöjd

## Teckensnittsspecifikationer och banhastigheter

Teckensnittsspecifikationerna och linjehastigheterna för 60- och 70-mikronmunstycket visas i Tabell A-7.

**Obs!** Det optimala värdet är 11mm. Intervallet är mellan 5 och 15 mm.

**Obs!** Linjehastigheterna som finns listade i Tabell A-7 är endast för 60 dpi.

**Obs!** Denna tabell listar teckensnittsspecifikationerna för Videojet 1550.

Serie Läge	Höjd	Bredd	Kal. hastigheter			
			70 mikrometer		60 mikrometer	
			fot/min	m/min	fot/min	m/min
1	5	5	914	279	914	279
1	7	4	960	293	960	293
1	7	5	800	244	800	244
1	9	7	356	108	356	108
1	12	9	256	78	256	78
1	16	10	200	61	194	59
1	24	16	96	29	96	29
1	34	25	53	16	56	17
2	5	5	256	78	256	78
2	7	4	240	73	320	98
2	7	5	200	61	267	81
2	9	7	119	36	125	38
2	12	9	85	26	85	26
2	16	10	53	16	56	17
3	5	5	119	36	125	38
3	7	4	108	33	108	33
3	7	5	90	27	90	27
3	9	7	53	16	56	17
4	5	5	85	26	85	26
4	7	4	64	20	67	20
4	7	5	53	16	56	17
5	5	5	53	16	56	17

Tabell A-7: Banhastighet

## Strekkodsspecifikationer

De strekkodstyper som finns visas i Tabell A-8.

*Obs! Strekkodsspecifikation och Datamatrix finns listade i Tabell A-8 och Tabell A-9. Strekkoder kör på enkel banhastighet baserat på höjden vald för 60 dpi. Detta finns endast tillgängligt via CLARiSOFT®.*

Strekkodstyp
UPCA
UPCE
EAN8
EAN13
Kod 128 (A, B och C)
UCC/EAN 128
2 av 5I
Kod 39
2D Datamatrix
2D Datamatrix rektangulär (*GS1)

Tabell A-8: Strekkodsmatrix

Datamatrix
10 x 10
12 x 12
14 x 14
16 x 16
18 x 18
20 x 20
22 x 22
24 x 24
26 x 26
32 x 32

Tabell A-9: Datamatrixkodstorlekar

Datamatrix
8 x 18
8 x 32
12 x 26
12 x 36
16 x 36
16 x 48

Tabell A-9: Datamatrixkodstorlekar (forts.)

**Obs!** 60 Mikronmunstycket rekommenderas för att skriva ut datamatrixkoder vid höjd 16 eller högre.

# Ordlista

---

## **Användarfält**

Ett användarfält infogas i ett meddelande. Användarfältet kopieras endast in i meddelandet under utskriften, så att användarfältet inkluderar de nya uppdateringarna. (Exempelvis utgångsdatum.)

## **Avböjningsplatta**

Avböjningsplatta skapar ett högspänningsfält i skrivhuvudet. Högspänningsfältet böjer av bläckdroppar för utskrift. Du kan ändra spänningen i avböjningsplattan för att styra tecknens höjd.

## **Axelkodare**

En enhet som känner av ändringar i produktens hastighet och aktiverar skrivaren att justera utskriftsbredden.

## **CIJ**

I CIJ-tekniken bryts en kontinuerlig ström av bläck upp i små bläckdroppar, och dessa bläckdroppar avleds för att forma tecken och bilder på substratet.

## **Laddning**

Den elektriska laddning som används på de små bläckdropparna. Mängden laddning som används beror på placeringen av droppen på substratet.

## **Fasning**

Skrivaren system för kontroll av mikroprocessorn övervakar data från fasavkännaren. Dessa data styr synkroniseringen mellan utmatningen av små bläckdroppar och deras uppbrytning.

## **Fotocell**

En ljusaktiverad omkopplare som känner av närvaron av produkten för att starta utskriften.

## **LCD**

LCD (Liquid Crystal Display) är en tunn, platt enhet som består av ett antal färgade eller monokroma pixlar ordnade framför ljuskällan eller reflektorn.

## **LED**

En lysdiod (eller LED) är en halvledarenhet som skickar synligt ljus när en elektrisk ström passerar genom den.

## **Meddelandeval**

En metod för att välja meddelandet från en extern källa och inte via tangentbordet. Extern källa såsom den programmerbara logikstyrenheten (PLC) eller en kopplingsdosa.

### **Munstycke**

Bläck tillförs munstycket och trycks genom en smal öppning. Munstycket är konstruerat för att vibrera, vilket gör att bläckstrålen bryts i en kontinuerlig ström av små bläckdroppar.

### **Parametrar**

Inställningarna som tillämpas på meddelandet som skrivs ut. Exempelvis meddelandets bredd.

### **Partiräknare/ Produkträknare**

Den räknare som visar antalet tryck i partiet och produkten.

### **Produktfördröjning**

Produktfördröjningen är tiden mellan när fotocellen aktiveras och meddelandet påbörjar utskriften.

### **Ränna**

Bläcket som inte använts av skrivhuvudet återvänder genom rännan.

### **Rengöringsstart**

Rengöringsstart är en skrivarstartsekvens som avlägsnar bläckstänk och -sprut under uppstarten. Denna startsekvens används om rengöringsstopp användes tidigare för att stoppa utskriften.

### **Rengöringsstopp**

Funktionen Rengöringsstopp ger tid att avlägsna bläck från grenröret och munstycket innan bläckstrålen stoppar. Den här åtgärden förhindrar bläckavlagringar på skrivhuvudet. En rengjord skrivare fungerar korrekt under en längre tid.

### **RS -232**

Seriell datakommunikationsstandard som aktiverar kommunikationen mellan skrivaren och andra enheter.

### **Satelliter**

Små tilläggsdroppar av bläck i bläckstrålen som orsakas av felaktiga moduleringsinställningar.

### **Snabbstart**

Snabbstart används om maskinen varit avstängd mindre än 30 minuter. Det här startläget för skrivaren används där munstycket inte spolats av.

### **Snabbstopp**

Snabbstopp används om maskinen ska vara avstängd mindre än 30 minuter. Den här typen av stoppläge för skrivaren används där munstycket är full av bläck.

### **Spolning**

Ett rengöringsmedel som rengör skrivhuvudet och avlägsnar eventuella ytterligare bläckavlagringar.



**Substrat**

Produktytan där utskriften framträder.

**Symbol**

En grafisk symbol som används för att indikera skivastatus eller funktionsfel.

**Teckenuppsättning**

Teckenuppsättningarna är en kombination av nummer av olika språkalfabet och specialtexttecken som är programmerade i skrivaren.

**Tillgänglighet**

Den mängd tid som en utrustning är kan köras när den behövs för produktion.

**Ventil**

Den hydrauliska komponenten i skrivaren för kontroll av bläckflödet i skrivaren.

**WYSIWYG**

WYSIWYG är en förkortning för What You See Is What You Get (vad du ser är vad du får), som används inom datavärlden för att beskriva ett system där innehållet som visas under redigeringen nästan är identisk med slutprodukten (i det här fallet tecken och bilder på substratet).