



Videojet 1550

Manuel de l'opérateur

Réf. 462329-02
Révision AA, novembre 2012

Copyright novembre 2012, Videojet Technologies Inc. (référéncé ici comme Videojet).
Tous droits réservés.

Ce document est la propriété de Videojet Technologies Inc. et contient des informations confidentielles et déposées qui sont la propriété de Videojet. Toute reproduction, utilisation ou divulgation non autorisées ou sans la permission préalable et écrite de Videojet sont strictement interdites.

Videojet Technologies Inc.

1500 Mittel Boulevard
Wood Dale, IL
60191-1073 États-Unis
www.videojet.com

Téléphone : +1 (800) 843-3610
Télécopie : +1 (800) 582-1343
Fax intl : +1 (630) 616-3629

Bureaux - États-Unis : Atlanta, Chicago
Intl : Canada, France, Allemagne, Irlande, Japon,
Espagne, Singapour, Pays Bas et Royaume Uni
Distributeurs dans le monde entier

Informations relatives à la conformité

Pour la clientèle de l'Union européenne

Le symbole CE figure sur cet équipement pour indiquer qu'il est conforme à la législation suivante :

EN 55022:2006 + A1:2007 Classe A	Norme d'émission pour les environnements industriels
EN 61000-6-4:2007	Norme d'émissions générique pour les environnements d'industrie lourde
EN61000-3-2:2006 + A1:2009, A2:2009	Fluctuations de courant harmonique
EN61000-3-3:2008	Fluctuation et papillotement de la tension
EN61000-6-2:2005	Caractéristiques de l'immunité dans les environnements industriels

Selon les clauses de la directive de l'Union Européenne EMC 2004/108/CE

Directive européenne sur la Basse tension 2006/95/CE

Exigences essentielles de santé et de sécurité relatives aux matériels électriques conçus pour être utilisés dans le cadre de certaines limites de tension.

IEC 60950-1(éd.2)

EN60950-1:2006/A11:2009

Conditions de sécurité concernant le matériel informatique, y compris le matériel commercial électrique.

EN 60529:1991/A1:2000

Niveau de protection offert par les boîtiers (IP 55 pour Videojet 1550, IP 65 pour Videojet 1650).

Pour la clientèle des États-Unis

Cet appareil est conforme au paragraphe 15 de la réglementation de la FCC (Commission Fédérale des communications). Son fonctionnement est soumis aux deux conditions suivantes : 1) cet appareil ne doit pas causer de brouillages préjudiciables et 2) il doit accepter le brouillage en réception, y compris un brouillage qui pourrait causer des effets néfastes.



Avertissement

Toute modification ou changement apporté à cet appareil, qui n'est pas autorisé de manière explicite par l'entité responsable de la compatibilité, pourrait annuler le droit de l'utilisateur à exploiter ce matériel.

Il a été testé et déclaré conforme aux limites en vigueur concernant les appareils numériques de classe A, en vertu du paragraphe 15 de la réglementation de la FCC. Ces limites ont pour objectif d'établir des normes visant à protéger les installations contre toute interférence nuisible en milieu professionnel. Ce matériel produit, consomme et peut émettre une énergie de radiofréquence et, s'il n'est pas installé et utilisé conformément au guide d'utilisateur, il peut générer des interférences nuisibles dans les communications radio. L'utilisation de cet équipement dans une zone résidentielle risque de générer des brouillages préjudiciables, auquel cas l'utilisateur se verra dans l'obligation de rectifier la situation à ses frais.

Il est obligatoire d'utiliser avec cet appareil des câbles gainés pour garantir la conformité aux limites d'émission pour les appareils de classe A édictées par la FCC.

L'utilisateur trouvera peut-être utile la parution suivante préparée par la Commission fédérale des communications : Comment identifier et résoudre les problèmes d'interférence radio-télévision. Ce livret est disponible au bureau U.S. Government Printing Office, Washington, DC 20402, No. de stock 004-00-00345-4.

L'appareil a été testé et certifié conforme à la réglementation américaine en matière de sécurité relative aux émissions électriques par :

Electromagnetic Testing Services Limited

Pratts Fields

Lubberhedges Lane

Stebbing, Dunmow

Essex, CM6 3BT

Angleterre, Royaume-Uni

Ce matériel a été testé par les Underwriters Laboratories Inc. et jugé conforme aux standards de sécurité UL 60950-1 : Sécurité des équipements informatiques - Première édition. Sujet 2178 : appareils (électroniques) de marquage et de codage.

Référence de rapport E252185.

Pour la clientèle canadienne

Cet appareil numérique n'émet pas de bruits radioélectriques dépassant les limites applicables aux appareils numériques de classe A prescrites dans le Règlement sur le brouillage radioélectrique édicté par le ministère des Communications du Canada.

L'appareil a été testé et certifié conforme à la réglementation canadienne en matière de sécurité relative aux émissions électriques par :

Electromagnetic Testing Services Limited

Pratts Fields

Lubberhedges Lane

Stebbing, Dunmow

Essex, CM6 3BT

Angleterre, Royaume-Uni

Ce matériel a été contrôlé par les Underwriters Laboratories Inc. et jugé conforme aux standards de sécurité : CAN/CSA C22.2 No. 60950-1-03. Sécurité des matériels informatiques. Sujet 2178 : appareils (électroniques) de marquage et de codage.

Référence de rapport E252185.

Pour la clientèle canadienne

Le présent appareil numérique n'émet pas de bruits radioélectriques dépassant les limites applicables aux appareils numériques de classe A prescrites dans le Règlement sur le brouillage radioélectrique édicté par le ministère des Communications du Canada.

Cet équipement est certifié CSA.

Ce matériel a été contrôlé par les Underwriters Laboratories Inc. et jugé conforme aux standards de sécurité : CAN/CSA C22.2 No. 60950-1-03. Sécurité des matériels informatiques. Sujet 2178 : appareils (électroniques) de marquage et de codage.

Référence de rapport E252185.



Avertissement

Ce produit ne doit pas être utilisé dans le champ visuel immédiat/direct de l'espace de travail de l'écran. Pour éviter de générer des reflets gênants sur l'écran, ne placez pas le produit dans le champ visuel direct/immédiat.

Support et formation de la clientèle

Coordonnées

Si vous avez des questions ou besoin d'assistance, veuillez contacter Videojet Technologies Inc. au numéro 1-800-843-3610 (pour les clients au sein des États-Unis). À l'extérieur des États-Unis, les clients doivent contacter une succursale ou leur distributeur local Videojet Technologies Inc. pour toute assistance.

Videojet Technologies Inc.
1500 Mittel Boulevard
Wood Dale, IL 60191-1073 U.S.A.
Téléphone : 1-800-843-3610
Télécopie: 1-800-582-1343
Télécopieinternationale: 630-616-3629
Site Web : www.videojet.com

Programme d'assistance technique

À propos du programme *Total/Source Commitment*

Total Source® TOTAL SERVICE PLUS RELIABILITY (assistance totale et fiabilité garanties par le constructeur), est l'engagement que prend Videojet Technologies Inc. de fournir à ses clients le service complet qu'ils méritent.

Le programme *Total/Source Commitment*

Le programme de service Videojet *Total Source*® fait partie intégrante de notre activité qui inclut la fourniture des marques, des codes et des images, chaque fois et aussi souvent que le client le désire et pour les produits, paquets ou matériaux imprimés spécifiés. Notre engagement :

- Assistance aux applications.
- Services d'installation.
- Formation à la maintenance.
- Centre de réponse clientèle.
- Service d'assistance technique.
- Interventions sur site.
- Assistance téléphonique quasi-permanente.
- Pièces détachées et fournitures.
- Service de réparation.

Formation destinée à la clientèle

Si vous souhaitez vous-même effectuer le contrôle et la maintenance de l'imprimante, Videojet Technologies Inc. vous recommande vivement de suivre l'une de ses séances de formation utilisateur pour ce matériel.

***Remarque :** Les manuels sont en complément de la formation de Videojet Technologies Inc. (et ne la remplacent pas).*

Pour plus d'informations sur Videojet Technologies, Inc., composez le 1-800-843-3610 (aux États-Unis uniquement). En dehors des États-Unis, veuillez contacter votre succursale ou distributeur Videojet local pour toute information supplémentaire.

Table des matières

<i>Informations relatives à la conformité</i>	
<i>Pour la clientèle de l'Union européenne</i>	<i>i</i>
<i>Pour la clientèle des États-Unis</i>	<i>i</i>
<i>Pour la clientèle canadienne</i>	<i>iii</i>
<i>Pour la clientèle canadienne</i>	<i>iii</i>
 <i>Support et formation de la clientèle</i>	
<i>Coordonnées</i>	<i>iv</i>
<i>Programme d'assistance technique</i>	<i>iv</i>
<i>Formation destinée à la clientèle</i>	<i>v</i>

Chapitre 1 — Introduction

Imprimante Videojet 1550	1-1
À propos de ce manuel	1-1
Publications connexes	1-1
Codes de langue	1-1
Présentation du contenu	1-3
Références positionnelles	1-3
Unités de mesure	1-3
Informations concernant la sécurité	1-3
Avertissement	1-3
Précaution	1-3
Remarques	1-4
Terminologie de l'interface utilisateur	1-4
Abréviations et acronymes	1-4
Chapitres dans le Manuel	1-5

Chapitre 2 — Sécurité

Introduction	2-1
Consignes de sécurité générales	2-1
Consignes de sécurité électriques	2-2
Alimentation électrique	2-2
Câblage électrique	2-3
Mise à la terre et continuité de masse	2-3
Fusibles	2-5
Consignes de sécurité relatives aux fluides	2-5
Lire les fiches de données sur la sécurité du matériel (MSDS)	2-5
Encre et solvants	2-6
Solution de nettoyage	2-7
Consignes de sécurité relatives à l'air comprimé	2-9
Consignes de sécurité concernant l'IU	2-9
Autres consignes importantes	2-10

Chapitre 3 — Pièces principales

Imprimante Videojet 1550	3-1
Page d'accueil	3-1
La page Outils	3-3
Compartiment électronique	3-4
Compartiment à encre	3-4
Module d'encre	3-5
Cartouche intelligente	3-6
Ventilateur du compartiment à encre	3-6
Tête d'impression et cordon de liaison	3-6
Panneau de connexions	3-8
Informations sur le brochage	3-10
Interrupteur principal	3-10
Filtre arrière	3-11

Chapitre 4 — Fonctionnement de l'imprimante

Introduction	4-1
Mise en marche de l'imprimante	4-1
Bases de l'interface utilisateur	4-2
Utiliser la page Outils	4-5
Comment effectuer un arrêt et démarrage propres/rapides de l'imprimante	4-6
Comment effectuer un démarrage propre/rapide	4-6
Comment effectuer un arrêt propre/rapide	4-7
Comment régler les mots de passe	4-8
Comment se connecter	4-9
Comment effacer le mot de passe	4-11
Compteurs	4-12
Comment réinitialiser les compteurs	4-12
Heures d'activité	4-13
Comment visualiser les heures d'activité	4-13
Comment réinitialiser les heures d'activité	4-14
Comment configurer le port de série	4-15
Entrer les informations de dépannage	4-17
Configuration imprimante	4-18
Déclenchement d'impression	4-19
Encodeur	4-20
Fonctionnalités avancées	4-21
Configuration du message	4-22
Reconnaissance d'impression	4-23
Entrées	4-24
Paramètres de tête	4-25
EHT/HV	4-26
Opérations de manutention du système	4-27

Comment utiliser l'option Impression en continu	4-28
Impression DIN	4-30
Impression des messages	4-31
Comment Sélectionner un message	4-31
Champs modifiables par l'utilisateur	4-32
Fonction Modification tactile	4-34
Démarrer l'impression	4-36
Surveillez l'impression	4-36
Comment arrêter l'imprimante	4-36
Comment arrêter le jet.	4-37
Mettre l'imprimante hors tension	4-37

Chapitre 5 — Interface utilisateur

Introduction.	5-1
Description de l'écran	5-2
Options	5-2
Utiliser la page Outils	5-3
Utiliser la page de Configuration	5-3
Paramètres de la tête d'impression	5-4
Consommables	5-5
Utiliser la page de Configuration de Contrôle	5-5
Utiliser la page de Configuration des options.	5-12
Utiliser les diagnostics.	5-12
Utiliser les diagnostics de tête d'impression	5-13
Utiliser les diagnostics des consommables	5-21
Utiliser les diagnostics de contrôle	5-25
Utiliser les bases de données	5-27
Utiliser l'éditeur de messages	5-28
Gestion des messages.	5-28
Créer un message.	5-28
Pour ajouter un champ de code de date.	5-30
Ajouter un champ de code heure/lot.	5-34
Pour ajouter un champ de compteur	5-36
Pour ajouter du texte libre	5-37
Champs d'utilisateur.	5-40
Code date	5-41
Code heure/lot.	5-44
Champ Compteur	5-49
Options de texte libre	5-51
Editer un message	5-52
Pour sélectionner un contenu.	5-54
Saisir des lignes multiples dans un message	5-55
Pour effacer un champ dans un message.	5-55
Pour modifier les attributs de la police.	5-57

Supprimer un message	5-61
Pour définir un champ d'invite	5-63
Pour insérer un logo.	5-66
Insérer un code-barres	5-66
Pour modifier les paramètres du message en cours	5-66
Importer des Messages	5-69
Exporter des messages.	5-71
Efficacité globale de l'équipement - Outils de disponibilité.	5-72
Introduction.	5-72
Disponibilité d'imprimante.	5-73
Disponibilité fonctionnelle	5-73
Page Disponibilité	5-75

Chapitre 6 — Maintenance

Introduction	6-1
Planning de maintenance.	6-1
Préparation d'un arrêt prolongé (stockage) ou d'un transport long.	6-2
Pièces/outils nécessaires	6-2
Préparation d'un arrêt prolongé (stockage) ou d'un transport long.	6-3
Remplacez les cartouches intelligentes	6-4
Inspection de la tête d'impression	6-7
Nettoyage de la tête d'impression	6-7
Nettoyez la plaque d'évacuation	6-10
Nettoyez le coffret de l'imprimante	6-10
Nettoyer l'écran tactile	6-11

Chapitre 7 — Dépannage

Introduction	7-1
L'imprimante ne démarre pas.	7-2
Position d'impression incorrecte	7-3
Taille d'impression incorrecte.	7-4
Impression incomplète.	7-4
Qualité d'impression médiocre.	7-5
Icônes Etat de l'imprimante.	7-7
Messages d'erreur et d'avertissement	7-7
Effacement d'un message d'erreur ou d'avertissement	7-8
Messages d'erreur de l'imprimante.	7-10
Icônes d'erreur (Alarme).	7-11
Icônes d'avertissement.	7-15
Durée de vie de l'encreur	7-25
Messages d'erreur	7-25
Écran Diagnostiques.	7-26

Annexe A — Spécifications

Spécifications électriques.....	A-1
Poids.....	A-1
Dimensions.....	A-2
Accessoires facultatifs.....	A-4
Support d'imprimante mobile.....	A-4
Support d'imprimante fixe.....	A-5
Support de tête d'impression.....	A-6
Spécifications environnementales.....	A-6
Capacité de l'encre et du solvant.....	A-7
Hauteur d'impression.....	A-7
Caractéristiques des polices et vitesses d'impression linéaire.....	A-7
Spécifications code-barres.....	A-9

Glossaire

Introduction

1

Imprimante Videojet 1550

Cette imprimante à jet d'encre en continu peut imprimer des codes de valeur fixe ou variable sur des produits industriels ou de grande consommation à des vitesses d'impression élevées. L'imprimante offre un temps de production optimisé, une excellente qualité d'impression et une utilisation facilitée pour les opérateurs.

À propos de ce manuel

Ce manuel d'utilisation présente les informations nécessaires pour l'usage courant de l'imprimante. Il aide les opérateurs à comprendre la construction et les différentes possibilités d'impression de l'imprimante.

Publications connexes

Le manuel suivant est disponible pour référence :

Manuel d'entretien Videojet 1550 - Numéro de publication : 462330.

Codes de langue

En commandant ces manuels, n'oubliez pas d'ajouter les deux chiffres d'identification du code langue à la fin du numéro de série. Par exemple, la version espagnole du manuel d'utilisation correspond à la référence 462329-04. Tableau 1-1 à la page 1-2 affiche la liste des codes de langues que vous pouvez utiliser pour identifier les versions traduites de ce manuel.

Remarque : La disponibilité du manuel d'utilisation est indiquée par un astérisque (*). La disponibilité du manuel d'entretien est indiquée par le signe plus (+). Pour plus d'informations, veuillez contacter votre agence ou distributeur Videojet.

	Langue	Disponibilité (voir note)	
01	Anglais (États-Unis)	*	+
02	Français	*	+
03	Allemand	*	+
04	Espagnol	*	+
05	Portugais (Brésil)	*	
06	Japonais	*	+
07	Russe	*	
08	Italien	*	
09	Néerlandais	*	
10	Chinois (Simplifié)	*	+
11	Arabe	*	
12	Coréen	*	+
13	Thaïlandais	*	
15	Norvégien	*	
16	Finlandais	*	
17	Suédois	*	
18	Danois	*	
19	Grec	*	
20	Hébreu	*	
21	Anglais (UK)	*	+
23	Polonais	*	
24	Turc	*	+
25	Tchèque	*	
26	Hongrois	*	
33	Vietnamien	*	
34	Bulgare	*	
36	Chinois (Traditionnel)	*	
55	Roumain	*	
57	Serbe	*	

Tableau I-1 : Liste des codes de langues

Présentation du contenu

Ce manuel d'utilisation contient différents types d'informations comme des consignes de sécurité, des remarques supplémentaires, de la terminologie sur l'interface d'utilisateur (IU) etc... Afin de vous aider à identifier les différents types d'informations, différents styles d'écriture sont utilisés à travers le manuel. Cette section décrit les différents styles d'écriture.

Références positionnelles

Les positions et directions comme gauche, droite, avant, arrière, à droite et à gauche sont données par référence à l'imprimante selon une vue frontale.

Unités de mesure

Ce manuel utilise des unités métriques de mesures. Les équivalences anglaises sont incluses entre parenthèses. Par exemple, 240mm (9,44 pouces)

Informations concernant la sécurité

Les informations sur la sécurité comprennent les avertissements et consignes de précautions.

Avertissement

Les avertissements indiquent les pratiques à risque pouvant engendrer de graves blessures corporelles ou la mort. Par exemple:



Avertissement

BLESSURE CORPORELLE. La solution nettoyante est toxique si elle est ingérée. Ne pas la boire. Consultez immédiatement un médecin en cas d'ingestion.

Précaution

Les précautions indiquent les pratiques à risque pouvant endommager l'équipement. Par exemple:



Attention

DOMMAGES À L'ÉQUIPEMENT. Ne jamais brancher ou débrancher un connecteur de l'imprimante lorsque celle-ci est sous tension. Le non-respect de cette consigne peut endommager l'imprimante.

Remarques

Les remarques donnent des informations supplémentaires sur un sujet donné.

Par exemple:

Remarque : Vous pouvez paramétrer une protection du mot de passe pour certaines fonctions afin d'éviter tout accès non autorisé.

Terminologie de l'interface utilisateur

Pour plus d'informations sur le système d'exploitation de Videojet 1550, reportez-vous à « Interface utilisateur », page 5-1.

Abréviations et acronymes

Abréviation	Expansion
C.C	Courant continu
AC	Courant alternatif
CDA	Air sec et pur
LED	Diode électroluminescente
LCD	Ecran à cristaux liquides
UI	Interface utilisateur
Ecran WYSIWYG	En anglais, WYSIWYG (What You See Is What You Get) ou impression conforme à la visualisation

Tableau I-2 : Abréviations et Acronymes

Chapitres dans le Manuel

Chapitre N°	Nom du chapitre	Description
1.	Introduction	Traite des informations sur ce manuel, des publications connexes et des styles d'écriture utilisés dans ce manuel.
2.	Sécurité	Traite des consignes de sécurité et des risques.
3.	Pièces principales	Décrit les composants principaux de l'imprimante.
4.	Fonctionnement de l'imprimante	Fournit des informations pour la configuration et l'utilisation de l'imprimante.
5.	Interface utilisateur	Explique comment utiliser l'UI pour créer et sauvegarder des messages.
6.	Maintenance	Fournit des informations pour l'entretien et le nettoyage de l'imprimante.
7.	Dépannage	Contient les procédures de dépannage et de diagnostic au niveau de l'opérateur.
8.	Annexe A - Spécifications	Contient les spécifications de l'imprimante.
9.	Glossaire	Explique les termes techniques liés à l'imprimante

Tableau 1-3: Liste des chapitres

Introduction

La politique de Videojet Technologies Inc., est de fabriquer des systèmes de codage/d'impression et des encres qui correspondent aux normes de performance et de fiabilité. Nous appliquons des procédures de contrôle qualité strictes afin d'éliminer tous défauts et risques potentiels de nos produits.

L'utilisation normale de cette imprimante est l'impression d'informations directe sur un produit manufacturé. L'utilisation de ce matériel à d'autres fins que celles qui sont prescrites peut entraîner de sérieuses blessures corporelles.

Les consignes de sécurité fournies dans le présent chapitre sont destinées à sensibiliser les opérateurs sur les questions de sécurité, afin de leur permettre d'entretenir et d'utiliser l'imprimante en toute sécurité.

Consignes de sécurité générales

- Toujours se référer au manuel d'entretien correspondant au modèle Videojet spécifiquement utilisé pour consulter des détails importants.
- Seul un personnel disposant d'une formation Videojet est habilité à effectuer l'installation et les procédures de maintenance. Si effectuées par des personnes non autorisées, ces procédures peuvent endommager l'imprimante et invalider la garantie.
- Pour éviter tout dommage aux composants de l'imprimante, utiliser uniquement des brosses douces et des tissus non pelucheux pour le nettoyage. Ne pas utiliser d'air pressurisé, de coton usagé ou de matériaux abrasifs.
- La tête d'impression doit être complètement sèche avant toute tentative de démarrage de l'imprimante, sinon elle risque de se trouver endommagée.
- Ne pas débrancher ou déplacer la moindre connexion à l'imprimante pendant son fonctionnement, sinon elle risque de se trouver endommagée.

Consignes de sécurité électriques

Ce paragraphe détaille les consignes de sécurité relatives à l'alimentation et aux câblages électriques.

Alimentation électrique



Avertissement

BLESSURE CORPORELLE. Des tensions mortelles sont présentes dans cet équipement lorsqu'il est connecté à l'alimentation secteur. Les procédures de maintenance doivent être effectuées uniquement par du personnel qualifié et habilité.



Avertissement

BLESSURE CORPORELLE. Toujours procéder selon les codes et les pratiques de sécurité en matière d'électricité. À moins qu'il ne soit indiqué que l'imprimante doit être en marche, déconnecter l'imprimante de l'alimentation secteur avant d'enlever les couvercles et d'effectuer les opérations d'entretien ou de réparation, Le non-respect de cette recommandation peut provoquer la mort ou des blessures corporelles.



Avertissement

BLESSURE CORPORELLE. Une tension alternative élevée est présente dans le convertisseur de puissance et dans l'éclairage arrière. Prendre les plus grandes précautions lors de la recherche de pannes dans ces zones.

Câblage électrique



Avertissement

BLESSURE CORPORELLE. Utilisez uniquement le câble d'alimentation secteur fourni avec l'imprimante. L'extrémité de ce câble doit être triphasé, prise principale avec conducteur Terre.

Les câbles électriques, les supports et les prises doivent être propres et secs.

Pour un équipement enfichable, la prise doit être installée à proximité du matériel et elle doit être facilement accessible.



Avertissement

BLESSURE CORPORELLE. Vérifier les câbles en permanence en cas d'endommagement, d'usure, de corrosion et de détérioration.

Toutes les liaisons de terre ou de masse doivent être exemptes de peinture, de dépôts d'encre et de corrosion.

Mise à la terre et continuité de masse



Avertissement

BLESSURE CORPORELLE. L'imprimante doit être connectée à une alimentation CA dotée d'un conducteur de terre et conforme aux recommandations CEI ou aux réglementations locales applicables.



Avertissement

BLESSURE CORPORELLE. Ne pas utiliser l'imprimante si la continuité de terre est interrompue ou si le conducteur de terre est débranché. Le non-respect de cet avertissement peut causer un choc électrique.



Avertissement

BLESSURE CORPORELLE. Toujours raccorder la masse à un piquet de terre ou à la boucle de terre du bâtiment par l'intermédiaire d'un câblage conforme aux normes NEC (aux États-Unis), susceptible de canaliser toute décharge statique potentielle. Des goulottes métalliques reliées à la terre pourront par exemple être utilisées.



Avertissement

BLESSURE CORPORELLE. La valeur de résistance entre la goulotte reliée à la terre et le châssis de l'appareil ou son support de montage doit être comprise entre 0 et moins de 1 ohm. Un contrôle de cette résistance doit être effectué à intervalle régulier à l'aide d'un ohmmètre homologué et précis.



Avertissement

BLESSURE CORPORELLE. Les circuits imprimés comprennent des éléments électrostatiques sensibles. Vous devez porter une dragonne correctement mise à la masse et antistatique lorsque vous manipulez ou travaillez sur les circuits imprimés.



Avertissement

BLESSURE CORPORELLE. Toujours prévenir la production de décharges statiques. Utiliser les techniques de mise à la terre et de liaison de masse appropriées. N'utiliser que des goulottes métalliques et des câbles de terre approuvés par Videojet.



Avertissement

BLESSURE CORPORELLE. Toujours relier les masses avec des câblages homologués de façon à les maintenir au même potentiel et minimiser les décharges statiques. Ceci s'applique par exemple à la liaison de masse de la tête d'impression.



Avertissement

BLESSURE CORPORELLE. La station de nettoyage en option est destinée *uniquement* au nettoyage de la tête d'impression.

Ne l'utilisez pas dans des opérations de purge, d'impression ou autres.

Vérifiez toujours que le jet est arrêté et que les risques de décharges électriques sont éliminés avant de nettoyer la tête d'impression.



Attention

DOMMAGES À L'ÉQUIPEMENT. Toujours nettoyer régulièrement les goulottes métalliques. Certaines encres et solutions de nettoyage sont inflammables. S'assurer que ces fluides usagés sont éliminés conformément aux réglementations applicables.

Fusibles



Avertissement

BLESSURE CORPORELLE. Pour garantir une protection constante contre les risques d'incendie, les fusibles remplacés doivent toujours être du type et de la capacité spécifiés.

Consignes de sécurité relatives aux fluides

Ce paragraphe présente les risques liés à la manipulation de l'encre, du solvant et des solutions de nettoyage, ainsi que les précautions de sécurité à respecter pour éviter ces risques.

Lire les fiches de données sur la sécurité du matériel (MSDS)

Lisez et assimilez les consignes de sécurité figurant sur cette *Fiche de données sur la sécurité du matériel (MSDS)* avant toute utilisation d'encres, de solvants et de solutions de nettoyage. Une MSDS est disponible pour chaque type d'encre, de solvant et de solution de nettoyage. Pour plus d'informations, rendez-vous sur www.videojet.com, puis sur *Documentation > Fiches de données sur la sécurité du matériel*.

Encre et solvants



Avertissement

BLESSURE CORPORELLE. L'encre et les solvants irritent les yeux et les voies respiratoires. Pour éviter toute blessure corporelle lors de la manipulation de ces substances:

Toujours porter des vêtements de protection et des gants en caoutchouc.

Toujours porter des lunettes à coques avec écran latéral ou un masque facial. Il est également recommandé de porter des lunettes de sécurité lors de l'exécution d'opération de maintenance.

Appliquez une crème protectrice pour les mains avant de manipuler l'encre.

Si l'encre ou le solvant contamine la peau, lavez immédiatement avec de l'eau savonneuse. NE PAS utiliser de solvants pour nettoyer les taches d'encre sur la peau.



Avertissement

BLESSURE CORPORELLE. L'encre et le solvant sont volatiles et inflammables. Ils doivent être entreposés et manipulés conformément à la réglementation locale.

Ne pas fumer ni utiliser de flamme nue à proximité de ces substances.

Immédiatement après leur utilisation, enlever tout tissu ou chiffon saturé de ces substances. Éliminer ces déchets conformément aux réglementations locales.

Au cas où le flacon d'encre ou de solvant ne seraient pas totalement vides après utilisation, les refermer hermétiquement. Il est recommandé de n'utiliser que des flacons pleins pour le rechargement en encre ou en solvant. Les flacons partiellement pleins doivent être éliminés conformément à la réglementation locale.



Avertissement

BLESSURE CORPORELLE. Lors de l'installation de la buse, dirigez le flux d'encre dans un b cher ou tout autre conteneur appropri . Pour  viter toute contamination de l'arriv e d'encre dans l'imprimante, ne r utilisez pas d'encre r cup r e de cette fa on. Jetez l'encre usag e conform ment   la r glementation locale.



Avertissement

BLESSURE CORPORELLE. Toute respiration prolong e des vapeurs du liquide de nettoyage ou du solvant peut entra ner une somnolence et/ou des effets semblables   ceux d'une intoxication par boissons alcoolis es. Utilisez uniquement dans un endroit ouvert, bien a r .

Solution de nettoyage



Avertissement

BLESSURE CORPORELLE. La solution nettoyante est toxique si elle est ing r e. Ne pas la boire. Consultez imm diatement un m decin en cas d'ingestion.



Avertissement

BLESSURE CORPORELLE. La solution de nettoyage irrite les yeux et les voies respiratoires. Pour éviter toute blessure corporelle lors de la manipulation de ces substances:

Toujours porter des vêtements de protection et des gants en caoutchouc.

Toujours porter des lunettes à coques avec écran latéral ou un masque facial. Il est également recommandé de porter des lunettes de sécurité lors de l'exécution d'opération de maintenance.

Appliquez une crème protectrice pour les mains avant de manipuler l'encre.

Si la solution de nettoyage entre en contact avec la peau, rincez abondamment à l'eau claire pendant au moins 15 minutes.



Avertissement

BLESSURE CORPORELLE. La solution de nettoyage est volatile et très inflammable. Elle doit être entreposée et manipulée conformément à la réglementation locale.

Ne fumez pas et n'approchez pas une flamme nue à proximité de la solution de nettoyage.

Immédiatement après l'utilisation, jetez le chiffon saturé de solution de nettoyage. Jeter ces objets conformément à la réglementation locale.



Attention

DOMMAGES À L'ÉQUIPEMENT. Assurez-vous que la solution de nettoyage est compatible avec l'encre utilisée avant de procéder au nettoyage de la tête d'impression, afin de ne pas l'endommager.

**Attention**

DOMMAGES À L'ÉQUIPEMENT. Les solutions de nettoyage contenant du chlore (eau de Javel ou acide chlorhydrique, par exemple) peuvent endommager et tacher la surface. Ne les utilisez pas sur des éléments en acier inoxydable. Si vous utilisez des brosses ou des tampons métalliques, ils doivent être en acier inoxydable. Vérifiez que les supports abrasifs utilisés ne sont pas contaminés (fer et chlore, notamment).

Consignes de sécurité relatives à l'air comprimé

**Avertissement**

BLESSURE CORPORELLE. Les particules et substances aéroportées représentent un danger pour la santé. Ne pas utiliser d'air comprimé à haute pression pour le nettoyage.

Consignes de sécurité concernant l'IU

**Attention**

SÉCURITÉ DES DONNÉES. Pour éviter un accès non autorisé au logiciel, **assurez-vous que la fonction** Déconnexion est sélectionnée (page d'ACCUEIL) lorsque vous quittez depuis un mot de passe de niveau supérieur.

**Attention**

RISQUE DE PERTE DE DONNÉES. Assurez-vous de sélectionner le nom de message correct pour la suppression de celui-ci. Tous les messages, à part le MESSAGE DE TEST seront effacés lorsque vous sélectionnerez **Effacer Tous Messages**.

Autres consignes importantes



Attention

DOMMAGES À L'ÉQUIPEMENT. Après un Arrêt rapide, la machine ne doit pas longtemps rester dans cet état, étant donné que l'encre séchée risque de rendre difficile le redémarrage.



Attention

DOMMAGES À L'ÉQUIPEMENT. La tête d'impression doit être complètement sèche avant d'essayer de démarrer l'imprimante sinon l'EHT se déclenchera.



Avertissement

BLESSURE CORPORELLE. Si la batterie est remplacée par une batterie inadéquate, cela pourra entraîner une explosion. Toujours éliminer les piles usagées conformément aux consignes et réglementations locales.



Avertissement

BLESSURE CORPORELLE. En cas d'erreur, le réchauffeur peut atteindre 70 °C. Ne pas toucher la plaque sur laquelle il est monté. Si vous ne respectez pas cette consigne, vous risquez de recevoir des blessures corporelles.



Attention

DOMMAGE À L'ÉQUIPEMENT. Si le jet est en marche et qu'aucun message d'avertissement n'apparaît, appuyez sur la barre d'état pour lancer l'impression. Lorsque vous consultez les messages d'avertissement, assurez-vous que le mode d'impression n'est pas activé par erreur.

Pièces principales

3

Imprimante Videojet 1550

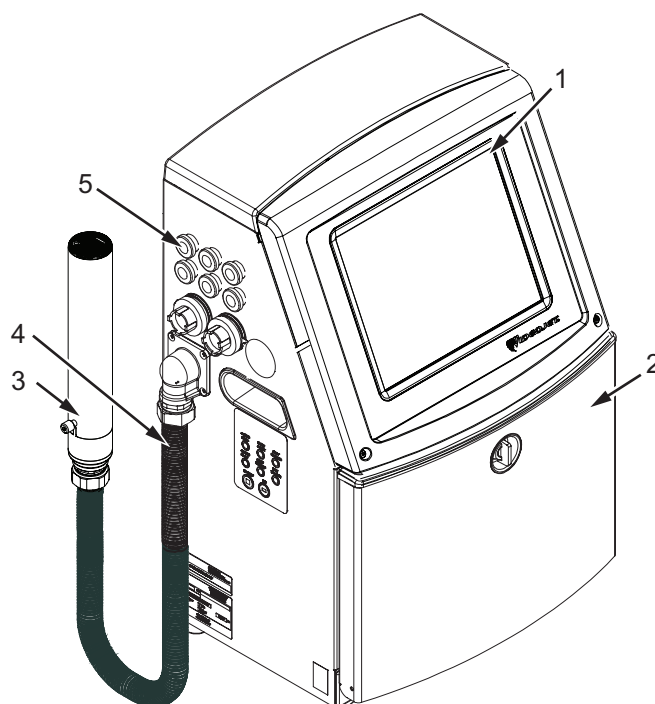

- | | |
|-------------------------|-------------------------------|
| 1. Panneau de contrôle | 5. Panneau de connexions |
| 2. Compartiment à encre | 6. Compartiment électronique* |
| 3. Tête d'impression | 7. Interrupteur général* |
| 4. Cordon de liaison | 8. Filtre arrière* |

*Les composants ne sont pas sur la photo.

Figure 3-1 : Pièces principales de l'imprimante

Page d'accueil

Vous pouvez utiliser la page d'accueil (Figure 3-2 à la page 3-2) pour effectuer les tâches suivantes :

- Mettre en marche et arrêter l'imprimante
- Sélectionner, visualiser et modifier, les messages d'impression

- Surveiller l'état de l'imprimante et des consommables
- Accéder aux fonctions de l'imprimante

La page d'accueil affiche les informations suivantes :

- L'état de l'imprimante, les conditions d'erreur et les compteurs.

Remarque : Lorsque le compteur de lot est activé, l'écran affiche le compteur du lot.

- Le nom et le contenu du message. Le contenu dans l'affichage est une représentation réelle de ce que l'imprimante imprime sur le produit (impression conforme à la visualisation).
- Les icônes qui indiquent le niveau des liquides pour cartouches d'encre et solvants.

Pour plus d'informations concernant la page d'accueil et l'utilisation des barres et boutons, voir « Bases de l'interface utilisateur », page 4-2.

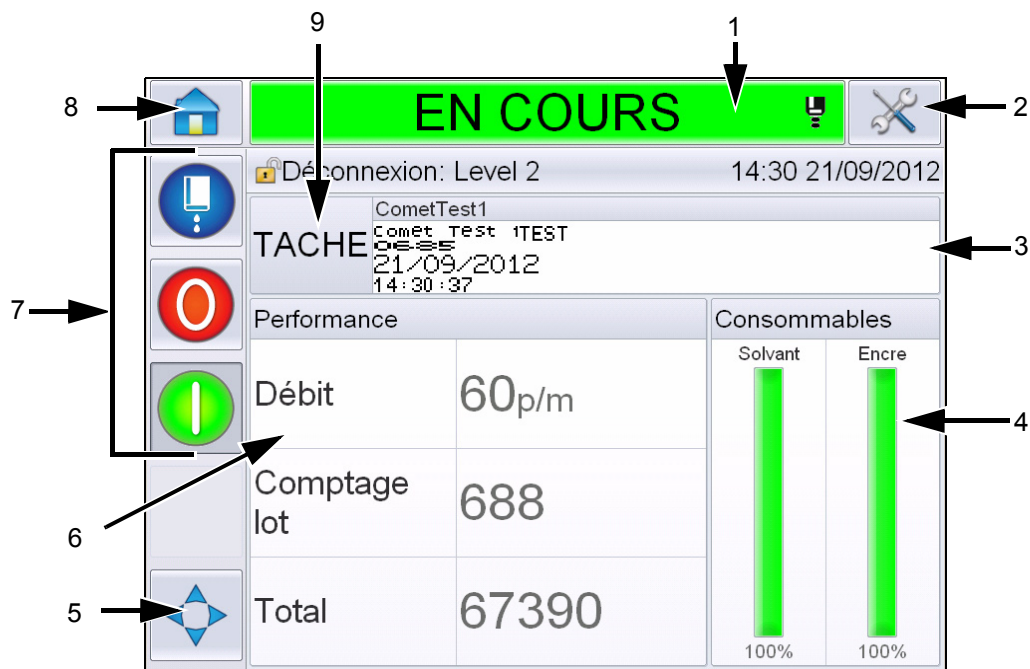

- | | |
|---|--|
| 1. Barre d'état de l'imprimante | 6. Information concernant les performances |
| 2. Bouton Outils | 7. Boutons de Contrôle |
| 3. Barre de détails du message actuel | 8. Bouton Accueil |
| 4. Informations concernant les consommables | 9. Bouton de sélection de tâche |
| 5. Position d'impression | |

Figure 3-2 : Page d'accueil

La page Outils

Appuyez sur le bouton *Outils* sur l'écran d'accueil, pour accéder à la page *Outils* (Figure 3-3).



Figure 3-3 : Page Outils

La page Outils vous permet d'accéder aux pages suivantes :

- Page Configuration : vous permet de configurer l'imprimante.
- Page Diagnostiques : offre des routines de recherche d'erreurs en ligne et des fonctions de diagnostic.
- Page Bases de donnée : permet de contrôler la base de données des messages de l'imprimante, y compris le transfert de messages.
- Page de modification des messages : Vous permet de créer, de modifier et de supprimer des messages.

Compartiment électronique

Le compartiment électronique contient les pièces montrées ci-après Figure 3-4.

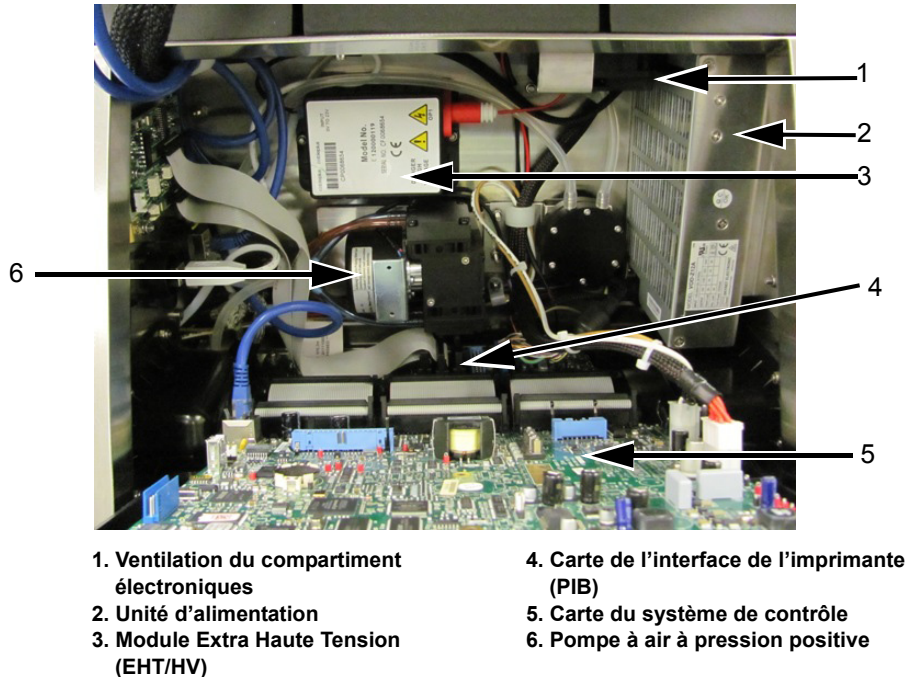

Figure 3-4 : Compartiment électronique

Remarque : *Lorsqu'un client commande une imprimante Videojet 1550 avec un sécheur d'air, la pompe à air à pression positive est retirée de l'imprimante. Le sécheur d'air alimente la tête d'impression en air à pression positive à partir d'une source externe. Des séchoirs à air sont nécessaires lorsque l'imprimante fonctionne dans un environnement très humide ou lorsque des encres sensibles à l'humidité sont utilisées. N'hésitez pas à contacter Videojet Technologies Inc. au 1-800-843-3610 (pour les clients résidant aux États-Unis).*

À l'extérieur des États-Unis, les clients doivent contacter une succursale ou leur distributeur local Videojet Technologies Inc. pour toute assistance.

Compartiment à encre

Le compartiment à encre de l'imprimante comprend le module d'encre, et les cartouches « intelligentes » Smart pour l'encre et le solvant. Le ventilateur refroidit le compartiment à encre et un filtre empêche la poussière de s'introduire dans le compartiment à encre.

Module d'encrage

Le module d'encrage régule la pression et la viscosité de l'encre dans l'imprimante, et comprend les composants suivants :

- Élément encreur
- Pompe à encre

Remarque : Le module d'encrage est monobloc. Il n'est pas possible de démonter ou de remplacer l'une des pièces se trouvant à l'intérieur, mis à part la pompe.

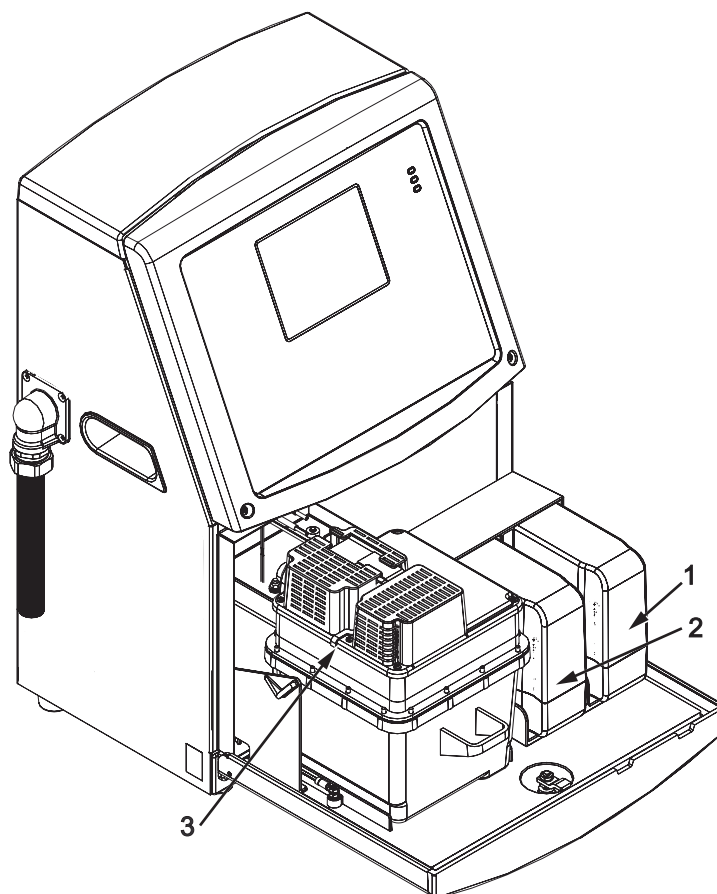

1. Cartouche d'encre
2. Cartouche de solvant
3. Module d'encrage

4. Ventilateur du compartiment à encre*
5. Pompe de gouttière*

*Ces composants n'apparaissent pas sur le dessin.

Figure 3-5 : Compartiment à encre

Cartouche intelligente

Remarque : Consulter « Remplacez les cartouches intelligentes », page 6-4 pour remplacer les cartouches.

Les cartouches intelligentes utilisent la technologie de puce intelligente pour garantir la bonne utilisation des encres et solvants longue durée.

Ventilateur du compartiment à encre

Le ventilateur du compartiment à encre refroidit le module d'encrage ainsi que la pompe à encre.

Tête d'impression et cordon de liaison

La tête d'impression utilise l'encre provenant du module d'encrage pour imprimer texte et caractères graphiques sur un produit. Les signaux de commande et l'encre sont envoyés à la tête d'impression par l'intermédiaire du cordon de liaison.

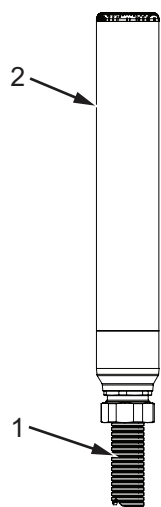

- 1. Cordon de liaison
- 2. Tête d'impression

Figure 3-6 : Tête d'impression et cordon de liaison

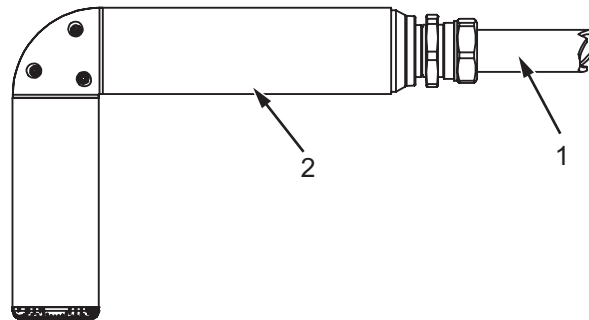

Tête d'impression 90°

- 1. Cordon de liaison
- 2. Tête d'impression

Figure 3-7 : Tête d'impression et cordon de liaison

Panneau de connexions

Le panneau de connexions se situe sur le côté gauche de l'imprimante (élément 5, Figure 3-1 à la page 3-1). Le panneau se compose des connexions indiquées ci-après Figure 3-8 à la page 3-9.

Remarque : Le nombre de connexions fournies dépend du modèle choisi.

Tableau 3-1 indique les connexions disponibles pour l'imprimante.

Type de connexion	Carte	Standard	Optionnel
Déclenchement d'impression 1	PCB 1	Videojet 1550	
Port de communication RS232	PCB 2	Videojet 1550	
Port de communication RS485	PCB 1	Non disponible sur le modèle Videojet 1550	
Encodeur	PCB 2	Videojet 1550	
Contacts à relais	PCB 1	Videojet 1550	
Sortie d'état (signal lumineux)	PCB 2	Videojet 1550	
USB	-	Videojet 1550	-
Ethernet	-	Videojet 1550	-

Tableau 3-1 : Ports du panneau de connexions

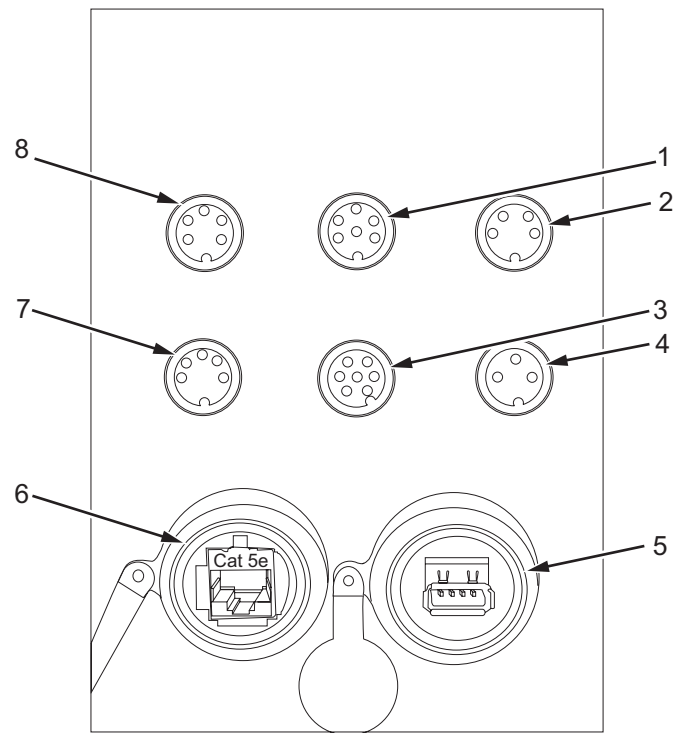

- | | |
|------------------------------------|--------------------------------|
| 1. Sortie d'état (signal lumineux) | 5. USB |
| 2. Encodeur | 6. Ethernet |
| 3. Contacts à relais | 7. Port de communication RS485 |
| 4. Déclenchement d'impression 1 | 8. Port de communication RS232 |

Figure 3-8 : Panneau de connexions

Remarque : COMMS RS485 n'est pas disponible avec Videojet 1550

Informations sur le brochage

Connexion	Brochage
Sortie d'état (signal lumineux)	DIN 6 broches
Encodeur	DIN 4 broches
Contacts à relais	DIN 7 broches
Déclenchement d'impression 1	DIN 3 broches
USB	-
Ethernet	-
Port de communication RS485 (position broches à 180°)	DIN 5 broches
Port de communication RS232	DIN 5 broches

Tableau 3-2 : Informations sur les connexions de brochage

Interrupteur principal

L'interrupteur principal (élément 1, Figure 3-9) est un bouton vert qui permet de mettre l'imprimante sous/hors tension. Vous trouverez l'interrupteur principal sur le côté droit de l'imprimante.

Remarque : Les poignées (élément 2) permettent de déplacer facilement l'appareil.

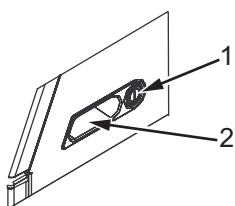

- 1. Interrupteur principal
- 2. Poignées

Figure 3-9 : Interrupteur principal

Filtre arrière

Le ventilateur du compartiment à encre prend l'air de l'atmosphère extérieure pour préserver la température du compartiment. Le filtre arrière élimine la poussière de l'air qui entre dans le compartiment à encre. Les filtres arrière IP55 sont standard pour Videojet 1550.

Le filtre arrière IP65 pour Videojet 1550 est facultatif.

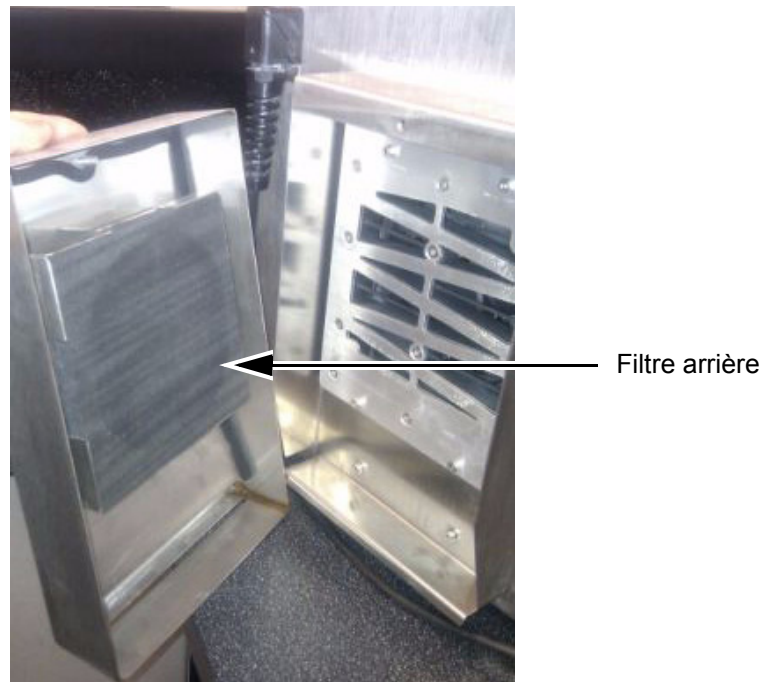

Figure 3-10 : Filtre arrière (version IP55)

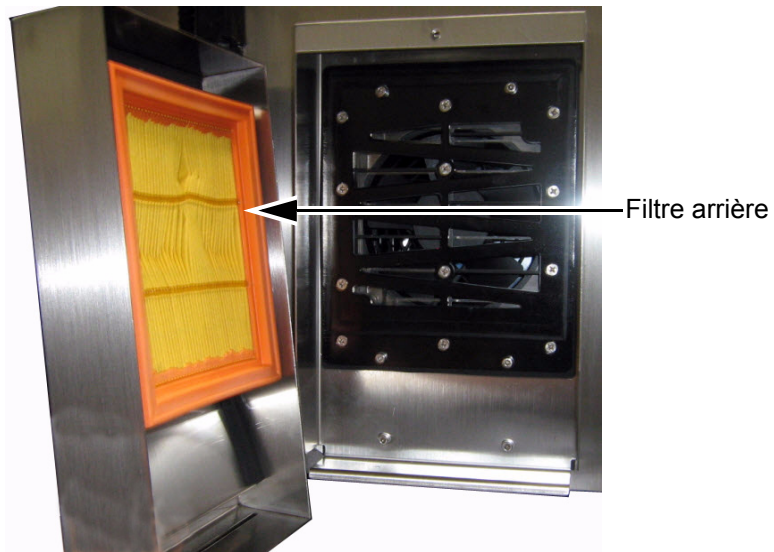

Figure 3-11 : Filtre arrière (version IP65)

Fonctionnement de l'imprimante

4

Introduction

Ce chapitre décrit les procédures pour vous permettre d'effectuer les tâches suivantes :

- Mettre l'imprimante sous tension
- Bases de l'interface utilisateur
- Utiliser la page Outils
- Démarrage et arrêt propres de l'imprimante
- Configuration des mots de passe
- Compteurs
- Heures d'activité
- Saisir les informations de services
- Configuration de l'imprimante
- Impression des messages
- Mettre l'imprimante hors tension

Mise en marche de l'imprimante

Effectuez les actions suivantes pour démarrer l'imprimante :

- 1 Faire une inspection visuelle
- 2 Vérifiez que l'alimentation électrique pour l'imprimante est disponible.
- 3 Appuyez sur l'interrupteur général pour allumer l'imprimante.
- 4 Attendez que le système de contrôle de l'utilisateur de l'imprimante démarre.

Bases de l'interface utilisateur

L'interface utilisateur est un système de contrôle de l'utilisateur fonctionnant par icônes. Elle dispose d'un écran tactile facile à utiliser et la plupart des zones de l'écran sont actives, il suffit donc de toucher une zone de l'écran au lieu d'appuyer sur le bouton d'un panneau de contrôle traditionnel. Tous les aspects techniques de la configuration de l'imprimante sont visualisables via le bouton Outils.

Figure 4-1 affiche la page d'accueil du système de contrôle de l'utilisateur.

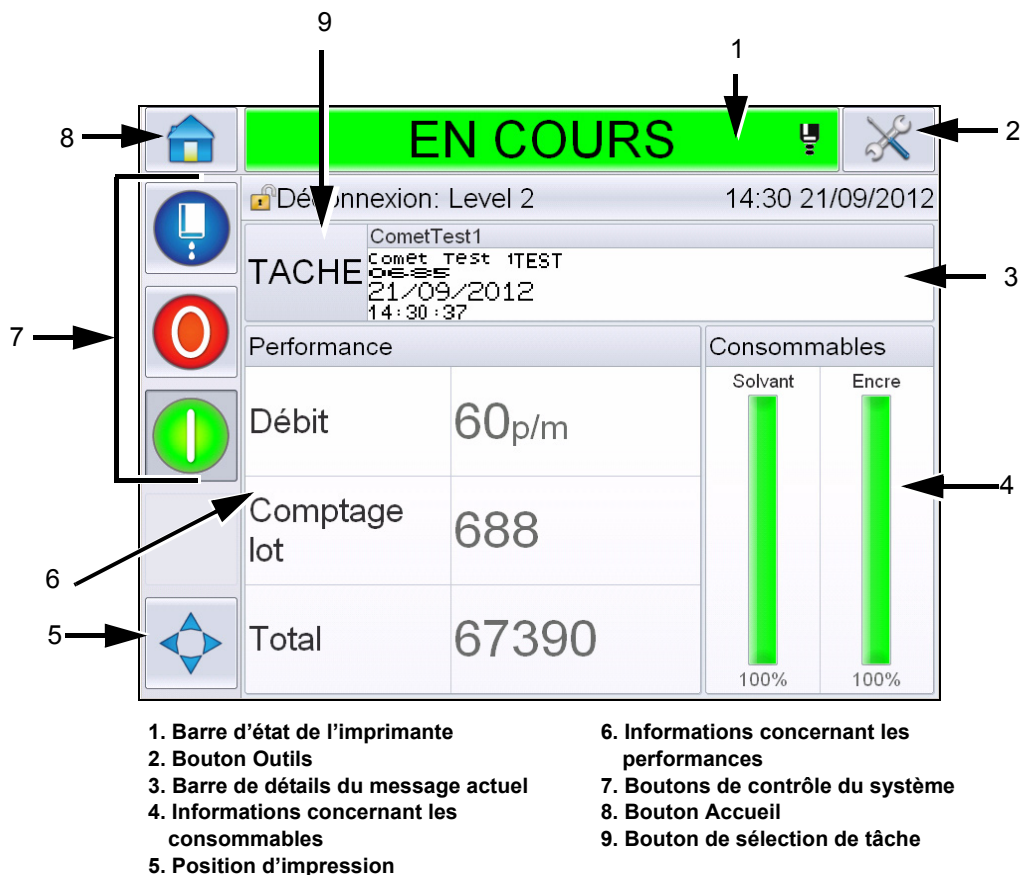

Figure 4-1 : Page d'accueil

Remarque : L'utilisateur peut modifier la langue de l'interface utilisateur. Pour plus d'informations, voir « Langue », page 5-6 du Tableau 5-3.

La page *d'accueil* permet à l'utilisateur d'accéder aux informations suivantes :

Avertissement

BLESSURE CORPORELLE. L'imprimante lance l'impression si vous touchez la barre d'état de l'imprimante lorsque l'imprimante est en mode *HORS LIGNE*. Veillez à ne pas appuyer sur la barre d'état s'il n'est pas nécessaire que l'imprimante se mette en marche.

Options	Client
Barre d'état de l'imprimante	<p>Fournit des informations concernant l'état de l'imprimante :</p> <ul style="list-style-type: none"> • <i>En fonctionnement</i>- l'imprimante est allumée, le jet est actif, et l'impression est en cours. • <i>Hors ligne</i>- l'imprimante est allumée, le jet est actif, pas d'impression en cours. • <i>Arrêt</i>- l'imprimante est alimentée mais le jet est inactif. <p> - Indique si le jet est actif, inactif ou en démarrage.</p> <ul style="list-style-type: none"> • Permet à l'utilisateur d'activer / désactiver l'impression au besoin.
Bouton Outils	Permet à l'utilisateur d'accéder à la page Outils.
Barre de détails du message actuel	Affiche le message en cours d'impression et permet également à l'utilisateur de modifier le message actuel.
Informations concernant les consommables	Indique l'état des niveaux des cartouches de solvant et d'encre.
Position d'impression	Permet à l'utilisateur la largeur ou le délai du produit en unités linéaires ou en division/ impulsions, et également d'activer ou de désactiver les options d'impression de droite à gauche et inversée

Tableau 4-1 : Page d'accueil

Options	Client
Informations concernant les performances	<p>Fournit des informations sur le nombre de tâches effectuées par lot, sur le nombre total de tâches individuelles imprimées et sur la vitesse d'impression de la tâche.</p> <p>Affiche la disponibilité fonctionnelle de l'imprimante ainsi que d'autres informations détaillées comme l'efficacité à long et court terme, la vitesse et l'efficacité de tendance, ainsi que la vitesse nominale.</p>
Boutons de Contrôle	<p>Permet à l'utilisateur de réaliser les opérations suivantes :</p> <ul style="list-style-type: none"> • Démarrage ou arrêt propre/rapide du jet. • Désactivation (arrêt) du mode d'impression. • Activation (marche) du mode d'impression. <div style="display: flex; align-items: center; margin-top: 10px;">  <p>Démarrage/arrêt du jet</p> <p>Stop</p> <p>Mise en marche (impression)</p> </div> <p style="text-align: center; margin-top: 10px;"><i>Figure 4-2 : Boutons de Contrôle</i></p> <p>Remarque : Les boutons de contrôle sont visibles sur chaque page. Le bouton Jet est toujours visible tandis que les boutons Démarrage et Arrêt ne sont visibles que lorsque l'imprimante est allumée.</p>
Bouton Accueil	Permet à l'utilisateur d'accéder à l'écran d'accueil, comme indiqué sur la Figure 4-1 à la page 4-2.
Bouton de sélection de tâche	Permet à l'utilisateur de choisir la tâche requise dans la liste.

Tableau 4-1 : Page d'accueil (suite)

Utiliser la page Outils

Appuyez sur le bouton Outils sur la page d'accueil pour accéder à la page Outils (Figure 4-3).



Figure 4-3 : Page Outils

La page *Outils* permet à l'utilisateur d'accéder aux pages suivantes :

- Page Configuration : Permet à l'utilisateur de modifier les paramètres de configuration de l'imprimante
- Page Diagnostics : Fournit des routines de recherche d'erreurs en ligne et des fonctions de diagnostic
- Page Bases de données : Permet de contrôler la base de données des tâches de l'imprimante.
- Page de modification des messages : Permet à l'utilisateur de modifier les détails des messages.

Comment effectuer un arrêt et démarrage propres/rapides de l'imprimante

Les procédures par défaut pour démarrer et arrêter l'imprimante sont Démarrage Propre et Arrêt Propre.

Remarque : Si Démarrage Propre et Arrêt Propre ne sont pas disponibles, procédez à un démarrage et à un arrêt rapides. L'imprimante ne peut fournir les options Démarrage Propre ou Arrêt Propre si le réservoir de solvant est vide ou si le niveau d'encre dans le réservoir d'encre est élevé. Vérifiez que le récipient du solvant n'est pas vide ou que le niveau d'encre de l'encreur n'est pas élevé.



Attention

DOMMAGES À L'ÉQUIPEMENT. N'exécutez pas le Démarrage du nettoyage ou l'Arrêt du nettoyage plusieurs fois. Si vous ne respectez pas cette précaution, le rinçage sera effectué trop souvent, et l'encre sera diluée. Une encre diluée fait diminuer la qualité de l'impression.

Comment effectuer un démarrage propre/rapide

Appuyez sur le bouton *Jet* sur la page d'accueil. Sélectionner *Démarrage rapide du jet* ou *Démarrage propre du jet*. L'imprimante démarre l'encrage et le jet d'encre se met en route. La barre d'état de l'imprimante clignote et affiche « Démarrage du jet » L'imprimante passe ensuite en mode *HORS LIGNE*.

Remarque : Maintenir le bouton *jet* enfoncé permet de sélectionner directement le démarrage propre ou rapide



Figure 4-4 : Démarrage rapide ou propre du jet

Comment effectuer un arrêt propre/rapide

Appuyez sur le bouton Jet et sélectionnez Arrêt Rapide du jet ou Arrêt Propre du jet. L'imprimante arrête le flux de l'encre. La barre d'état de l'imprimante clignote et affiche « Arrêt du jet » avant de passer en mode ARRÊT.

Remarque : Maintenir le bouton jet enfoncé permet de sélectionner directement l'arrêt propre ou rapide

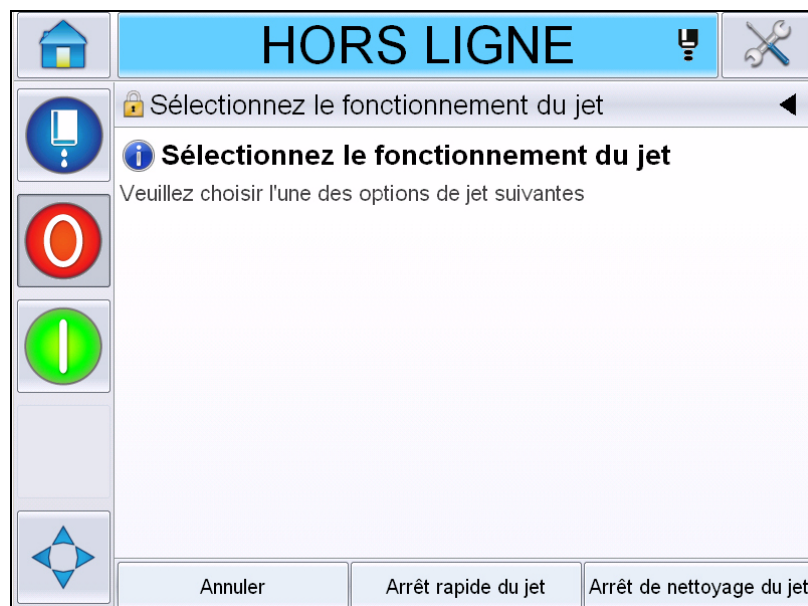

Figure 4-5 : Arrêt rapide ou propre du jet

Comment régler les mots de passe

L'UI comprend les niveaux d'accès suivants :

- Le niveau 0 est le niveau du mot de passe par défaut.
- Les niveaux 1 et 2 sont des mots de passe protégés. Le client peut configurer deux niveaux. Le client peut utiliser les deux niveaux pour accéder à des menus différents dans l'UI.

Les mots de passe sont définis et configurés via le gestionnaire de configuration CLARiTY®. Voir le manuel technique pour plus d'informations.

L'UI comprend les niveaux d'accès suivants :

- Niveau 1
- Niveau 2
- Fabricant



Figure 4-6 : Niveaux des mots de passe

Comment se connecter

Si l'utilisateur doit disposer d'un niveau supérieur à 0 pour accéder à un menu, il lui sera demandé de sélectionner le niveau de mot de passe requis.



Figure 4-7 : Sélection du niveau

Se connecter au Niveau 1 (mot de passe par défaut = 1111) ou au Niveau 2 (mot de passe par défaut = 2222). Vous quittez alors le Niveau 0 et accédez au niveau de protection choisi.

Si l'accès nécessite un mot de passe de niveau supérieur, l'utilisateur doit d'abord se déconnecter puis se reconnecter avec le niveau de mot de passe requis.

Seules ces fonctions seront visibles par l'utilisateur lors de l'entrée du mot de passe. Si aucune option n'est disponible pour l'utilisateur à ce niveau de mot de passe, un message s'affiche.

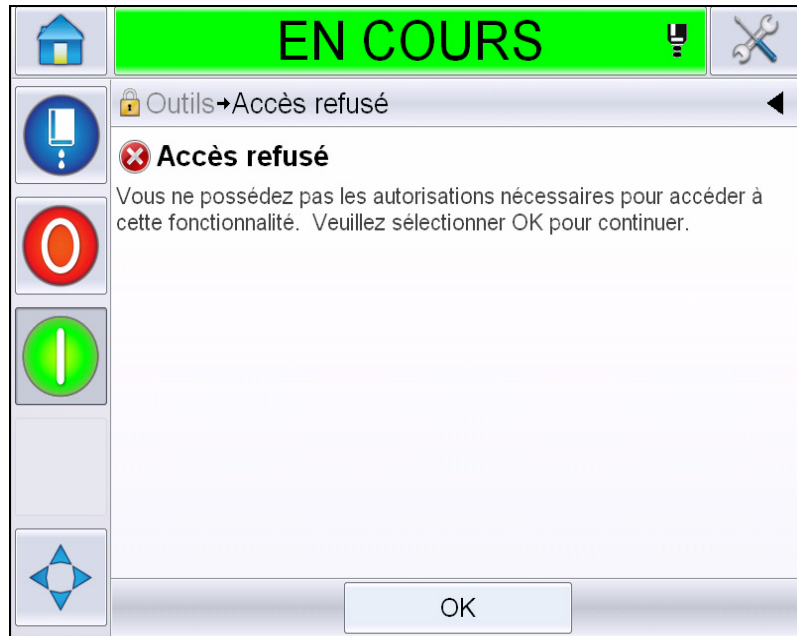
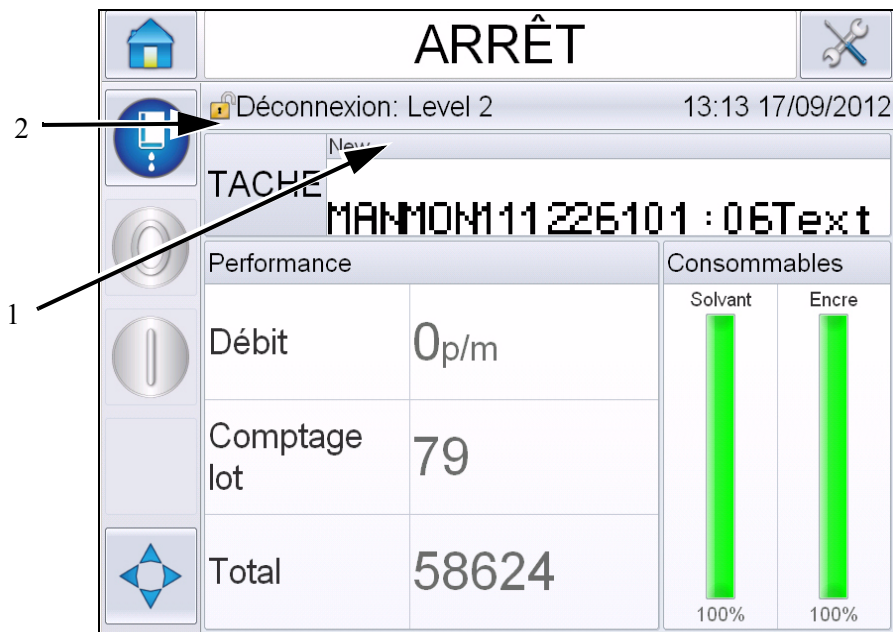

Figure 4-8 : Accès refusé

Comment effacer le mot de passe

Accédez à la page d'accueil et appuyez sur *Déconnexion* (voir Figure 4-9 à la page 4-11). Vous pourrez vous déconnecter du niveau actif en cours.

Remarque : Les mots de passe de niveaux 1 et 2 entraînent une déconnexion automatique après une durée définie par défaut. Cette fonction peut être configurée via le gestionnaire de configuration CLARiTY®.



1. Niveau du mot de passe actuel
2. Appuyez pour vous déconnecter

Figure 4-9 : Déconnexion

Compteurs

Le compteur de la page d'accueil affiche le nombre total des produits que l'imprimante a détecté. Tous les produits détectés sont comptés ici y compris les produits sur lesquels l'imprimante n'a pas imprimé de message.

Comment réinitialiser les compteurs

Procédez ainsi pour réinitialiser le compteur :

Accédez à *Outils* > *Configuration* > *Consommables* puis sélectionnez le mode de réinitialisation requis.

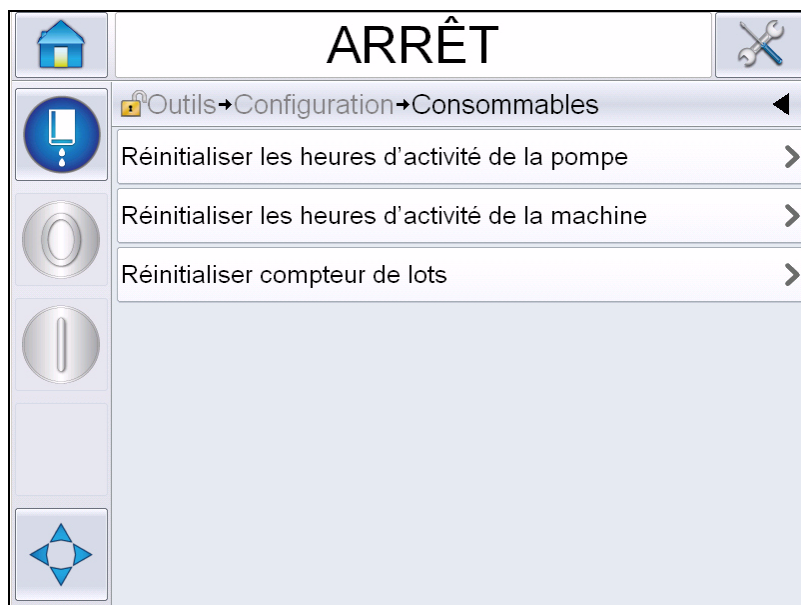

Figure 4-10 : Réinitialiser les Compteurs

Remarque : Si vous réinitialisez le compteur, vous ne pourrez alors pas annuler l'opération.

Heures d'activité

Comment visualiser les heures d'activité

Vous pouvez voir le nombre d'heures durant lequel l'imprimante et la pompe à encre ont fonctionné : Accédez à *Outils > Diagnostics > Consommables > Durée de vie de l'imprimante*.

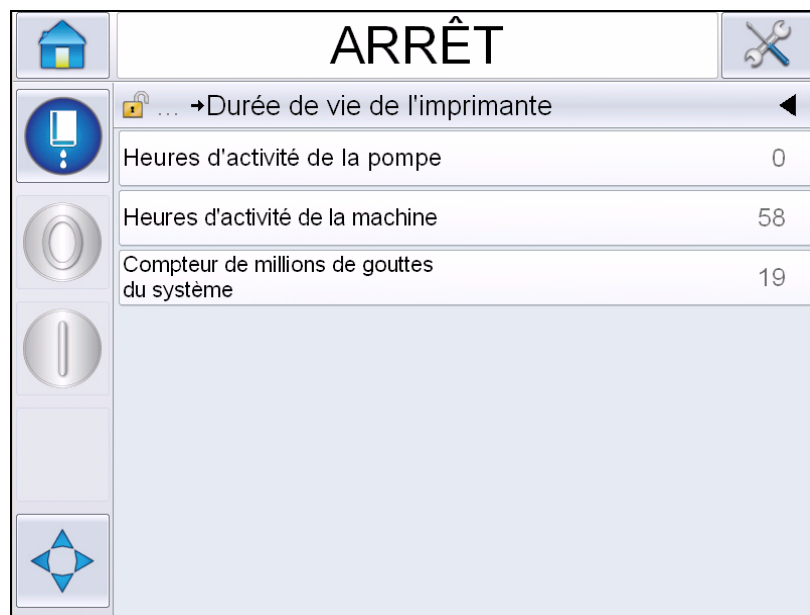

Figure 4-11 : Visualiser les heures

Comment réinitialiser les heures d'activité

Accédez à *Outils > Configuration > Consommables* et sélectionnez *Réinitialiser les heures d'activité de la pompe* ou *Réinitialiser les heures d'activité de la machine* au besoin.

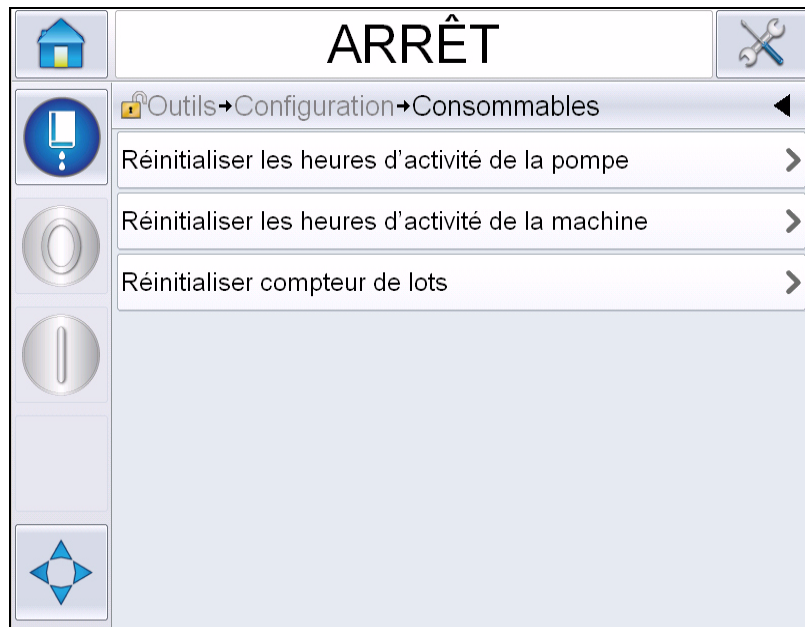

Figure 4-12 : Réinitialiser les heures d'activité

Comment configurer le port de série

Le port de communication série RS-232 est équipé par défaut sur les imprimantes Videojet 1550. Pour plus d'informations, veuillez contacter votre agence ou distributeur Videojet.

Vous pouvez préparer le port de communication de l'imprimante pour la circulation des informations de journalisation des données entre le port et le dispositif à distance.

- 1 Accédez à *Outils > Configuration > Contrôle > Communications*.



Figure 4-13 : Port de série

- 2 Sélectionnez le port RS232.



Figure 4-14 : Port de série

3 Vous pouvez configurer les réglages suivants :

Débit en bauds	Règle le débit en bauds pour la transmission aux dispositifs à distance
Bits de données	Règle le nombre de bits utilisé dans un mot de donnée
Bits d'arrêt	Règle le nombre de bits d'arrêt utilisé dans un mot de donnée
Parité	Permet de choisir entre parité impaire, paire ou pas de parité pour la détection d'erreur dans la transmission des données
Contrôle de flux	Sélectionnez Aucune, Logiciel ou Matériel pour le contrôle du flux de données.

4 Appuyez sur *OK* après avoir configuré chaque option. Appuyez sur le bouton retour ou le bouton d'accueil pour terminer la configuration.

Entrer les informations de dépannage

Vous pouvez enregistrer les informations de service sur l'imprimante.

- 1 Accédez à *Outils > Configuration > Contrôle > Informations de contact*.

Figure 4-15 : Saisir les informations de services

- 2 Saisissez les informations suivantes dans les champs :

	Entrée
Emplacement de l'imprimante	Nom correct du site (Par exemple, nom d'usine et numéro de machine).
Nom du client	Nom de votre société
Lignes d'adresse 1 à 4	Entrez l'adresse postale de l'emplacement de votre imprimante.
Numéro de série	Entrez le numéro de série de l'imprimante
Numéro de téléphone	Contactez le service client Videojet Technologies Inc. au 1-800-843-3610 (États-Unis uniquement) ou contactez votre représentant local Videojet Technologies Inc.

- 3 Appuyez sur *OK* après avoir saisi chaque information. Appuyez sur le bouton retour ou le bouton d'accueil une fois les informations saisies.

Remarque : Vous pouvez visualiser les informations de service via *Outils > Diagnostics > Consommables > Informations de contact*.

Configuration imprimante

Pour configurer l'imprimante, accédez à *Outils > Configuration > Tête d'impression*.

Remarque : L'interface utilisateur n'affiche que les options sélectionnables.

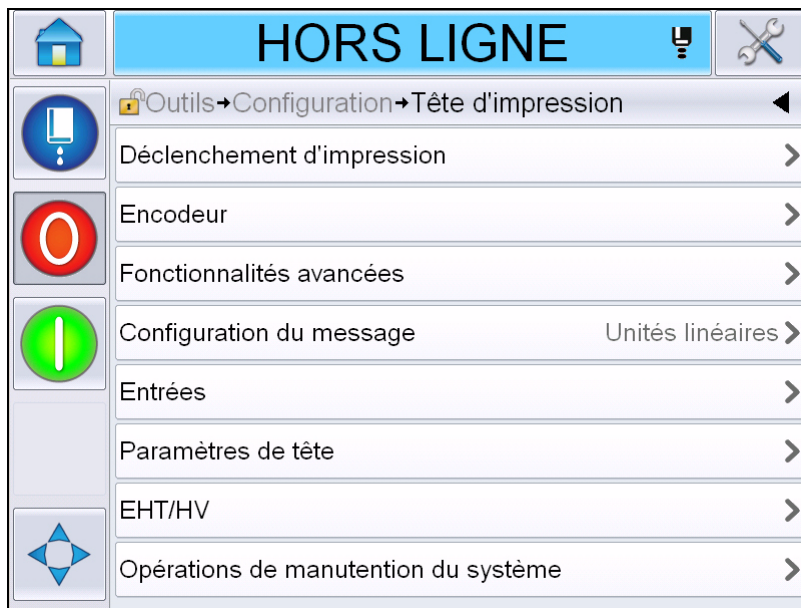

Figure 4-16 : Menu Tête d'impression

Le menu Tête d'impression propose les options suivantes.

Déclenchement d'impression

Le Tableau 4-2 à la page 4-19 décrit les options dans le *menu* Déclenchement d'impression.



Figure 4-17 : Menu Enclenchement d'impression

Source de cellule photoélectrique	L'impression est activée à partir de la source Externe. Remarque : L'option « Aucune » est également disponible dans le champ Source Cellule Photo.
Niveau 1 de la cellule photoélectrique	Permet de régler le niveau de déclenchement de la cellule photoélectrique sur élevé ou bas.
Mode Impression continue	Activez l'option d'impression continue pour imprimer le message plusieurs fois (pour plus d'informations, voir « Comment utiliser l'option Impression en continu », page 4-28).

Tableau 4-2 : Menu Enclenchement d'impression

Encodeur

Le Tableau 4-3 décrit les options dans le *menu* Encodeur.



Figure 4-18 : Menu Encodeur

Remarque : Régler la source de l'encodeur de position sur Externe ou Encodeur automatique permet de sélectionner le menu Type d'encodeur

Source du codeur de position	Réglez le codeur arbre à l'option interne pour une vitesse de ligne fixe. Réglez l'option externe pour une utilisation compatible avec le codeur arbre où la vitesse de ligne est variable. Remarque : Si l'encodeur de position externe est sélectionné, l'utilisateur doit également saisir le type d'encodeur. Réglez le codeur automatique pour une utilisation lorsque la vitesse du produit change, car le produit glisse sur le transporteur.
Type d'encodeur	Si l'encodeur de position externe est sélectionné, saisissez le type d'encodeur (non quadratique, A et B, ou B et A).
Résolution du codeur	Saisissez la résolution de l'encodeur.
Vitesse de ligne estimée	Saisissez la vitesse de ligne estimée.
Longueur de produit	Saisissez la longueur de produit. La longueur de produit est nécessaire si le filtrage de la largeur du support est activé. Voir le Tableau 4-4 à la page 4-21 pour plus d'informations sur le filtrage de la largeur du support.

Tableau 4-3 : Menu Encodeur

Fonctionnalités avancées

Le Tableau 4-4 décrit les options dans le *menu* Fonctions avancées.

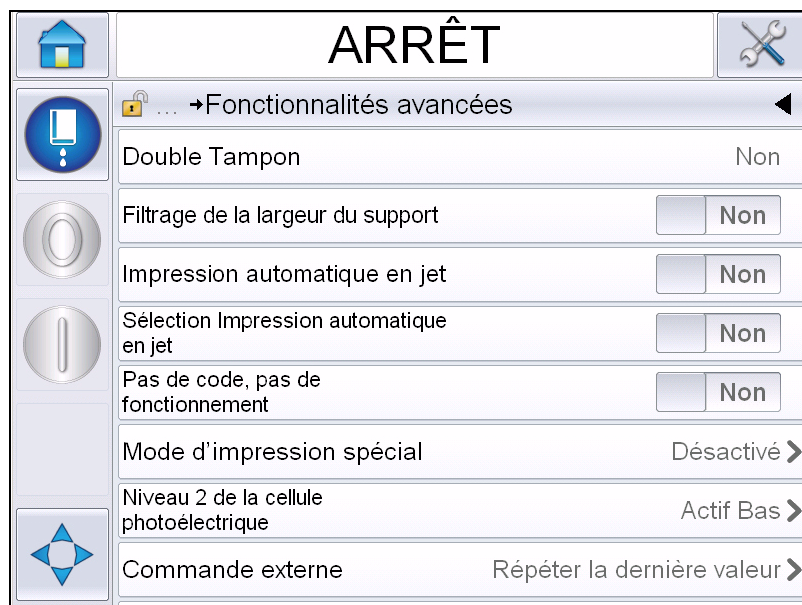

Figure 4-19 : Menu fonctions avancées

Remarque : La sélection de certaines fonctions en désactivera d'autres et les supprimera de l'interface utilisateur. Par exemple, activer « Double tampon » désactivera « Mode impression spéciale ». Si vous ne parvenez pas à sélectionner l'option nécessaire, veuillez à bien régler les paramètres de l'imprimante.

Double Tampon	Le double tampon est désactivé par défaut. Activez le double tampon pour imprimer sans temporisation produit. Désactivez le double tampon si l'impression est régulée par un système externe pour éviter tout décalage. La désactivation de cette caractéristique s'effectue dans les modes suivants : Mode d'Impression Spécial, Sélectionner Message Externe et Encodage Auto.
Filtrage de la largeur du support	Cette option peut être activée ou désactivée. Le filtrage de la largeur du support définit la longueur du produit dans l'imprimante. Il permet à l'imprimante d'ignorer le mécanisme de détection du produit lorsque le produit passe dans la cellule photoélectrique. Ce paramètre est utile si jamais la cellule photoélectrique est enclenchée deux fois par le même produit.
Impression automatique en jet	Vous pouvez autoriser la machine à démarrer automatiquement l'impression dès que le jet est actif. Remarque : Un message doit être prêt pour lancer l'impression.

Tableau 4-4 : Menu fonctions avancées

Sélection Démarrage Impression Auto	Permet de configurer la machine de façon à ce qu'elle démarre l'impression dès qu'un message est sélectionné, sous réserve que le jet d'encre soit initialisé.
Pas de code, pas de fonctionnement	Cette option peut être activée ou désactivée. Remarque : Une fois l'option Pas de code pas de fonctionnement activée vous pouvez en saisir la valeur de Seuil. Saisissez les valeurs de seuil minimale, maximale et par défaut.
Mode d'impression spécial	Sélectionnez le mode impression DIN ou impression transversale. Vous pouvez également désactiver le mode impression spéciale (voir « Impression DIN », page 4-30). Remarque : Cette option n'est pas disponible si le double tampon est activé.
Délais de produit inversé	Cette option est disponible si le mode impression transversale est sélectionné. Le délai de produit inversé peut être saisi en mm ou en impulsions selon l'unité sélectionnée dans le menu de configuration des messages.
Niveau 2 de la cellule photoélectrique	Permet d'utiliser aussi bien des cellules photoélectriques à haut et bas niveau d'activation. Cette commande permet de régler le niveau de déclenchement de la cellule sur bas ou haut.
Commande externe	Fournit des instructions à l'imprimante lorsque le tampon d'enregistrement est à cours de données : Arrêt - L'imprimante arrête l'impression lorsque la fin du tampon est atteinte. <i>Répétition de la dernière valeur</i> - L'imprimante continue d'imprimer le dernier message quand la fin du tampon est atteinte.

Tableau 4-4 : Menu fonctions avancées (suite)

Configuration du message

L'utilisateur peut sélectionner des unités en impulsions linéaires (mm/pouces) ou fractionnelles pour configurer les messages de ce menu.

Remarque : La sélection de l'unité dans ce menu modifie la plage de valeurs des autres paramètres de messages de l'unité sélectionnée.

Reconnaissance d'impression

Le Tableau 4-5 décrit les options dans le *menu* Reconnaissance d'impression.



Figure 4-20 : Menu Reconnaissance d'impression

Imprimer Reconnaissance	Envoie un signal à un système de contrôle externe (normalement avec un connecteur COMM1).
	1. Désactivé
	2. Après compilation
	Remarque : Une fois Après Compilation activé, l'IU demande de renseigner le dispositif de reconnaissance d'impression ainsi que le code ASCII de reconnaissance de l'impression.
Dispositif de reconnaissance d'impression	Sélectionnez RS 282 (RS 485 non disponible avec Videojet 1550/1650).
Code ASCII de reconnaissance d'impression	Règle le code de caractère ASCII (0 à 255) envoyé au système de contrôle.
Largeur totale d'impression	Saisissez la largeur totale d'impression en mètres.

Tableau 4-5 : Menu Reconnaissance d'impression

Entrées

Le Tableau 4-6 décrit les options dans le menu *Entrées*.



Figure 4-21 : Menu d'entrées

Avancée du compteur	Sélectionnez <i>Actif bas</i> ou <i>Actif haut</i> dans les options.
Réinitialisation du compteur	
Arrêt du jet d'encre	
Entrée supplémentaire recharge 1	
Entrée supplémentaire recharge 2	

Tableau 4-6 : Menu d'entrées

Paramètres de tête

Le Tableau 4-7 décrit les options dans le menu *Paramètres de tête*.

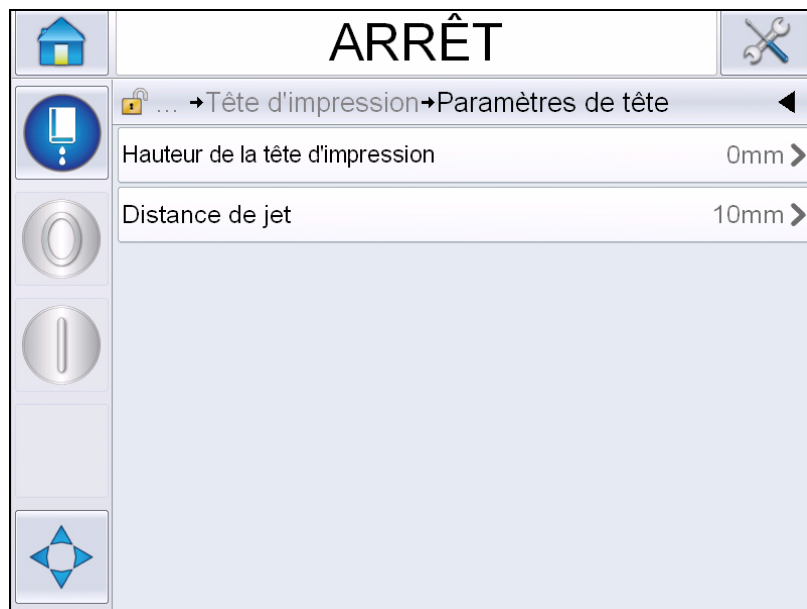

Figure 4-22 : Menu Paramètres de tête

Hauteur de la tête d'impression	Saisissez l'élévation de la tête d'impression en millimètres. Il s'agit de la distance verticale entre le point de sortie du cordon de liaison du compartiment et la base de la tête d'impression lorsqu'elle est fixée au transporteur dans le cadre d'une impression de production.
Distance de jet	Vous devez saisir la distance entre la tête d'impression et le produit en millimètres.

Tableau 4-7 : Menu Paramètres de tête

EHT/HV

Le Tableau 4-8 décrit les options dans le menu *EHT/HV*.



Figure 4-23 : Menu EHT/HV

Étalonner EHT/HV	Suivre les instructions à l'écran pour étalonner l'EHT/HV.
------------------	--

Tableau 4-8 : Menu EHT/HV

Opérations de manutention du système

Le Tableau 4-9 décrit les options dans le *menu* Opérations de maintenance du système.

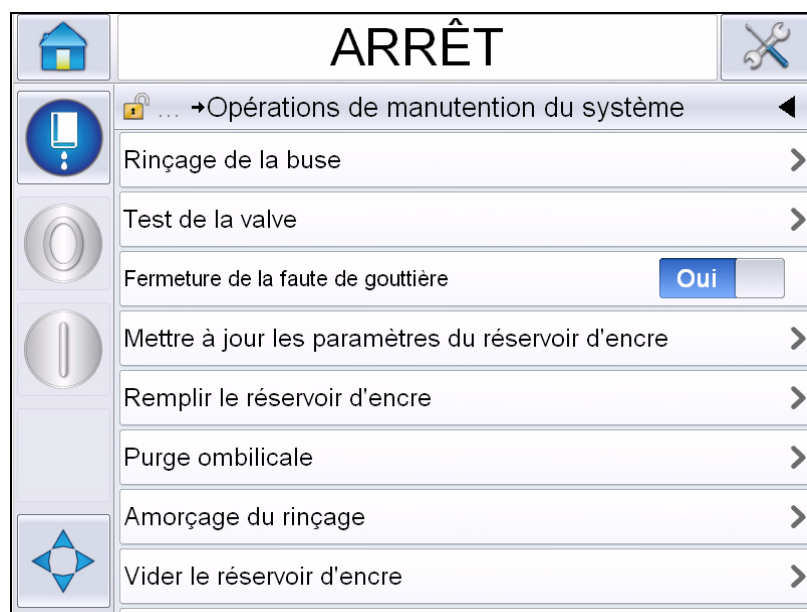

Figure 4-24 : Menu des Opérations de maintenance du système

Rinçage de la buse	Utilisez cette option pour rincer la buse. Le système demande une confirmation avant de continuer.
Test de la valve	Utilisez cette option pour effectuer un test de valve. L'utilisateur peut sélectionner les valves puis le type de test. Remarque : Cette option n'est disponible que si l'imprimante est en état d'arrêt.
Anomalie de gouttière Arrêt	Vous pouvez activer ou désactiver cette option.
Mettre à jour les paramètres du réservoir d'encre	Utilisez cette fonction pour mettre à jour les paramètres de réservoir d'encre.
Remplir le réservoir d'encre	Cette fonction est utilisée pour remplir le module d'encrage lorsqu'il est vide par l'intermédiaire de la cartouche d'encre. Cette fonction est habituellement utilisée lors des opérations de mise en service initiale ou de remplacement du module d'encrage. Pour plus d'informations, consultez le manuel de maintenance.

Tableau 4-9 : Menu des Opérations de maintenance du système

Purge ombilicale	Lors d'une purge du cordon de liaison, ses tubes d'alimentation et de renvoi doivent être déconnectés des tubes d'alimentation et de renvoi de la buse. Mettez ensemble le cordon de liaison et les tubes de retour et couvrez le fil de la buse et les tubes de retour. Pour plus d'informations, consultez le manuel de maintenance.
Amorçage du rinçage	L'IU demande une confirmation avant de continuer. Pour plus d'informations, consultez le manuel de maintenance.
Vider le réservoir d'encre	Cette fonction permet de vider l'encre du module d'encrage et de récupérer cette encre dans une cartouche dédiée.
Rincer le réservoir d'encre	Le réservoir d'encre est vidé. Effectuez le vidage lorsque vous changez l'emplacement de l'imprimante ou la stockez. Suivez les indications qui s'affichent.

Tableau 4-9 : Menu des Opérations de maintenance du système (suite)

Remarque : Les options disponibles dans le menu de Configuration varient selon la configuration de l'imprimante.

Comment utiliser l'option Impression en continu

Lorsque le mode *Impression Continue* (Figure 4-17 à la page 4-19) est activé, le message s'imprime de façon répétée. Le message est imprimé seulement si l'entrée du dispositif de détection du produit est activée. Cette option est utile si les messages doivent être imprimés à des intervalles réguliers et précis sur des produits défilant en continu.

- 1 Sélectionnez *Impression en continu* dans le menu *Déclenchement d'impression*. La boîte de dialogue *Impression en Continu* apparaît (voir Figure 4-25).

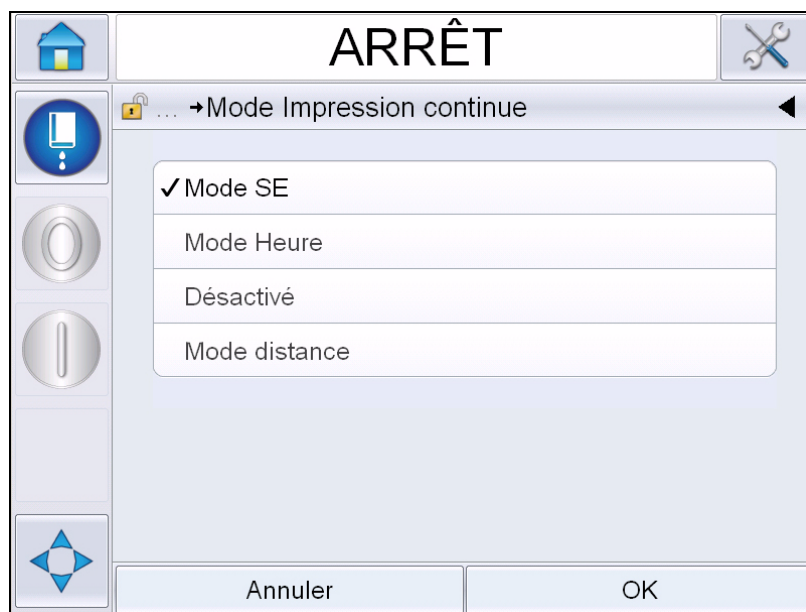

Figure 4-25 : Boîte de dialogue Impression en continu

- 2 Réglez l'affichage du *Mode SE* pour utiliser les pulsions du codeur de l'arbre externe pour régler la distance entre le début de chaque impression. Saisissez les valeurs minimale, maximale et par défaut pour les impulsions SE.
- 3 S'il n'existe pas d'encodeur de position externe, réglez le *délai du Mode Heure* pour utiliser les impulsions créées en interne afin de définir la distance entre chaque impression. Saisissez les valeurs minimale, maximale et par défaut de la temporisation.
- 4 Réglez le délai du mode Intervalle pour utiliser une distance définie par l'utilisateur et ajuster l'écart entre chaque début d'impression.

Impression DIN

Accédez à *Outils > Configuration > Tête d'impression > Fonctions avancées > Mode impression spéciale* et sélectionnez *Impression DIN*.

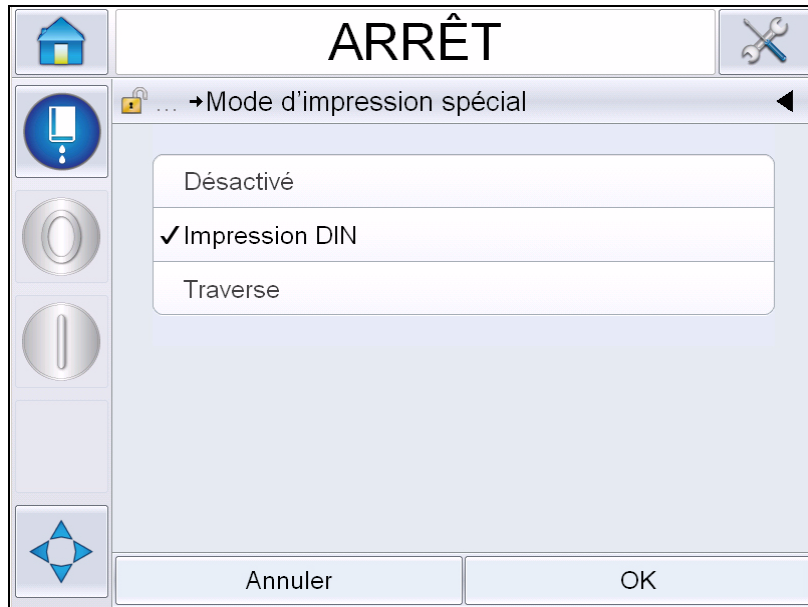

Figure 4-26 : Boîte de dialogue *Impression en continu*

Impression DIN	Inverse automatiquement toutes les autres impressions. Cette méthode est utilisée pour les impressions sur câbles.
Impression transversale	Configure le message pour permettre d'imprimer dans les deux sens

Impression des messages

Vous devez sélectionner un message avant de commencer le processus d'impression.

Comment Sélectionner un message

Si vous souhaitez imprimer un message qui n'est pas actuellement affiché, vous pouvez en sélectionner un autre.

Pour sélectionner un message, procédez comme suit :

- 1 Appuyez sur le bouton *Tâche* de l'écran d'accueil.
- 2 Une liste des messages disponibles s'affiche (voir Figure 4-27).

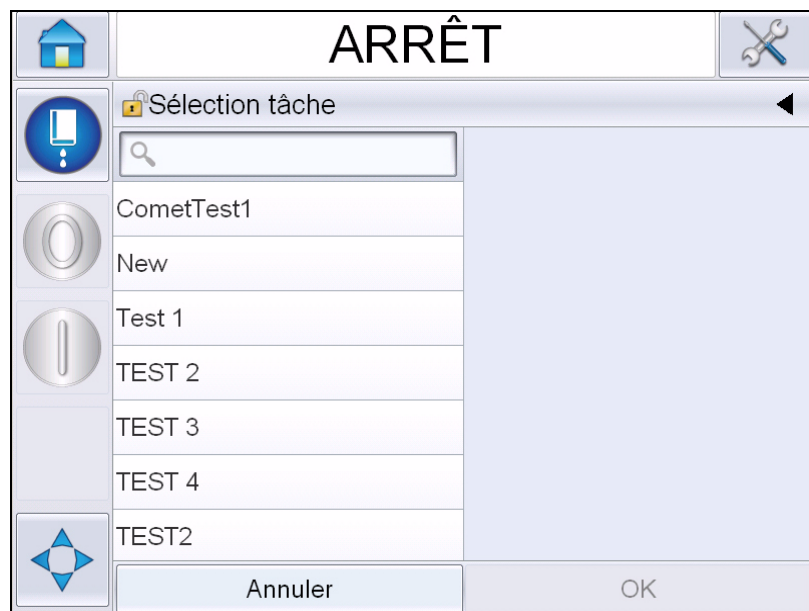

Figure 4-27 : Sélection tâche

- 3 Entrez le nom du message requis dans la liste. Si la liste est longue, une « barre de défilement » apparaîtra à droite de la liste. Faites défiler la barre vers le haut ou vers le bas pour parcourir la liste.

Vous pouvez également chercher le nom du message et le sélectionner dans la liste. Appuyez sur la barre de recherche

. **Saisissez** le nom du message à l'aide

du clavier QWERTY s'affichant, et sélectionnez le message requis dans la liste filtrée.



Figure 4-28 : Sélection tâche

- 4 Appuyez sur le bouton OK pour visualiser un aperçu du message.
- 5 Appuyez sur OK sur la page d'aperçu pour confirmer les détails. Le nouveau message devient le message en cours.

***Remarque :** Vous pouvez sélectionner un nouveau message pendant que l'imprimante est en marche ou lorsqu'elle est hors ligne. Le nouveau message remplace le message en cours seulement une fois l'étape 5 effectuée.*

- 6 Appuyez sur le bouton Accueil pour revenir à l'écran d'accueil.

Pour quitter le menu de sélection de message à tout moment sans apporter de modification, appuyez sur le bouton *Annuler*.

Champs modifiables par l'utilisateur

Si le message sélectionné est doté d'un champ modifiable par l'utilisateur, celui-ci devra y prêter attention et le modifier si nécessaire.

Pour modifier le champ utilisateur, procédez comme suit :

- 1 Une fois un message sélectionné, la liste des champs modifiables par l'utilisateur s'affiche (voir Figure 4-29 à la page 4-33).

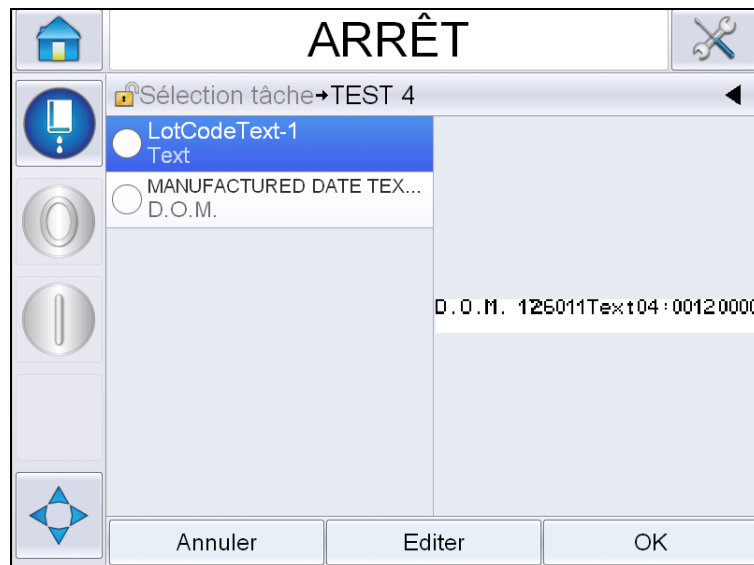

Figure 4-29 : Champs modifiables par l'utilisateur

- 2 Pour laisser un champ utilisateur tel quel, sélectionnez le champ utilisateur et appuyez sur *OK*, ce qui affichera une marque verte à l'intérieur (voir Figure 4-30).

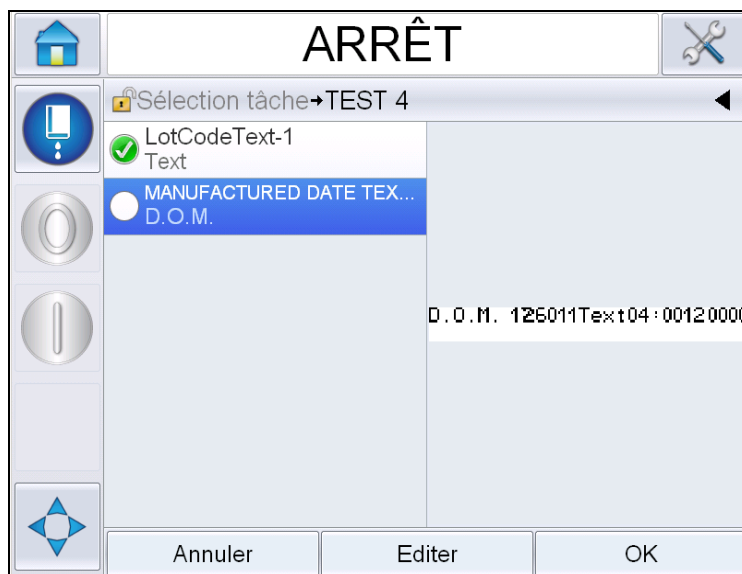

Figure 4-30 : Modifier un message

- 3 Pour modifier le champ utilisateur, sélectionnez-le et appuyez sur *Modifier*. L'éditeur de champ utilisateur adapté au type de champ s'affiche dans le cadre de la mise à jour. Mettez à jour le champ utilisateur au besoin et appuyez sur *OK*.
- 4 Une fois les champs utilisateur mis à jour ou confirmés, l'aperçu du message s'affiche.
- 5 Appuyez sur *OK* pour déplacer le message à imprimer.

Fonction Modification tactile

Pour mettre à jour et modifier les champs utilisateurs rapidement et facilement dans un message d'impression, l'utilisateur peut se servir de la fonction *Modification tactile*.

- 1 Sélectionnez la 'Barre de détails du message en cours' pour afficher l'aperçu du message.



Figure 4-31 : Aperçu du message - Modification tactile

- 2 Appuyez sur le bouton  Data (Données).
- 3 Le message s'affiche et les champs modifiables par l'utilisateur apparaissent en surbrillance.

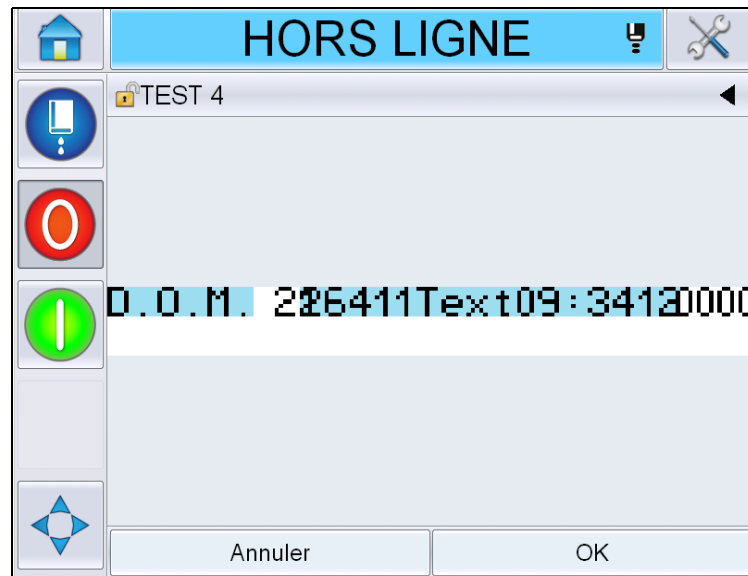

Figure 4-32 : Champs modifiables par l'utilisateur en surbrillance

- 4 Pour modifier un champ utilisateur, appuyez dessus.
- 5 L'éditeur de champ utilisateur adapté au type de champ s'affiche pour la mise à jour. Mettez à jour le champ utilisateur au besoin puis appuyez sur OK.



Figure 4-33 : Éditeur de champ utilisateur

- 6 S'il existe un deuxième champ utilisateur, répétez les étapes 4 et 5.
- 7 Appuyez sur *OK* après avoir modifié tous les champs utilisateur nécessaires. La tâche sera mise à jour dans l'imprimante et affichée dans la 'barre de détails du message en cours' à la prochaine impression.

Démarrer l'impression

Il est possible d'utiliser la séquence Démarrage Rapide pour lancer le jet. Pour plus d'informations, consultez le manuel de service. Sélectionnez le bouton *Jet* et *Démarrage Rapide* ou *Démarrage Propre*.

Remarque : En l'absence d'erreur ou d'avertissement, le jet peut être démarré ou arrêté via la barre d'état.

- 1 Voir « Comment effectuer un démarrage propre/rapide », page 4-6 pour lancer la séquence de démarrage du jet.

Au cours de la séquence, la barre d'état de l'imprimante clignote. La séquence dure environ une minute. Lorsque la séquence est terminée, l'icône



s'affiche en permanence. En l'absence d'avertissement, la barre d'état affiche *État « En marche »*.

- 2 Pour démarrer le processus d'impression, les opérations suivantes sont nécessaires :
 - Appuyez sur le bouton ON (activation). Le fond du bouton devient gris.
 - Le détecteur de produit doit envoyer un signal de déclenchement.
 - Il peut être nécessaire d'ajuster les paramètres des messages.
 - Il est possible que le niveau de la cellule photoélectrique doive être changé (via *Outils > Configuration > Tête d'impression > Déclenchement d'impression > Niveau Cellule Photoélectrique 1*).

Remarque : Lorsque l'impression est activée, la LED verte sur la balise (si elle est installée) est allumée de façon permanente. En l'absence d'avertissement, la barre d'état devient verte et affiche l'état « **En marche** ».

Surveillez l'impression

Lorsque l'imprimante est en marche, utilisez les outils suivants pour surveiller l'état :

- La barre d'état à l'écran
- La colonne lumineuse (si installée)

Comment arrêter l'imprimante

Appuyez sur le bouton Arrêt pour interrompre l'impression. L'impression est désactivée et l'état dans la barre affiche HORS LIGNE. Le jet fonctionne toujours.

Comment arrêter le jet



- Appuyez sur le bouton  pour arrêter le jet.
- Vous pouvez utiliser les séquences d'Arrêt Rapide pour arrêter le jet en même temps que l'impression. Pour plus d'informations, consultez le manuel de service. Appuyez sur le bouton Jet et sélectionnez Arrêt Rapide du jet ou Arrêt Propre du jet.
- Pendant la séquence, la barre d'état de l'imprimante clignote d'une lumière bleue et affiche le mode hors ligne. La séquence demande une minute pour être effectuée. La barre d'état devient blanche et affiche ARRÊT en l'absence d'avertissement.

Remarque : N'éteignez pas l'imprimante avant que le cycle de rinçage ne soit terminé.

Mettre l'imprimante hors tension



Attention

DOMMAGES À L'ÉQUIPEMENT. Mettre l'imprimante hors tension après que le cycle d'arrêt du jet est terminé. Si vous ne suivez pas cet avertissement, cela peut engendrer une maintenance supplémentaire.



Attention

DOMMAGES À L'ÉQUIPEMENT. Ne démarrez et n'arrêtez pas l'imprimante à plusieurs reprises.

Lorsque vous arrêtez l'imprimante, l'imprimante utilise le solvant pour nettoyer le système. Si vous démarrez et arrêtez l'imprimante plusieurs fois, l'imprimante utilise une quantité importante de solvant. Une utilisation excessive de solvant peut produire une erreur du type Niveau Encreur Elevé et une Viscosité d'Encre Faible. Pour éviter ce problème, le démarrage ou l'arrêt rapide doit être utilisé.

Appuyez sur l'interrupteur d'alimentation générale pour éteindre l'imprimante.

Introduction

Ce chapitre décrit comment vous pouvez utiliser l'interface utilisateur (UI) pour effectuer les tâches suivantes :

- Utiliser plusieurs pages de l'interface utilisateur
- Gérer les messages
- Importer et exporter des messages
- Disponibilité

La Figure 5-1 affiche la page d'accueil du système d'exploitation. Videojet 1550. Pour plus d'informations concernant les barres et les boutons sur la page d'accueil, voir « Bases de l'interface utilisateur », page 4-2.

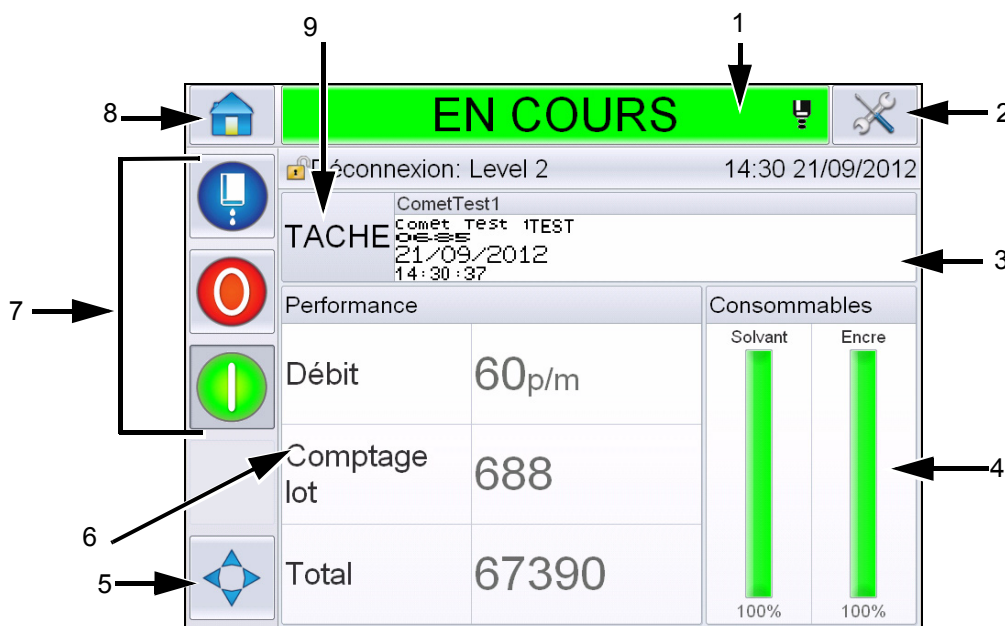

1. Barre d'état de l'imprimante
2. Bouton Outils
3. Barre de détails du message actuel
4. Informations concernant les consommables
5. Position d'impression
6. Information concernant les performances
7. Boutons de contrôle du système
8. Bouton Accueil
9. Bouton de sélection de tâche

Figure 5-1 : Page d'accueil

Description de l'écran

Options

L'écran dispose d'icônes facilitant votre navigation parmi les pages principales de l'interface. Vous pouvez accéder à n'importe quelle page importante à partir de la page actuelle en utilisant ces boutons (consultez la Figure 5-2 et le Tableau 5-1). Faites défiler les pages et sélectionnez-les par un simple contact du doigt. Un contact rapide permet de sélectionner un élément tandis qu'un contact ferme et prolongé permet de faire défiler les menus. Utilisez le clavier et les touches pour saisir le texte, les chiffres et les caractères spéciaux requis. Pour parcourir les valeurs, faites glisser le bouton de gauche à droite.

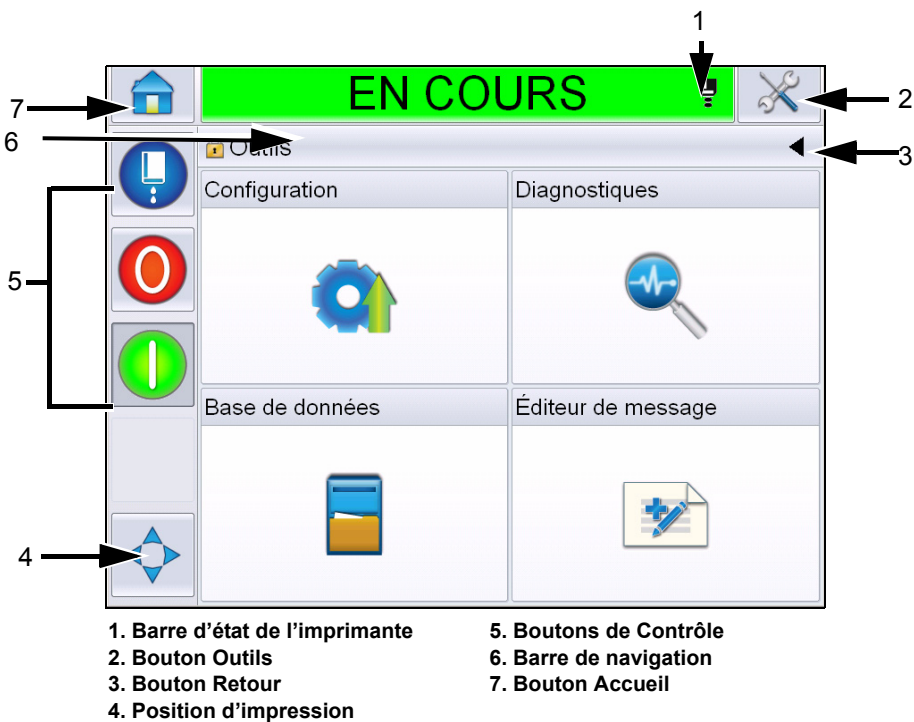

Figure 5-2 : Icônes de raccourci

Bouton	Description
Barre d'état de l'imprimante	Indique l'état actuel de l'imprimante. En cas d'erreur ou d'avertissement, vous êtes redirigé vers l'écran des erreurs et des avertissements.
Outils d'urgence	Vous amène à la page de configuration et d'outils de diagnostic.
Précédent d'urgence	Vous redirige à la page précédente.

Tableau 5-1 : Boutons de raccourci

Bouton	Description
Position Imprimer	Vous aide à modifier les paramètres tels que la <i>Largeur</i> , Le <i>décalage de produit</i> les options, et la désactivation ou l'activation des options <i>Renversement</i> et <i>Inversion</i> .
Boutons de Contrôle	Consulter « Bases de l'interface utilisateur », page 4-2.
Barre de navigation	Indique l'emplacement de l'écran actuel dans l'arborescence des menus. Sur l'écran en cours, touchez un niveau affiché sur la barre de navigation pour passer directement au niveau correspondant.
Accueil d'urgence	Vous amène à la page d'accueil.

Tableau 5-1 : Boutons de raccourci (suite)

Utiliser la page Outils

Appuyez sur le bouton Outils sur la page d'accueil pour accéder à la page Outils. Pour plus d'informations sur la page d'outils, voir « Utiliser la page Outils », page 4-5.

Utiliser la page de Configuration

Naviguez dans *Outils* > *Configuration* (Figure 5-3 à la page 5-3).

Remarque : L'utilisateur doit saisir le mot de passe pour accéder à cette page. Consulter « Comment se connecter », page 4-9.



Figure 5-3 : Page Configuration

La page Configuration vous permet d'accéder aux paramètres suivants :

Icône	Description
Tête d'impression	Permet de configurer la tête d'impression, l'encodeur, entre autres, et d'accéder au menu de maintenance.
Consommables	Permet de réinitialiser le compteur de lot et les heures d'activité
Contrôle	Permet de configurer l'interface utilisateur, les paramètres des messages et les communications. Permet également de saisir le mot de passe du fabricant.
Options	Pas disponible

Tableau 5-2 : Icônes de la Page Configuration

Paramètres de la tête d'impression

Naviguez dans *Outils > Configuration > Tête d'impression* (Figure 5-4).

Remarque : Pour plus d'informations sur la configuration de la tête d'impression, voir « Configuration imprimante », page 4-18.

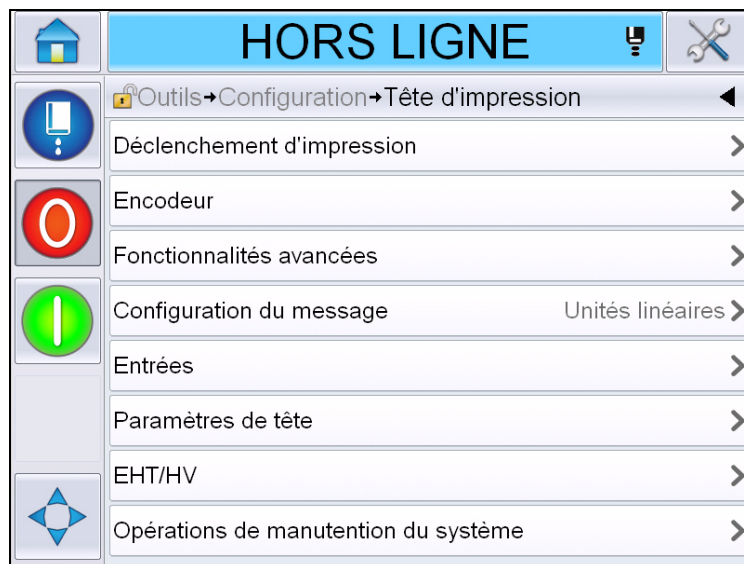

Figure 5-4 : Paramètres de la tête d'impression

Consommables

Naviguez dans *Outils > Configuration > Consommables* (Figure 5-5).

La page Consommables permet à l'utilisateur de réinitialiser les heures d'activité de la pompe, de la machine et le compteur de lots.

Remarque : Pour plus d'informations sur les consommables, voir « Comment réinitialiser les compteurs », page 4-12 et « Comment réinitialiser les heures d'activité », page 4-14.

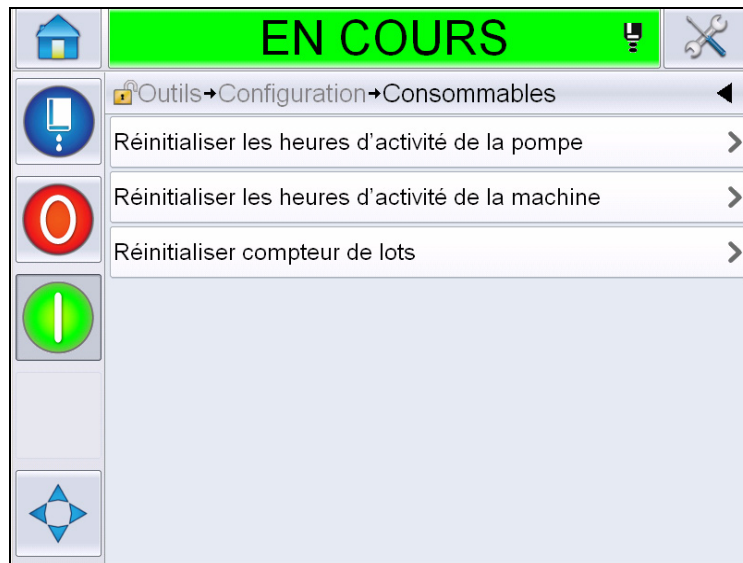

Figure 5-5 : Consommables

Utiliser la page de Configuration de Contrôle

Naviguez dans *Outils > Configuration > Contrôle* (Figure 5-6).

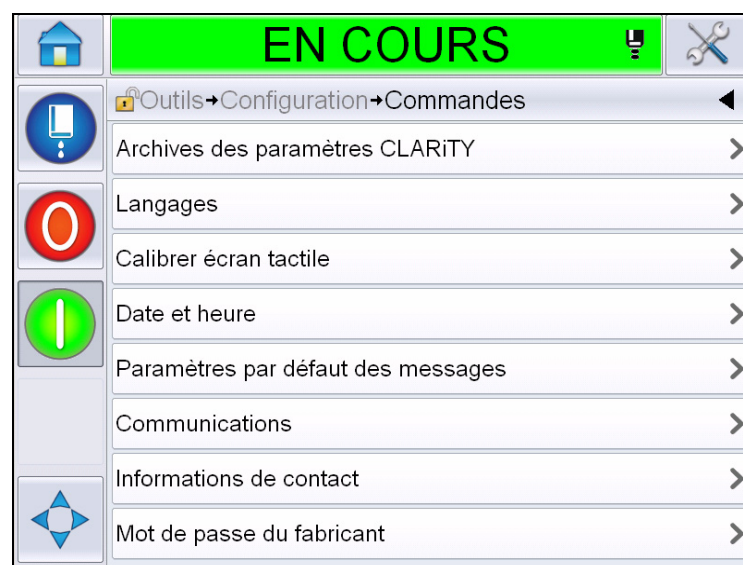

Figure 5-6 : Page Contrôle

La page Contrôle permet à l'utilisateur d'accéder aux paramètres suivants :

Paramètre	Description
Archives des paramètres CLARITY®	Permet à l'utilisateur d'enregistrer les configurations actuelles de l'imprimante et de restaurer des configurations d'imprimante enregistrées au préalable. Pour plus d'informations, consultez le manuel de maintenance.
Langue	<p>Permet à l'utilisateur de régler la langue de l'écran tactile, le format de l'horodatage affiché dans l'interface utilisateur en fonction de la région/du pays, et les unités de mesure souhaitées.</p> 
Nouvel étalonnage de l'écran tactile	<p>Permet à l'utilisateur d'effectuer un nouvel étalonnage de l'écran tactile si celui-ci répond de façon imprécise au contact du doigt. L'imprimante demande à l'utilisateur d'appuyer sur plusieurs croix affichées à l'écran, l'une après l'autre. L'écran est étalonné une fois le processus automatique terminé.</p> <p>Remarque : Si l'étalonnage de la machine comporte trop d'erreurs et ne permet pas à l'utilisateur de naviguer sur cet écran via l'écran tactile, la même option peut être lancée via le gestionnaire de configuration de CLARITY®.</p>
Régler l'orientation de l'écran	Permet à l'utilisateur de faire pivoter l'affichage sur 180 degrés si l'écran tactile est installé en position inversée.

Tableau 5-3 : Paramètres de la page Contrôle

Paramètre	Description
Date et heure	<p>Permet à l'utilisateur de régler la date et l'heure du système ainsi que les codes de date et de session.</p>  <p>Date : Permet à l'utilisateur de mettre à jour la date du système à partir du calendrier.</p> <p>Heure : Permet à l'utilisateur de mettre à jour l'heure du système sous format 24 heures.</p>

Tableau 5-3 : Paramètres de la page Contrôle (suite)



Paramètre	Description
	<p>Codes de date : Permet à l'utilisateur de sélectionner et de modifier les codes de date au besoin.</p>  <p>Appuyez sur le code pour visualiser les codes existants.</p> 

Tableau 5-3 : Paramètres de la page Contrôle (suite)

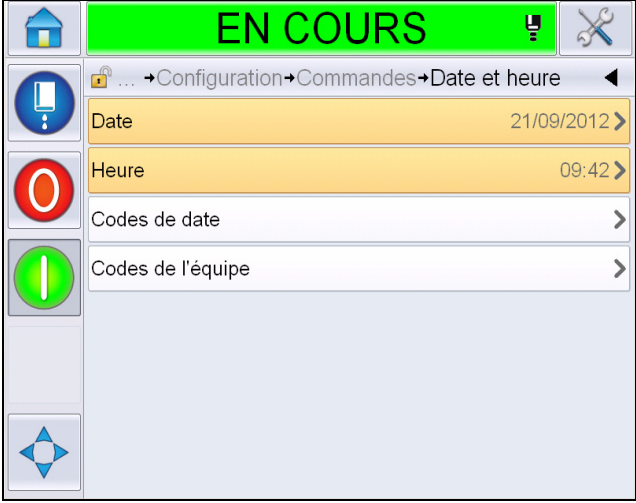

Paramètre	Description
	<p>Appuyez sur le code pour apporter les modifications nécessaires, puis sur OK.</p> 
	<p>Codes de session : Permet à l'utilisateur d'ajouter et de modifier des codes de session. Sélectionnez <i>Code de session</i> pour visualiser les codes de session existants. Appuyez pour ajouter un nouveau  code de session.</p> 

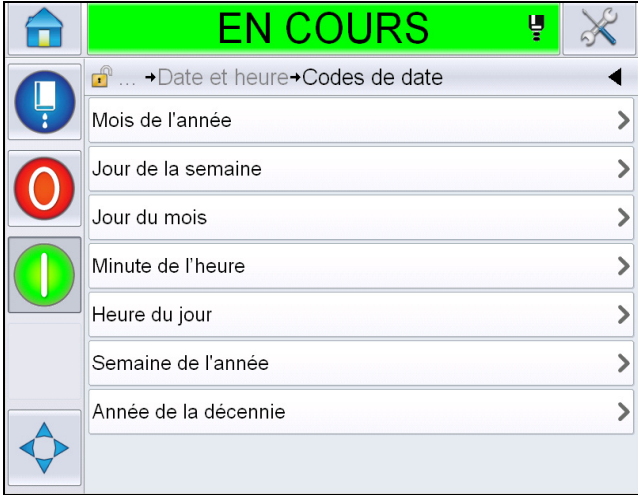
Tableau 5-3 : Paramètres de la page Contrôle (suite)

Paramètre	Description
	<p>Appuyez sur le code de session pour définir les détails de la session. L'utilisateur peut définir le nom de la session, l'heure de démarrage et les jours pour lesquels elle s'applique.</p> 
<p>Paramètres des messages par défaut</p>	<p>Permet à l'utilisateur de régler les paramètres des messages par défaut.</p>  <p>Largeur : Permet à l'utilisateur de régler la largeur du message requise. Les valeurs minimale, maximale et par défaut sont définies dans le logiciel et l'utilisateur peut régler rapidement l'une d'elles, comme la largeur, par un simple contact tactile. Utilisez le pavé numérique pour saisir une autre valeur.</p> <p>Hauteur de caractère : Permet à l'utilisateur de régler la hauteur de caractère requise.</p>

Tableau 5-3 : Paramètres de la page Contrôle (suite)

Paramètre	Description
	Écart entre les caractères : Permet à l'utilisateur de régler l'écart requis entre les caractères.
	Délai du produit : Permet à l'utilisateur de définir le délai du produit (le délai entre le démarrage du produit (point de déclenchement) et la position du lancement de l'impression).
	Renverser : Bascule l'impression de caractère effet miroir (arrière vers avant).
	Inverser : Bascule l'impression de caractères inversés (la tête en bas).
	Sélectionnez la trame de substitution : Liste les fichiers correspondant à la trame sélectionnée.
	Changement de trame : Réglée sur ON, l'imprimante sélectionne automatiquement la trame adaptée à la vitesse de ligne.
	Répétition de trame : Règle le nombre d'impressions à effectuer avec la même trame / les mêmes impulsions, ce qui permet aux caractères d'être mis en gras.
	Réglage de l'impression en gras : Définit la valeur de réglage de l'impression en gras
Communications	Permet de réinitialiser tous les ports de communication série si jamais leur configuration venait à se corrompre avec la configuration du réseau interne.
Coordonnées	Permet à l'utilisateur d'accéder aux informations des services à contacter.

Tableau 5-3 : Paramètres de la page Contrôle (suite)

Utiliser la page de Configuration des options

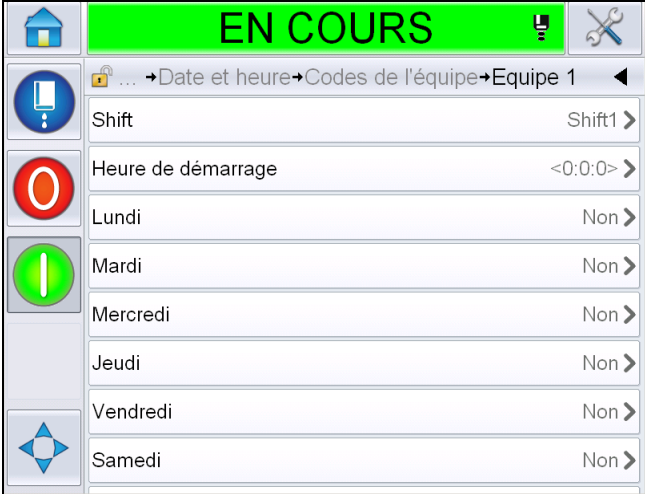
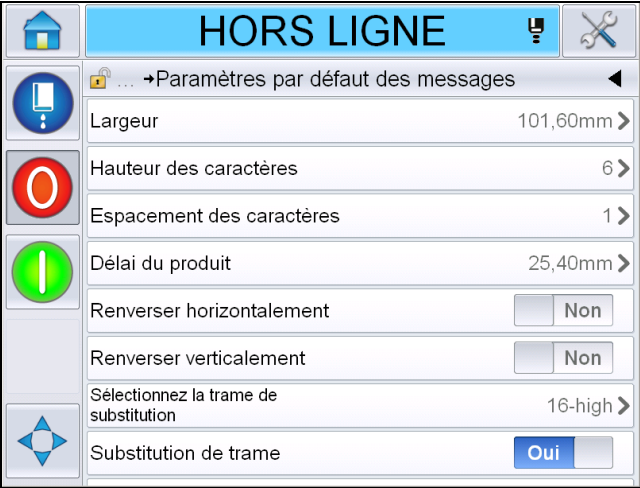
Naviguez dans *Outils > Configuration > Options* (Figure 5-7). Par défaut, aucune option n'y figure.



Figure 5-7 : Page Options

Utiliser les diagnostics

Naviguez dans *Outils > Diagnostics* (Figure 5-7).



Figure 5-8 : Page Diagnostics

La page Diagnostics vous permet d'accéder aux pages suivantes :

Icône	Description
Tête d'impression	Permet à l'utilisateur d'effacer les erreurs et les avertissements Affiche les écrans de diagnostic, le journal des événements, les entrées, les sorties, l'état de la cellule photoélectrique, l'écran des états, les valves et les données d'entrées non correspondantes.
Consommables	Affiche les informations concernant l'encre, le solvant, le réservoir d'encre, la durée de vie de l'imprimante et les coordonnées des services à contacter.
Contrôle	Affiche les versions logicielles, les informations du système et le port de communication. Permet de modifier la file de mise à jour des images.
Options	Non disponible

Tableau 5-4 : Icônes de la page Diagnostics

Utiliser les diagnostics de tête d'impression

Naviguez dans *Outils > Diagnostics > Tête d'impression* (Figure 5-9).

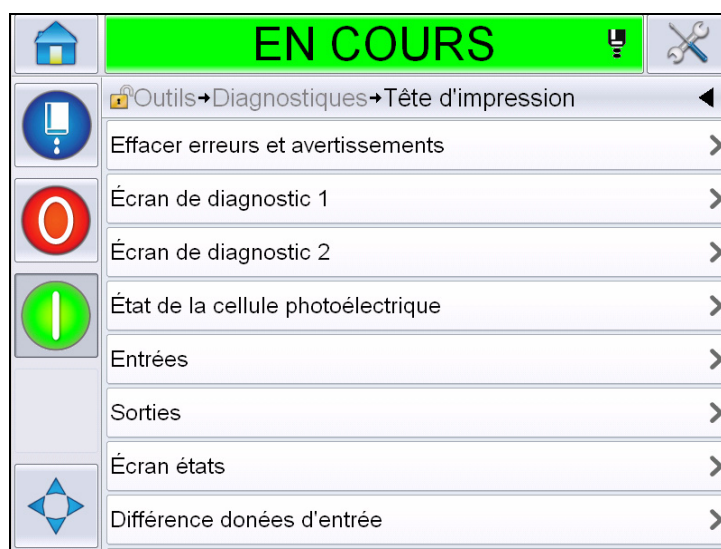

Figure 5-9 : Page Diagnostics de tête d'impression

La page Diagnostics de tête d'impression permet à l'utilisateur d'accéder aux paramètres suivantes :

Paramètre	Description
Effacer erreurs et avertissements	Permet à l'utilisateur d'effacer tous les messages d'erreur et les avertissements. L'IU demande une confirmation avant d'effacer tous les avertissements et les erreurs.
Écran de diagnostics 1 et 2	Affiche la valeur actuelle des différents paramètres pour aider l'utilisateur à trouver les erreurs.
Journal d'évènements	Affiche le journal des événements à l'origine de l'arrêt de l'imprimante. Pour plus d'informations, voir « Efficacité globale de l'équipement - Outils de disponibilité », page 5-72.
État de la cellule photoélectrique	Permet à l'utilisateur de voir l'état des niveaux de la cellule photoélectrique 1 et 2.
Entrées	Permet à l'utilisateur de voir l'état des entrées.
Sorties	Affiche l'état d'une sortie physique sur l'imprimante.
Écran états	Indique l'état actuel de l'imprimante.
Différence données d'entrée	Ce message s'affiche suite à la mise à jour d'une version logicielle à la suivante si les données ne correspondent pas.
Valves	Affiche l'état des valves.

Tableau 5-5 : Paramètres de diagnostic de la tête d'impression

Écrans de diagnostics 1 et 2

Cet écran montre la valeur actuelle des différents paramètres pour vous aider à trouver les erreurs. Naviguez dans *Outils > Diagnostics > Tête d'impression > Écran Diagnostics 1* (Figure 5-10).

EN COURS	
... → Tête d'impression → Écran de diagnostic 1	
Pression cible	0,00bar
Pression cible stabilisée en température	2,08bar
Pression actuelle	0,00bar
Température de la tête	21,6°
Température de la buse	31,4°
Consigne de vitesse	20,000
Vitesse actuelle	0,000
Fréquence de chute	76,804kHz

Figure 5-10 : Écran de diagnostic 1

EN COURS	
... → Tête d'impression → Écran de diagnostic 1	
Vitesse actuelle	0,000
Fréquence de chute	76,804kHz
Consigne de tension de modulation	0
Courant de modulation	0
Phase d'impression	0
Seuil de la mise en phase	200
Seuil de vitesse	200
Profil de phase	0000000000000000

Figure 5-11 : Écran de diagnostic 1 (suite)

Paramètre	Description
Pression cible	Pressions déterminées empiriquement et théoriquement, nécessaires pour faire correspondre la vitesse réelle au point de consigne.
Température Pression cible compensée	La pression idéale pour la température actuelle.
Pression actuelle	Pression mesurée sur le transducteur de pression dans le corps
Température de la tête	Température mesurée par le capteur de température dans la tête d'impression.
Température de la buse	Affiche la température de la buse.
Consigne de vitesse	Vélocité de goutte nécessaire
Vitesse actuelle	Vitesse de goutte mesurée dans la tête d'impression.
Fréquence de chute	Fréquence de buse réelle.
Consigne de tension de modulation	Tension de modulation réelle.
Courant de modulation	Courant de modulation réel.
Phase d'impression	Phase réelle sélectionnée pour l'impression.
Seuil de la mise en phase	Valeur de seuil nécessaire pour optimiser le profil de phase réel (huit 1 et huit 0).
Seuil de vitesse	Valeur de seuil requise pour optimiser le profil de vitesse réelle.
Profil de phase	Représentation numérique des résultats du test de mise en phase réelle.

Tableau 5-6 : Écran de diagnostic 1

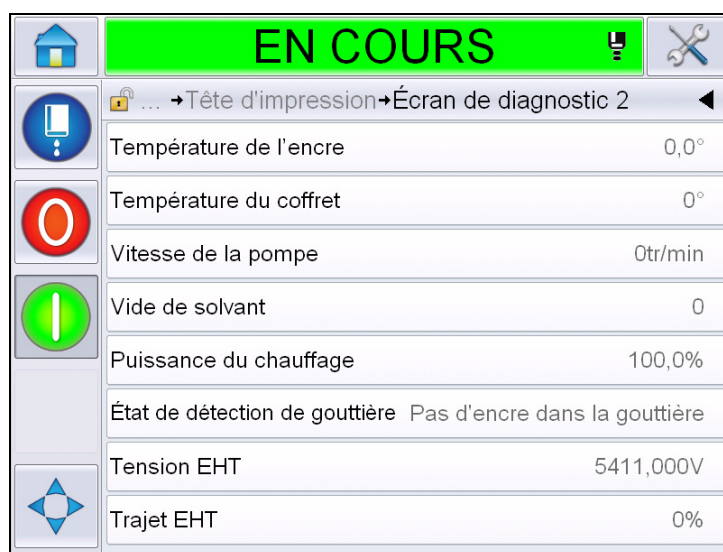

Figure 5-12 : Écran de diagnostic 2

Paramètre	Description
Température de l'encre	Température mesurée par le capteur de température dans le réservoir.
Température coffret	Température mesurée par le capteur sur la CSB.
Vitesse de la pompe	Vitesse de la pompe exprimée en tours/min.
Vide de solvant	Utilisez cette option pour afficher la pression de vide mesurée pour le solvant.
Puissance du chauffage	Pourcentage de puissance de chauffage en cours par rapport à la valeur maximale autorisée.
État de détection de gouttière	État actuel du circuit de détection de la gouttière dans la tête d'impression sur la CSB.
Tension EHT	Tension EHT réelle.
Trajet EHT	Courant de fuite EHT mesuré par rapport à la valeur maximale autorisée.

Tableau 5-7 : Écran de diagnostic 2

Journal d'événements

Affiche le journal des événements à l'origine de l'arrêt de l'imprimante. Pour plus d'informations, voir « Efficacité globale de l'équipement - Outils de disponibilité », page 5-72.

Evènement	Date	Time	Durée (minutes)
Exécution de l'arrêt rapide	21/09/2012	17:06	0:27
(E6014) Impossible de contrôler la viscosité	21/09/2012	17:06	3988:42
(E6063) Niveau bas du réservoir d'encre	21/09/2012	09:11	5890:25
(E6063) Niveau bas du réservoir d'encre	21/09/2012	07:19	97:01
(E6063) Niveau bas du réservoir d'encre	21/09/2012	05:34	77:20
(E6046) Viscosité de l'encre trop élevée	21/09/2012	04:13	777:52
(E6046) Viscosité de l'encre			

Figure 5-13 : Journal d'évènements

État de la cellule photoélectrique

Ce menu permet à l'utilisateur de voir l'état des niveaux de la cellule photoélectrique 1 et 2.

Entrées

Naviguez dans *Outils > Diagnostics > Tête d'impression > Entrées* (Figure 5-14) pour visualiser l'état des entrées suivantes :

Paramètre	Description
Imprimante présente	Indique si l'imprimante est prête à l'impression.
Avancée du compteur	Indique l'état activé/désactivé de l'avancée du compteur.
Réinitialisation du compteur	Indique l'état activé/désactivé de la réinitialisation du compteur.
Arrêt du jet d'encre	Indique l'état activé/désactivé de l'arrêt du jet d'encre.
Entrée supplémentaire recharge 1	Indique l'état activé/désactivé de l'entrée de recharge 1
Entrée supplémentaire recharge 2	Indique l'état activé/désactivé de l'entrée de recharge 2.
Alimentation 24 Volts	Indique l'état de l'alimentation 24 V.
Alimentation POE	Indique l'état de l'alimentation par Ethernet (POE) (non disponible avec Videojet 1550).
Température PCB de l'UI (interface utilisateur)	Affiche la température de la carte de circuit imprimé de l'UI.

Tableau 5-8 : Écran des entrées

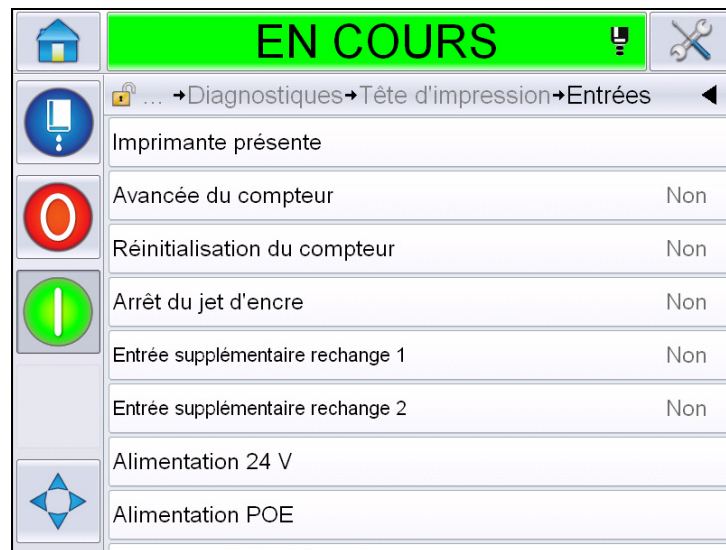

Figure 5-14 : Page Diagnostics d'entrées de la tête d'impression

Sorties

Naviguez dans *Outils > Diagnostics > Tête d'impression > Sorties* (Figure 5-15).



Figure 5-15 : Page Diagnostics de sorties de la tête d'impression

Chaque bouton affiche l'état d'une sortie physique sur l'imprimante. Appuyer sur le bouton à bascule permet à l'utilisateur de forcer l'état d'une sortie, activé ou désactivé, ce qui peut servir dans le cadre des diagnostics.

Écran états

Naviguez dans *Outils > Diagnostics > Tête d'impression > Écran des états* (Figure 5-16).

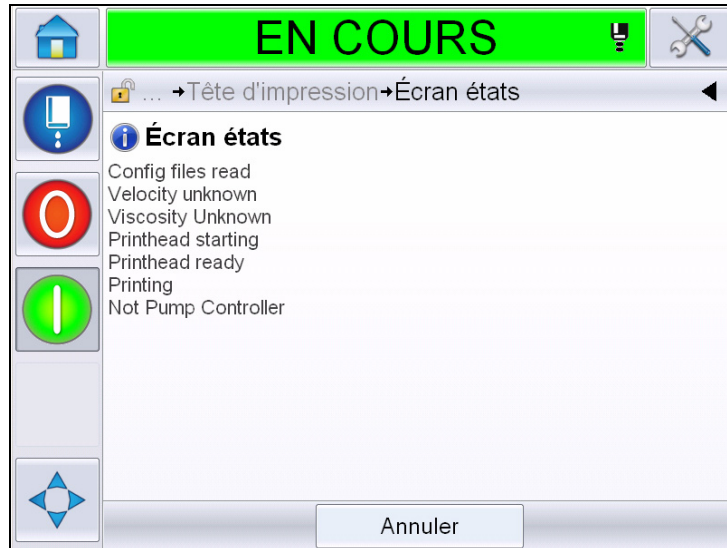

Figure 5-16 : Écran des états de la tête d'impression

Différence données d'entrée

Naviguez dans *Outils > Diagnostics > Tête d'impression > Données d'entrées non correspondantes* (Figure 5-17). Ce message s'affiche généralement suite à la mise à jour d'une version logicielle à la suivante si les données ne correspondent pas.

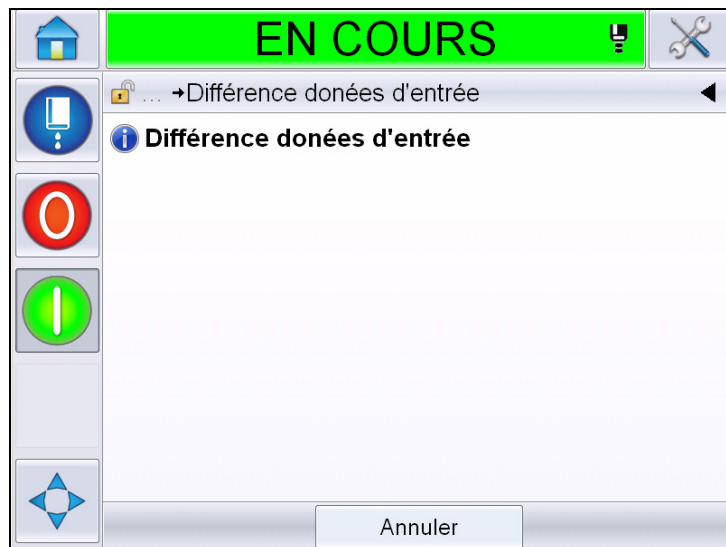

Figure 5-17 : Données d'entrées non correspondantes

Valves

Affiche l'état des valves.

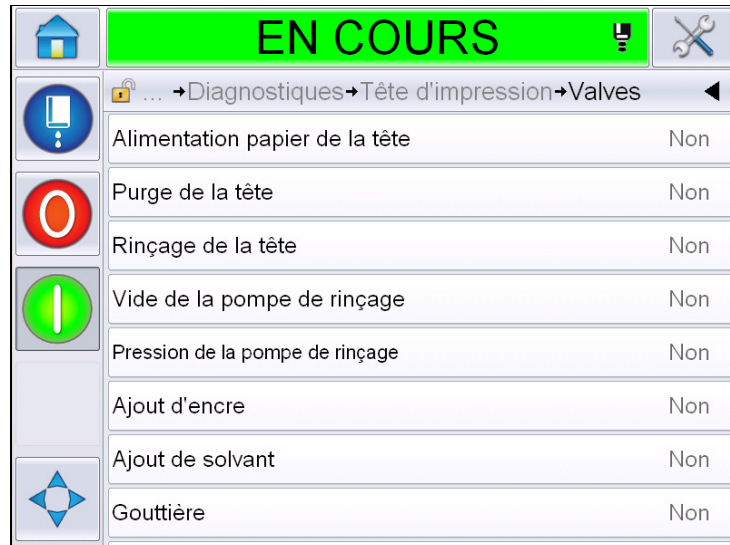

Figure 5-18 : Valves

Utiliser les diagnostics des consommables

Naviguez dans *Outils > Diagnostiques > Consommables*. Cet écran permet à l'utilisateur d'accéder aux informations suivantes :



Figure 5-19 : Diagnostiques des consommables

Paramètre	Description
Encre	
	Niveau d'encre : Affiche le niveau d'encre en pourcentage.
	Référence du consommable : Affiche la référence de l'encre.
	Numéro de série : Affiche le numéro de série de l'encre.
	Code de lot de production : Affiche le code du lot de production.
	Date d'expiration : Affiche la date de péremption de la cartouche d'encre.
	Référence du solvant : Affiche la référence du solvant.
	Compteur de réinsertion de cartouche d'encre : Affiche le nombre d'insertions de la même cartouche d'encre.
	Coefficient de viscosité 1,2,3 : Affiche les données de référence pour la viscosité de l'encre

Tableau 5-9 : Écran de diagnostic 2

Paramètre	Description
Solvant	
	Niveau de solvant : Affiche le niveau de solvant en pourcentage.
	Référence du consommable : Affiche la référence du solvant
	Numéro de série : Affiche le numéro de série du solvant
	Code de lot de production : Affiche le code du lot de production.
	Date d'expiration : Affiche la date de péremption de la cartouche de solvant.
	Comptage de réinsertion de cartouche : Affiche le nombre d'insertions de la même cartouche de solvant.

Tableau 5-9 : Écran de diagnostic 2 (suite)

Paramètre	Description
Réservoir d'encre	 <p>Niveau du réservoir d'encre : Affiche le niveau du réservoir d'encre en pourcentage.</p> <p>Numéro de série : Affiche le numéro de série du réservoir d'encre.</p> <p>Heures d'activité : Affiche le nombre d'heures d'activité du réservoir d'encre.</p> <p>Coefficient de viscosité 1,2,3 : Affiche les données de référence pour la viscosité de l'encre</p>
Durée de vie de l'imprimante	Heures d'activité de la pompe : Affiche les heures d'activité de la pompe.
	Heures d'activité de la machine : Affiche les heures d'activité de la machine.
	Système du compteur du million de chutes : Affiche le nombre de gouttes imprimées en millions
Coordonnées	Affiche les informations de contact

Tableau 5-9 : Écran de diagnostic 2 (suite)

Utiliser les diagnostics de contrôle

Naviguez dans *Outils > Diagnostics > Contrôle*. (Figure 5-20).



Figure 5-20 : Paramètres de contrôle

Les paramètres suivants peuvent être consultés sur cette page :

Paramètre	Description
Versions	<p>Affiche la version logicielle des différents composants logiciels installés sur l'imprimante. Le numéro le plus important affiché est la référence du logiciel. Il s'agit du numéro de version principal, et toutes les autres informations affichées sont de moindre importance.</p> <p>Remarque : En cas d'incohérence entre certains composants logiciels installés sur l'imprimante, la référence du logiciel affiche le message « Versions logicielles incompatibles ». Si ce message est affiché, le logiciel CLARiTY® doit être mis à jour afin d'éviter que l'encodeur ne se comporte de manière imprévue</p>

Paramètre	Description
Numéro de référence du logiciel	CLARiTY 4.03.00 (11076-31640)
Chargeur de séquence CLARiTY	1.00.00 (0661)
Version du système d'exploitation	5.00.01 (0001)
Date construction syst exploitation	
Version du logiciel de l'imprimante	1.0.3xx_W
Édition du logiciel de l'imprimante	20042M
Date du logiciel de l'imprimante	23/07/2012

Tableau 5-10 : Paramètres des entrées de la tête d'impression



Paramètre	Description
Informations système	<p>Affiche les informations du système telles que le numéro de série de la carte de circuit imprimé, la vitesse du processeur, le type de moteur d'impression, entre autres.</p> 
Communication	<p>Affiche les paramètres suivants :</p> <p>TCP/IP : Affiche l'état du port Ethernet.</p> <p>Adresse IP : Affiche l'adresse IP du contrôleur</p> <p>Masque sous-réseau : Affiche le numéro du masque sous-réseau</p> <p>Communications CLARiTY : Communications textuelles : Indique si les communications textuelles ont été activées pour cet encodeur</p> <p>Remarque : Il est conseillé de toujours brancher l'imprimante sur un réseau via un commutateur</p> 
File de mise à jour d'images	<p>Permet de mettre à jour la file de messages à imprimer, en fonction du nombre de messages à imprimer envoyés à l'imprimante.</p>

Tableau 5-10 : Paramètres des entrées de la tête d'impression (suite)

Utiliser les bases de données

Naviguez dans *Outils > Bases de données* (Figure 5-21).

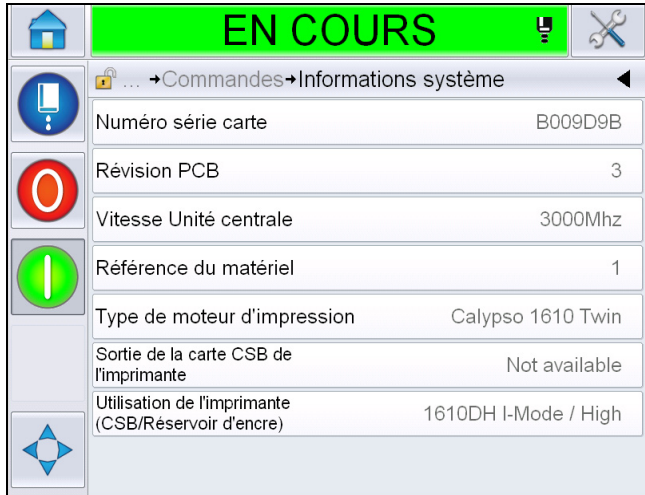

Figure 5-21 : Base de données

La page Bases de données vous permet d'accéder aux pages suivantes :

Icône	Description
Interne	Répertorie les projets enregistrés sur l'imprimante.
Capacité	Affiche les détails tels que l'espace utilisé dans la base de données interne, ainsi que l'espace disponible.
Externe	Affiche les messages stockés sur la clé USB. Cette option n'est disponible que si la clé USB contient un dossier PROJETS et qu'elle est insérée dans le port USB

Tableau 5-11 : Icônes de la page des bases de données

Utiliser l'éditeur de messages

Naviguez dans *Outils* > *Éditeur de messages* (Figure 5-22).



Figure 5-22 : Éditeur de message

L'éditeur de messages vous permet d'accéder aux pages suivantes :

- Créer message : Permet à l'utilisateur de créer un message.
- Éditer message : Permet à l'utilisateur de modifier le message.
- Supprimer message : Permet à l'utilisateur de supprimer les champs utilisateur.

Gestion des messages

Créer un message

Effectuez les actions suivantes pour créer un message :

1 Naviguez dans *Outils* > *Éditeur de messages* à partir de la page *Accueil*.



2  Appuyez pour créer un nouveau message. Une page de message vierge s'affiche.



Figure 5-23 : Page de message vierge

Remarque : Les messages sont créés avec des paramètres par défaut. Pour les modifier, naviguez dans > Configuration > Contrôle > Paramètres des messages par défaut. Pour plus d'informations, voir « Paramètres des messages par défaut », page 5-10 dans le Tableau 5-3

Pour modifier les paramètres du message en cours uniquement, appuyez sur

 à la page du message. Pour plus d'informations, voir « Pour modifier les paramètres du message en cours », page 5-66.

Remarque : Un double clic à l'extérieur du champ du message agrandira ou réduira le champ du message.

- 3 Touchez . Affiche la page *Ajouter champ* (Figure 5-24).



Figure 5-24 : Ajouter une page de champ

Pour ajouter un champ de code de date

- 4 Sélectionnez le champ *Code de date*. La page suivante s'affiche (Figure 5-25).

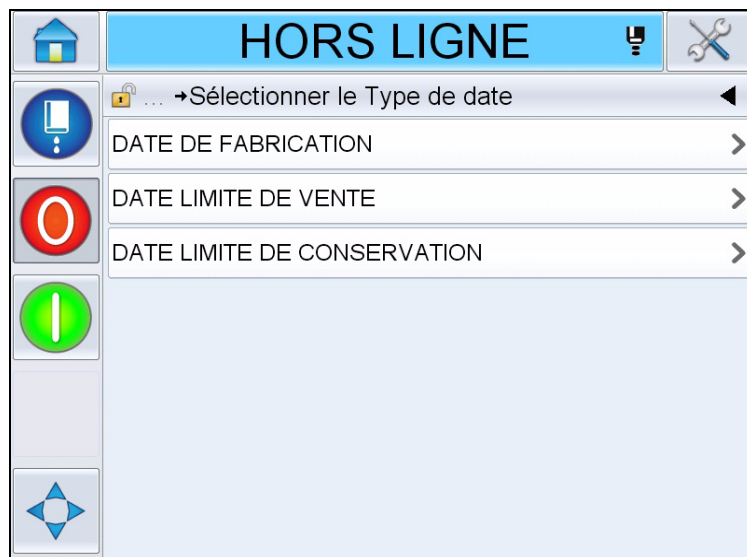

Figure 5-25 : Page Type de date

- 5 Sélectionner le type de date. Affiche la page *Sélectionner le préfixe de date* (Figure 5-26).

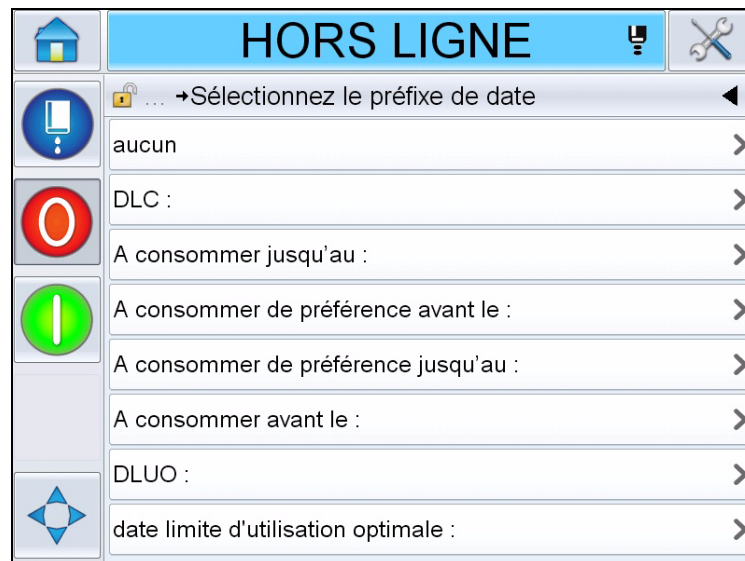

Figure 5-26 : Page Préfixe de date

- 6 Sélectionnez le préfixe de date souhaité. Affiche la page de *format de date* requise (Figure 5-27). Pour plus d'informations sur les formats de date, voir Tableau 5-13 à la page 5-41.

Remarque : L'utilisateur peut sélectionner « Aucun » si aucun préfixe de date n'est nécessaire.

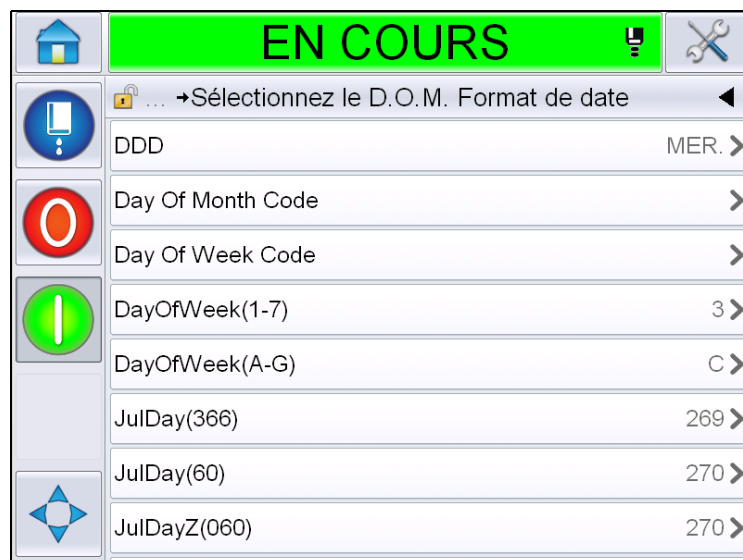

Figure 5-27 : Page Format de date

- 7 Affiche la page *Propriétés du champ de date* (Figure 5-28).

Remarque : Faites glisser les champs pour en modifier l'ordre.

Remarque : L'utilisateur peut ajouter un champ en appuyant sur le bouton



ou le retirer en appuyant sur le bouton



et obtenir un aperçu des résultats dans la barre d'aperçu.



Figure 5-28 : Page des Propriétés de champ de date

Paramètres	Description
Préfix date	Indique le type de préfixe de date sélectionné. Par exemple date de fabrication, fabriqué le, date de naissance, etc.
Format de date	Indique le type de format de date sélectionné. Par exemple code jour du mois, jour de la semaine, etc.
Séparateur	Indique le type de séparateur sélectionné. Par exemple deux points (:), virgule (,), tiret (-) etc.
Période	Permet à l'utilisateur de sélectionner le type de période, entre jour, mois et année.
Décalage de date par défaut	Permet à l'utilisateur de régler le décalage de la date par défaut

Tableau 5-12 : Propriétés champ date

Paramètres	Description
Modifiable par l'utilisateur	La valeur par défaut est de <i>Non</i> . En sélectionnant <i>Oui</i> , les options suivantes s'activent.
	Décalage de date minimal : Permet à l'utilisateur de renseigner la valeur minimale de décalage de la date
	Décalage maximal de la date. Permet à l'utilisateur de renseigner la valeur maximale de décalage de la date
	Message d'invite : Permet à l'utilisateur de saisir le texte qui s'affichera lors de la sélection du message pour saisir les informations.
Localisation de la date	Permet à l'utilisateur de régler le texte du champ date selon la langue choisie dans la liste des langues/localisations. Remarque : Pour différents calendriers (non-Grégoriens), le choix de la langue/localisation modifiera également la date selon la date en vigueur dans le pays (ex : Arabe - Arabie Saoudite) et l'affichera telle qu'elle est dans la région donnée.
Cryptage	Permet à l'utilisateur de choisir le type de cryptage du message.

Tableau 5-12 : Propriétés champ date

- 8 Sélectionnez et modifiez les propriétés au besoin et appuyez sur *OK*.

Le message dont le format est sélectionné s'affiche sur la page *Message* (Figure 5-29). Passez à Étape 18 en Page 5-39 pour enregistrer le message ou passez à l'étape suivante pour ajouter un autre champ.

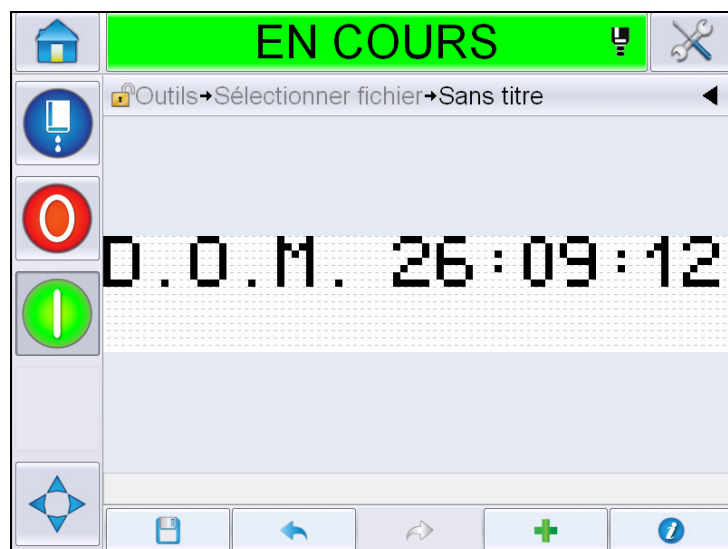

Figure 5-29 : Page Message

Ajouter un champ de code heure/lot

- 9 Touchez . Affiche la page *Ajouter champ*. Sélectionner un champ de code heure/lot. Affiche la page *Propriétés du champ de code lot* (Figure 5-30).



Figure 5-30 : Page de propriétés du champ de Code lot

- 10 Sélectionnez le champ nécessaire pour constituer le code lot à partir des données suivantes :

- Référence de l'usine
- Référence de ligne
- Séparateur
- Format de l'heure
- Format année
- Texte

Pour plus d'informations sur les champs de code lot, voir le Tableau 5-15 à la page 5-44.

Remarque : Faites glisser les champs pour en modifier l'ordre.

Remarque : L'utilisateur peut ajouter un champ en appuyant sur le bouton



 ou le retirer en appuyant sur le bouton  et obtenir un aperçu du résultat dans la barre d'aperçu. Voir Figure 5-31 à la page 5-35 avec les champs sélectionnés et la barre d'aperçu.



Figure 5-31 : Barre d'aperçu

- 11 Une fois les champs de code lot sélectionnés et organisés au besoin, sélectionnez chaque champ et saisissez les données nécessaires.
Appuyez sur *OK* pour l'ajouter au message.
- 12 Le message dont le format est sélectionné s'affiche sur la page *Message* (Figure 5-29). Passez à Étape 18 en page 5-39 pour enregistrer le message ou passez à l'étape suivante pour ajouter un autre champ.

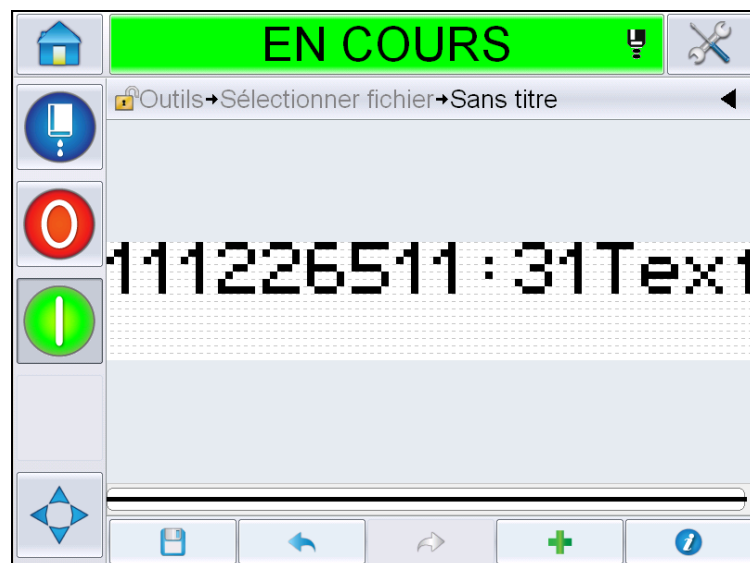

Figure 5-32 : Champ de code heure/lot sur la page Message

Pour ajouter un champ de compteur

- 13 Touchez . Affiche la page *Ajouter champ*. Sélectionnez un champ de compteur. Affiche la page *Propriétés du champ de compteur* (Figure 5-33). Pour plus d'informations sur les champs de compteur, voir Tableau 5-17 à la page 5-49.



Figure 5-33 : Page des Propriétés du champ de compteur

- 14 Sélectionnez et modifiez les paramètres au besoin et appuyez sur OK. Le message dont le format est sélectionné s'affiche sur la page *Message* (Figure 5-34). Passez à Étape 18 en page 5-39 pour enregistrer le message ou passez à l'étape suivante pour ajouter un autre champ.



Figure 5-34 : Champ de compteur sur la page Message

Pour ajouter du texte libre

- 15 Touchez . Affiche la page *Ajouter champ*. Sélectionnez le champ texte libre. Affiche la page *QWERTY* pour saisir le texte libre. (Figure 5-35).



Figure 5-35 : Saisir le texte libre

- 16 Saisissez le texte et appuyez sur *OK*. Affiche la page *Propriétés du champ de texte*. Pour plus d'informations sur les champs de texte, voir Tableau 5-18 à la page 5-51.

Remarque : Les options 'Invite', 'Longueur maximale', 'Longueur fixe' sont visibles uniquement lorsque l'option « Modifiable par l'utilisateur » est activée.

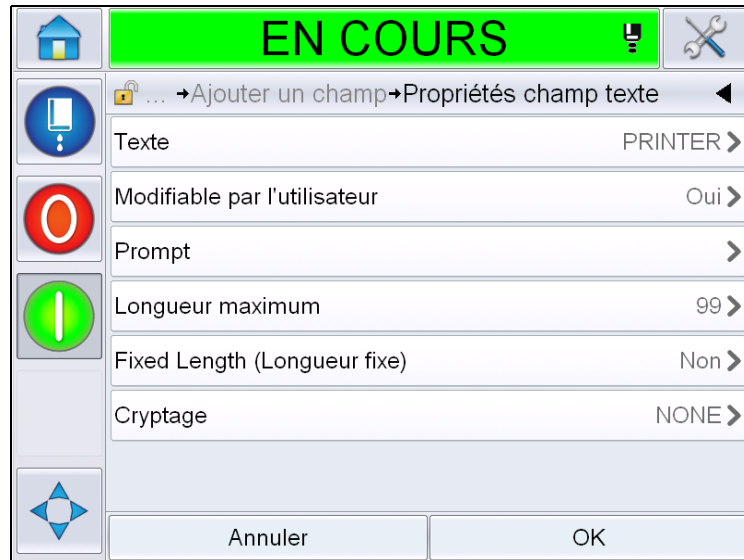

Figure 5-36 : Page des propriétés du champ texte

- 17 Sélectionnez et modifiez les paramètres au besoin et appuyez sur OK. Le message à texte libre s'affiche sur la page Message (Figure 5-37).

Remarque : Lorsqu'un champ de texte libre est ajouté, il est automatiquement réglé selon la même police que le champ précédent.



Figure 5-37 : Texte libre sur la page Message

- 18 Appuyez sur le bouton Enregistrer.  Saisissez le nom du message dans le champ.



Figure 5-38 : Enregistrer le message

- 19 Appuyez sur *OK* et le nouveau message sera créé. Le message est à présent stocké dans la base de données interne.

Remarque : Chaque nom de message doit être unique. Si le nom que vous avez saisi est déjà attribué à un message, il vous sera demandé si vous souhaitez écraser le fichier. En sélectionnant *Non*, vous devrez enregistrer de nouveau le fichier avec un nouveau nom.

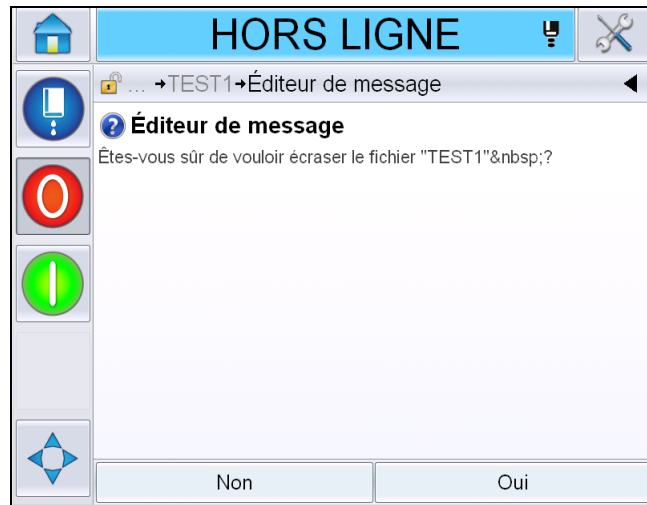

Figure 5-39 : Éditeur de message - écraser

Champs d'utilisateur

Les champs d'utilisateur contiennent des informations saisies par l'utilisateur. Ces informations peuvent être sous n'importe quel format :

- Code date
- Code heure/lot
- Compteur
- Texte libre

Lorsqu'un champ d'utilisateur est inséré dans un message, le contenu du champ d'utilisateur est copié dans le message pendant l'impression. Lorsque le champ d'utilisateur change, le message est mis à jour automatiquement et imprimé.

Les champs utilisateur prédéfinis dans l'interface utilisateur sont décrits dans les tableaux ci-dessous.

Code date**Code date - format**

Nom de champ	Description	Code mnémorique et exemple
JJJ	Indique le jour actuel de la semaine en trois lettres en majuscules.	LUN
Code Jour du mois	Indique le jour actuel du mois.	9
Code Jour de la semaine	Indique le jour actuel de la semaine (alphabétique).	A
Jour de la semaine (1-7)	Indique le jour actuel de la semaine (numérique)	1
Jour de la semaine (A-G)	Indique le jour actuel de la semaine (alphabétique).	A
JourJul(366)	Le jour de l'année (1-365*). *366 jours pour les années bisextiles, Jour 366= 29 février	54
JourJul(60)	Le jour de l'année (1-365*). *366 jours pour les années bisextiles, Jour 60 = 29 février	60
JourJulZ(060)	Le jour de l'année (001-365*). *366 jours pour les années bisextiles avec des zéros devant, Jour 060 = 29 février	060
JourJulZ(366)	Le jour de l'année (001-365*) avec des zéros devant *366 jours pour les années bisextiles, Jour 366 = 29 février	054
MM	Indique la mois actuel de l'année	04
MMM	Indique la mois actuel de l'année en trois lettres en majuscules.	APR
MMMM	Indique le mois actuel de l'année sous forme alphabétique en majuscules.	Avril

Tableau 5-13 : Code/format de date

Nom de champ	Description	Code mnémorique et exemple
MMMAa	Indique le mois actuel en trois lettres et l'année sous forme numérique sans séparateur.	AVR12
Mmm	Indique le mois actuel de l'année en trois lettres.	Avr
Mmmaa	Indique le mois actuel en trois lettres et l'année sous forme numérique.	Avr12
Code Mois	Indique le code mois.	AL
Jour du mois à un chiffre	Indique le jour du mois en un seul chiffre.	9
Semaine	Indique la semaine de l'année sous forme numérique.	15
Code Semaine de l'année	Indique la semaine de l'année sous forme numérique.	2
Semaine Z	Indique la semaine de l'année sous forme numérique avec des zéros devant.	02
Code Année de la décennie	Indique l'année de la décennie sous forme alphabétique (A-J). Remarque : La première année de la décennie se termine par un 0 (2010).	C
dd	Indique la date actuelle en deux chiffres.	09
jjMMM	Indique la date actuelle avec le jour et le mois sous forme alphabétique en majuscules.	09AVR
jjMMMaaaa	Indique la date actuelle avec le jour, le mois sous forme alphabétique en majuscules et l'année sous forme numérique.	09AVR2012
jjMMaa	Indique la date actuelle avec le jour, le mois et l'année en deux chiffres.	090412

Tableau 5-13 : Code/format de date (suite)

Nom de champ	Description	Code mnémorique et exemple
jjMMaaaa	Indique la date actuelle avec le jour, le mois et l'année sous forme numérique. Remarque : Indique l'année en quatre chiffres.	09042012
jjMmm	Indique la date actuelle avec le jour et le mois. Remarque : Le mois est indiqué en trois lettres.	09Avr
jjMmmaaaa	Indique la date actuelle avec le jour, le mois et l'année. Remarque : Le mois est indiqué par trois lettres, dont la première en majuscule. L'année est indiquée par quatre chiffres.	09Avr2012
a(2010=0)	Indique l'année sous forme d'un seul chiffre. Remarque : 2010 correspond à zéro.	2
a(2010=10)	Indique l'année sous forme numérique. Remarque : 2010 correspond à 10.	12
aa	Indique l'année actuelle en deux chiffres.	12
aaaa	Indique l'année actuelle en quatre chiffres.	2012

Tableau 5-13 : Code/format de date (suite)

Code date - Séparateur

Nom de champ	Description	Exemple
Barre oblique inverse	Sépare le code par une barre oblique inverse.	09\04\2012
Deux points	Sépare le code par deux points.	09:04:2012
Virgule	Sépare le code par une virgule.	09,04,2012

Tableau 5-14 : Code date / Séparateur

Nom de champ	Description	Exemple
Tiret	Sépare le code par un tiret.	09-04-2012
Barre oblique	Sépare le code par une barre oblique.	09/04/2012
Point	Sépare le code par un point.	09.04.2012
Aucun	Ce format ne dispose d'aucun séparateur.	09042012
Espace	Sépare le code par un espace.	09 04 2012

Tableau 5-14 : Code date / Séparateur (suite)

Code heure/lot

Entretien	Description	Exemple
Référence de l'usine	Permet à l'utilisateur de saisir une référence d'usine	
Référence de ligne	Permet à l'utilisateur de saisir une référence de ligne de production	
Format année	Permet à l'utilisateur de sélectionner le format de l'année dans la liste suivante : <ul style="list-style-type: none"> • a(2010=0) • a(2010=10) • aa • aaaa 	Si l'année est en cours est 2012, l'année apparaît comme suit selon les différentes options. <ul style="list-style-type: none"> • a(2010=0) - 2 • a(2010=10) - 12 • aa - 12 • aaaa - 2012

Tableau 5-15 : Code heure/lot

Entretien	Description	Exemple
Format du jour julien	Permet à l'utilisateur de sélectionner le format dans la liste ci-dessous : <ul style="list-style-type: none"> • JourJul(366) • JourJul(60) • JourJulZ(366) • JourJulZ(060) 	
Format de l'heure	Permet à l'utilisateur de sélectionner le format souhaité. Pour plus d'informations, consultez la section Tableau 5-16 à la page 5-46.	
Séparateur	Sépare le champ du code lot avec un séparateur de type Barre oblique inverse (\), Deux points (:), Virgule (,), Tiret (-), Point (.), Aucun, et Espace.	09\04\2012
Texte	Permet à l'utilisateur de saisir le texte souhaité.	
Texte modifiable par utilisateur	Permet à l'utilisateur de rendre modifiable ou non le champ textuel. Les champs Invite, Longueur maximale et Longueur fixe ne sont visibles que si cette option est activée.	

Tableau 5-15 : Code heure/lot

Entretien	Description	Exemple
Invite	Permet à l'utilisateur de saisir le texte qui fera apparaître le sélecteur de message sur les informations de saisie de texte.	Saisir le numéro de lot
Longueur maximum	Longueur maximale du champ modifiable par l'utilisateur.	
Fixed Length (Longueur fixe)	Réduit le champ utilisateur sélectionné à une longueur fixe.	

Tableau 5-15 : Code heure/lot

Nom de champ	Description	Exemple
H	Indique l'heure actuelle en un seul chiffre. Remarque : Affiche l'heure sous format 24 heures.	9
HH :	Indique l'heure actuelle en deux chiffres. Remarque : Affiche l'heure sous format 24 heures.	17
HHmm	Affiche l'heure actuelle et les minutes en deux chiffres sans séparateur. Remarque : Affiche l'heure sous format 24 heures.	0509

Tableau 5-16 : Format de l'heure

Nom de champ	Description	Exemple
HHmmss	Affiche l'heure actuelle, les minutes et les secondes en deux chiffres sans séparateur. Remarque : Affiche l'heure sous format 24 heures.	050929
Code heure	Affiche le code heure sous forme alphabétique	V
Code Minute	Affiche le code minute en deux lettres.	EG
MinuteDuJour	Affiche la minute du jour	635
MinuteDuJourZ	Affiche la minute du jour avec des zéros devant	0635
Code de session	Indique le code de session	SC
a ou p	Affiche 'a' si l'heure actuelle est avant midi ou 'p' si elle est après midi.	a
am ou pm	Affiche 'am' si l'heure actuelle est avant midi ou 'pm' si elle est après midi.	5 am
h	Indique l'heure en un seul chiffre. Remarque : Affiche l'heure sous format 12 heures.	5
hh	Indique l'heure actuelle en deux chiffres. Remarque : Affiche l'heure sous format 12 heures.	05

Tableau 5-16 : Format de l'heure (suite)

Nom de champ	Description	Exemple
hhmm	Affiche l'heure actuelle et les minutes en deux chiffres sans séparateur. Remarque : Affiche l'heure sous format 12 heures.	0509
hhmmam pm	Affiche l'heure actuelle et les minutes en deux chiffres sans séparateur. Affiche également si l'heure actuelle est avant ou après midi. Remarque : Affiche l'heure sous format 12 heures.	0509pm
hhmmalp	Affiche l'heure actuelle et les minutes en deux chiffres sans séparateur. Affiche également si l'heure actuelle est avant ou après midi en ajoutant a ou p. Remarque : Affiche l'heure sous format 12 heures.	0509p
hhmmss	Affiche l'heure actuelle, les minutes et les secondes en deux chiffres sans séparateur. Remarque : Affiche l'heure sous format 12 heures.	050919

Tableau 5-16 : Format de l'heure (suite)

Nom de champ	Description	Exemple
hmm	Affiche l'heure actuelle en un seul chiffre et les minutes en deux chiffres sans séparateur. Remarque : Affiche l'heure sous format 12 heures.	509
hmss	Affiche l'heure actuelle, les minutes en un seul chiffre et les secondes en deux chiffres sans séparateur. Remarque : Affiche l'heure sous format 12 heures.	5909
ss	Indique les secondes actuelles en deux chiffres.	19

Tableau 5-16 : Format de l'heure (suite)

Champ Compteur

Nom de champ	Description	Exemple
Type de compteur	Permet à l'utilisateur de sélectionner le type de compteur. <ul style="list-style-type: none"> • Numérique • Caractère alphabétique majuscule • Caractère alphabétique minuscule 	<ul style="list-style-type: none"> • Numérique : 5 • Caractère alphabétique majuscule : A • Caractère alphabétique minuscule : a

Tableau 5-17 : Champ Compteur

Nom de champ	Description	Exemple
Longueur de compteur	Permet à l'utilisateur de sélectionner la longueur du compteur. Remarque : La longueur du compteur doit être dans la plage prévue : <ul style="list-style-type: none"> • 1 à 9 pour les chiffres • 1 à 5 pour les données alphabétiques en majuscules et minuscules 	3
Valeur de début (0 - 999999999)	Permet à l'utilisateur de régler la valeur de départ du compteur. Remarque : La valeur de départ du compteur dépend du type de compteur sélectionné.	<ul style="list-style-type: none"> • Numérique : 5 • Caractère alphabétique majuscule : A • Caractère alphabétique minuscule : a
Valeur de fin (0 - 999999999)	Permet à l'utilisateur de régler la valeur de fin du compteur. Remarque : La valeur de départ du compteur dépend du type de compteur sélectionné.	<ul style="list-style-type: none"> • Numérique : 5 • Caractère alphabétique majuscule : A • Caractère alphabétique minuscule : z
Remplissage	Permet à l'utilisateur de choisir l'option si des zéros ou des espaces sont nécessaires avant la valeur de départ. L'utilisateur peut sélectionner « Rien », « Espace » ou « Caractère antérieur »	Si la longueur du compteur est de 4 et que l'option de remplissage à l'aide de zéros antérieurs est activée, la valeur de départ sera 0005.
Impressions par comptage	Permet à l'utilisateur de régler le nombre d'impressions nécessaire par compte.	1 - 999

Tableau 5-17 : Champ Compteur (suite)

Nom de champ	Description	Exemple
Taille de l'étape	Le nombre d'unités avec lequel le compteur augmente ou diminue. Il s'agit d'une valeur numérique même pour les compteurs alphabétiques (la valeur 2 incrémente un compteur alphabétique de la manière suivante « a, c, e, g », etc.)	Minimum : 1 Maximum : 100000 Par défaut : 1
Début de cycle	Règle le compteur de sorte à ce qu'il redémarre une fois la valeur de fin atteinte.	Si la valeur de départ du compteur est 1 et la valeur de fin 9999, le compteur redémarrera à 0 après avoir atteint 9999.
Type de valeur de départ	La valeur de départ peut être réglée avec l'une des options suivantes. <ul style="list-style-type: none"> • Valeur par défaut • Dernière valeur • Invite de valeur 	<ul style="list-style-type: none"> • Valeur par défaut : valeur réglée par défaut. • Dernière valeur : dernière valeur du compteur précédent. • Invite de valeur : invite l'utilisateur à régler la valeur.
Réinitialiser la source	Permet à l'utilisateur de régler la source sur Aucune ou Externe.	
Cryptage	Sélectionner le type de cryptage	Arabe

Tableau 5-17 : Champ Compteur (suite)

Options de texte libre

Entretien	Description	Exemple
Texte	Permet à l'utilisateur de saisir du texte libre.	

Tableau 5-18 : Texte libre

Entretien	Description	Exemple
Modifiable par l'utilisateur	Permet à l'utilisateur de rendre modifiable ou non le champ textuel. Les champs Invite, Longueur maximale et Longueur fixe ne sont visibles que si cette option est activée.	
Invite	Permet à l'utilisateur de saisir le texte qui fera apparaître le sélecteur de message sur les informations de saisie de texte.	Saisir le code lot
Longueur maximum	Longueur maximale du champ modifiable par l'utilisateur.	
Fixed Length (Longueur fixe)	Réduit le champ utilisateur sélectionné à une longueur fixe.	
Cryptage	Permet à l'utilisateur de sélectionner le type de cryptage.	CLARiTY.Cryptage.Arabe

Tableau 5-18 : Texte libre

Editer un message

Procédez comme suit pour modifier et enregistrer un message :

- 1 Naviguez dans *Outils* > *Éditeur de messages* à partir de la page *Accueil*.



- 2 Sélectionnez le message à modifier et appuyez sur .

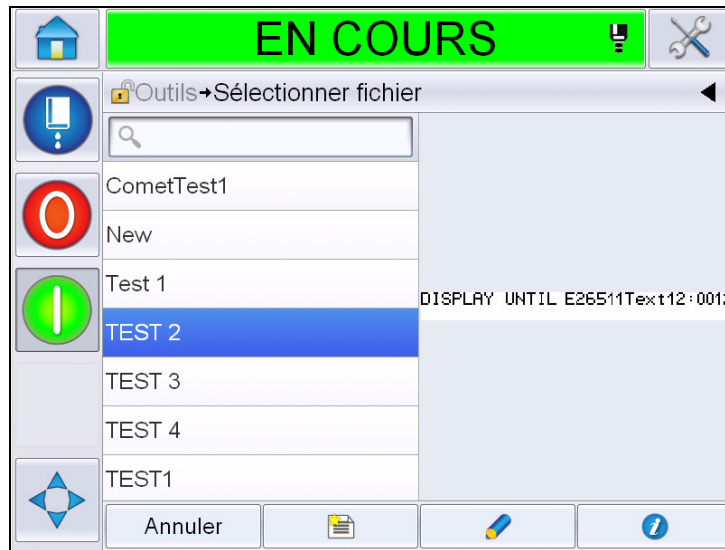

Figure 5-40 : Page Modification

- 3 Le message figure sur la page 'message'.

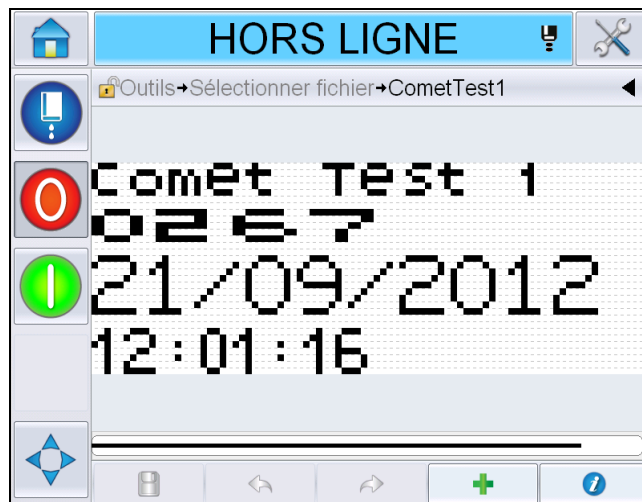



Figure 5-41 : Page Message

- 4 Sur la Page Message, il existe trois options :

- Pour ajouter un nouveau champ utilisateur, appuyez sur .
- Pour modifier un champ utilisateur existant, sélectionnez un contenu (reportez-vous à « Pour sélectionner un contenu » page 5-54.) et appuyez sur



- Pour modifier les paramètres du message :
 - Paramètres par défaut des messages : Naviguez vers *Outils > Configuration > Contrôle > Paramètres des messages par défaut*. Pour plus de détails, voir « Paramètres des messages par défaut », page 5-10 dans le Tableau 5-3
 - Paramètres du message en cours : Appuyez sur  sans sélectionner aucun champ utilisateur à la page message et modifiez les paramètres au besoin. Pour plus d'informations, voir « Pour modifier les paramètres du message en cours », page 5-66.

Pour sélectionner un contenu

Appuyez sur le champ souhaité, une case bleue s'affiche autour du champ sélectionné, comme illustré sur la Figure 5-42 à la page 5-54. Appuyez sur n'importe quelle zone vide dans le message pour le désélectionner ou appuyez sur un autre champ au besoin.

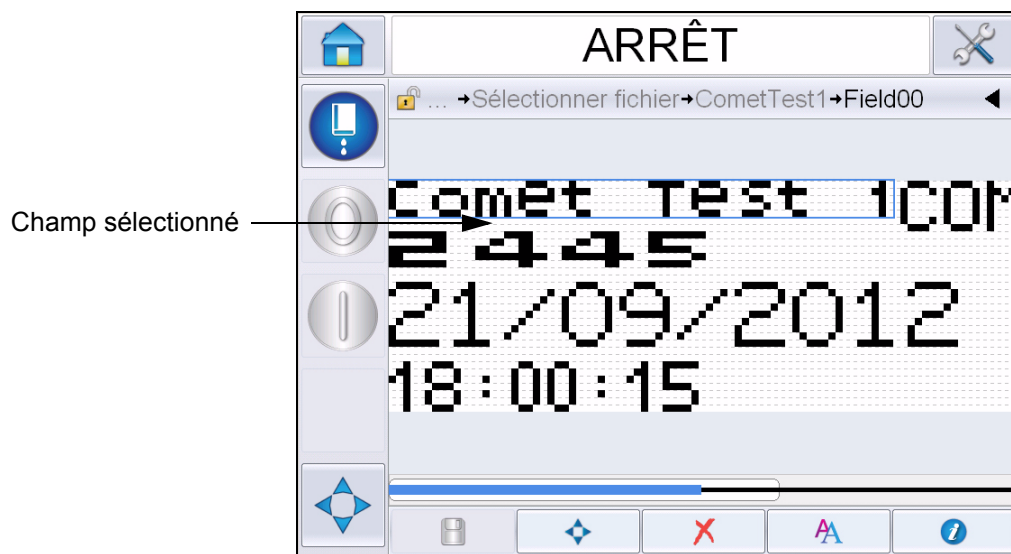



Figure 5-42 : Champ sélectionné

- 5 Appuyez sur  pour modifier les propriétés du champ.

Remarque : Appuyer sur le bouton sans sélectionner un champ permet à l'utilisateur de visualiser et de modifier les paramètres du message en cours.

Pour visualiser et modifier les paramètres du message par défaut, naviguez vers *Outils > Configuration > Contrôle > Paramètres des messages par défaut*. Pour plus de détails, voir « Paramètres des messages par défaut », page 5-10 dans le Tableau 5-3.

- 6 Modifiez les propriétés de champ nécessaires et appuyez sur *OK*.

Remarque : Les propriétés de champ affichées dépendent du champ sélectionné. Par exemple, si un champ textuel est sélectionné en vue d'être modifié, les propriétés de Texte libre sont affichées.

Saisir des lignes multiples dans un message

Remarque : L'imprimante sélectionne automatiquement la meilleure configuration à partir du message saisi.

Vous pouvez saisir des messages d'une hauteur maximale de 34. Il est possible de saisir plusieurs lignes de texte tant que toutes les lignes tiennent dans la hauteur autorisée de la zone du message.

Vous pouvez faire glisser les champs en les sélectionnant et en les déplaçant dans la zone du message. Vous pouvez sinon sélectionner le bouton fléché (voir Figure 5-43) et effectuer un déplacement en sélectionnant la flèche souhaitée (voir Figure 5-44).

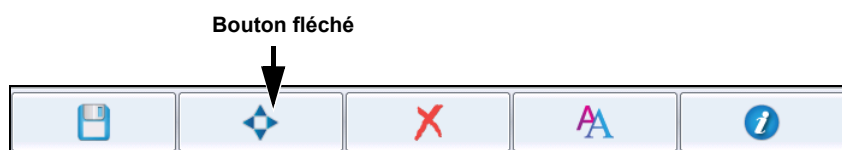

Figure 5-43 : Barre d'outils de l'éditeur de messages

Utilisez les flèches directionnelles pour déplacer les champs.



Figure 5-44 : Barre d'outils fléchée

Pour effacer un champ dans un message

Procédez comme suit pour effacer un champ dans un message :

- 7 Naviguez dans *Outils > Éditeur de messages* à partir de la page *Accueil*
- 8 Appuyez sur le message à modifier et appuyez sur *Edit*.
- 9 Appuyez sur le champ que vous souhaitez effacer.

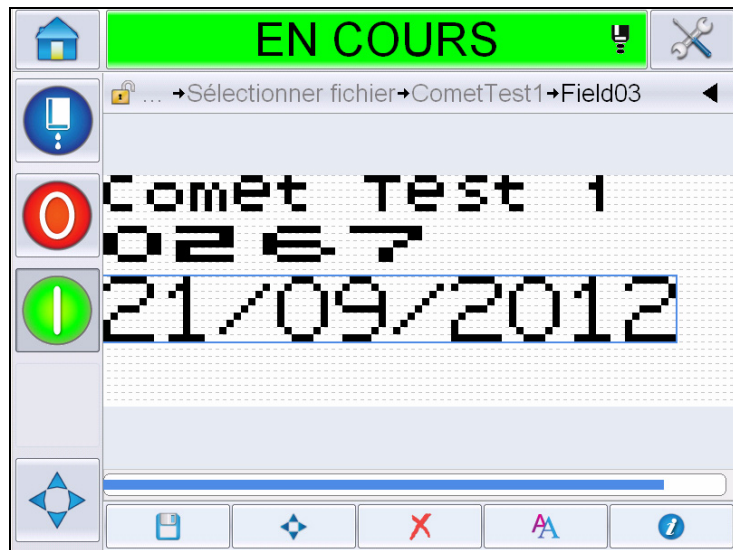



Figure 5-45 : Sélectionner un champ

- 10 Appuyez sur , l'écran suivant s'affiche. Affiche la page de confirmation.

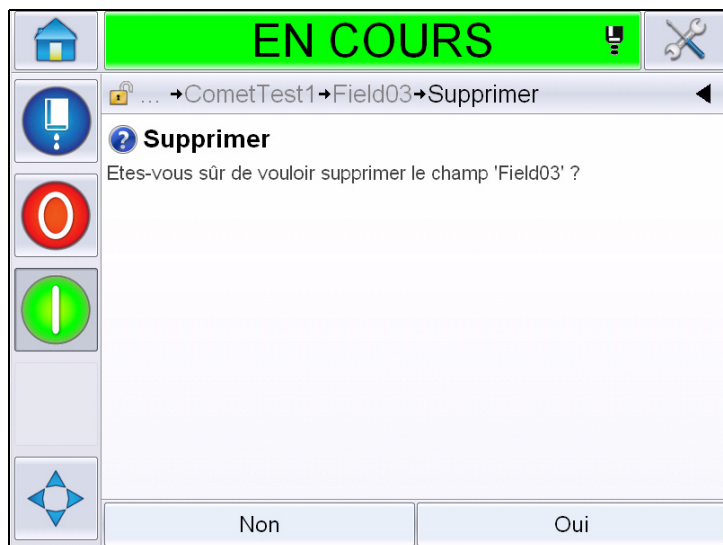

Figure 5-46 : Écran Confirmation

- 11 Appuyez sur *Oui* pour supprimer le champ sélectionné.

Remarque : Il est recommandé d'enregistrer le message avec une référence unique.

- 12 Appuyez sur le bouton  Data (Données). Le champ est supprimé.

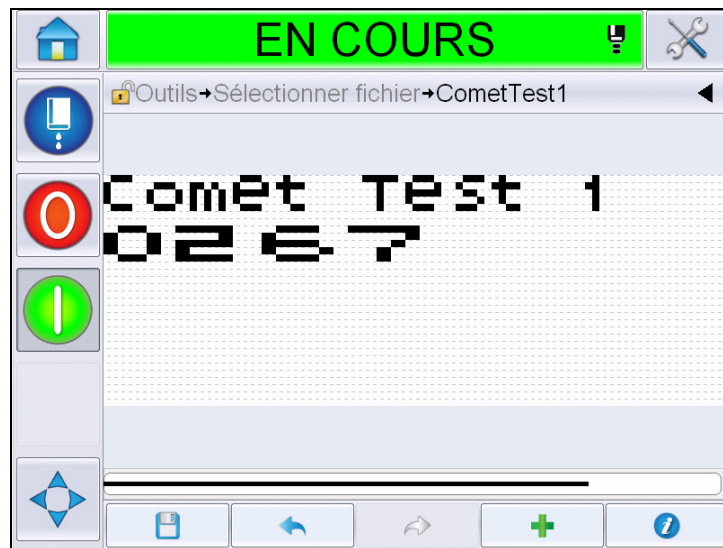

Figure 5-47 : Message effacé

Pour modifier les attributs de la police

Procédez comme suit pour modifier les attributs de la police :

- 13 Naviguez dans *Outils > Éditeur de messages* à partir de la page *Accueil*
- 14 Appuyez sur le message souhaité puis sur *Modifier*.
- 15 Appuyez sur le champ textuel à modifier.

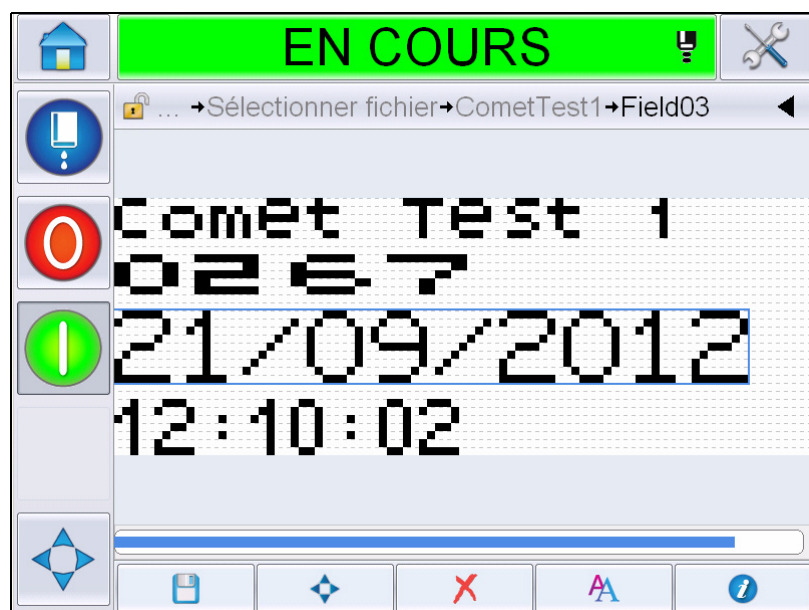



Figure 5-48 : Sélectionner un champ textuel



16 Appuyez sur le bouton

L'icône  redirige l'utilisateur vers les informations des attributs de la police, ce qui permet à l'utilisateur d'accéder à ces attributs ou de sélectionner les touches dans la partie inférieure pour modifier les propriétés de la police (voir Tableau 5-19).





Touche	Fonction
	Augmente la hauteur de la police du champ sélectionné.
	Diminue la hauteur de la police du champ sélectionné.
	Met le champ sélectionné en gras.
	Annule l'effet gras sur le champ sélectionné.

Tableau 5-19 : Touches permettant de changer la hauteur des polices.



17 Appuyez sur le bouton  afin d'afficher la liste des propriétés disponibles de police.

18 Appuyez sur l'option appropriée et modifiez au besoin.



Figure 5-49 : Liste des propriétés de police

Le Tableau 5-20 répertorie les différentes propriétés de police :

Entretien	Options	Description
Taille de police	Hauteur 5, hauteur 7, hauteur 9, hauteur 12, hauteur 16, hauteur 24 et hauteur 34	Permet à l'utilisateur de choisir parmi plusieurs tailles de police.
Font étroit	Activé, désactivé	Permet à l'utilisateur d'activer ou de désactiver l'option <i>Police étroite</i> .
Largeur des caractères	Simple, double, triple	Permet à l'utilisateur de régler la largeur des caractères sur <i>Simple/Double/Triple</i> .
Champ inversé	Activé, désactivé	Permet à l'utilisateur d'activer ou de désactiver l'option <i>Inversion du champ</i> . L'activer inverse la couleur de la police.
Image miroir du champ	Activé, désactivé	Permet à l'utilisateur d'activer ou de désactiver l'option <i>Image miroir du champ</i> . L'activer créera une image miroir du champ.

Tableau 5-20 : Propriétés de police

Entretien	Options	Description
Inverser	Activé, désactivé	Permet à l'utilisateur d'activer ou de désactiver l'option Inverser. L'activer inverse le champ.

Tableau 5-20 : Propriétés de police

19 Appuez sur le bouton OK.

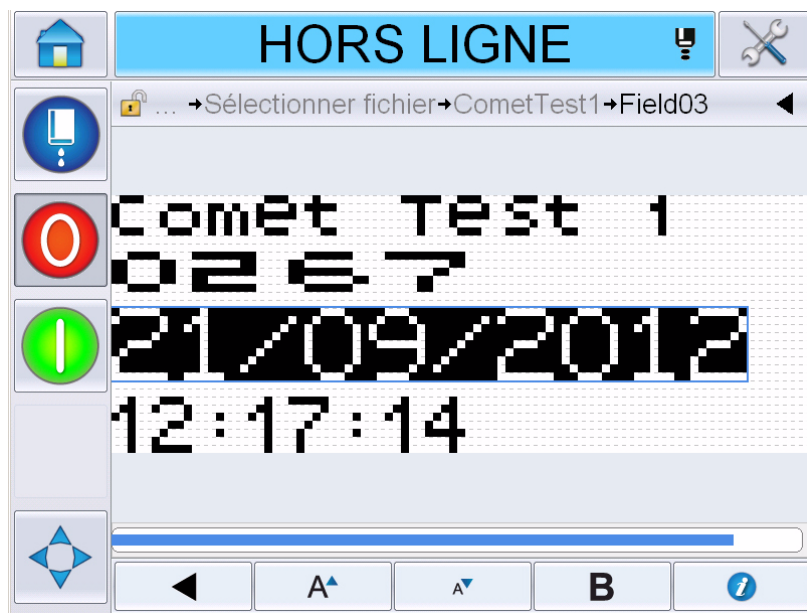

Figure 5-50 : Écran Texte modifié

20 Après avoir modifier le message, appuyez sur le bouton Enregistrer



21 Modifiez le nom si vous le souhaitez, puis appuyez sur OK. Affiche la page de confirmation.

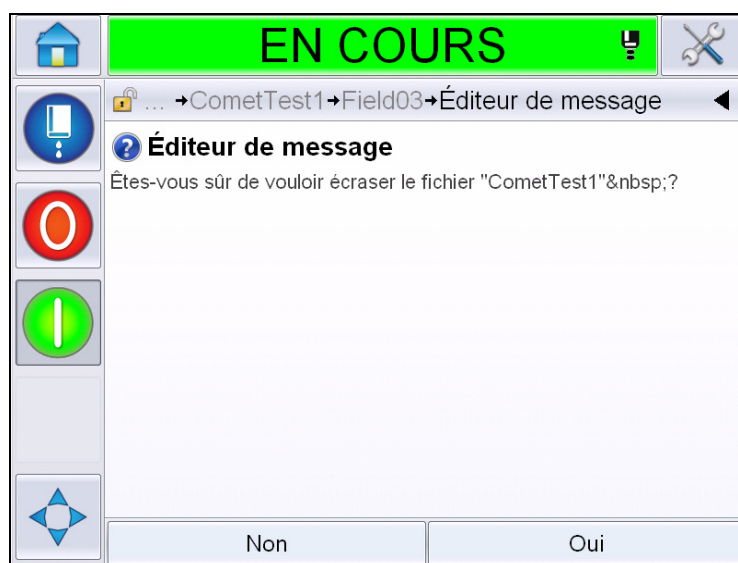

Figure 5-51 : Page Modification

Remarque : Il est recommandé d'enregistrer le message avec une référence unique.

22 Appuyez sur *Oui* pour enregistrer le message modifié.

Remarque : Rechargez toujours un message lorsqu'une modification est effectuée sur un message ou ses paramètres. Le seul cas où cette action n'est pas nécessaire est lorsqu'une modification est effectuée après avoir utilisé le bouton de déplacement sur la page d'accueil.

Remarque : Pour quitter l'éditeur de message sans enregistrer le message, appuyez sur le bouton *Accueil* ou *Outils*.

Supprimer un message

Procédez comme suit pour supprimer un message :

- 1 Naviguez dans *Outils* > *Bases de données* > *Interne* depuis la page *Accueil*
- 2 Appuyez sur *Modifier*.

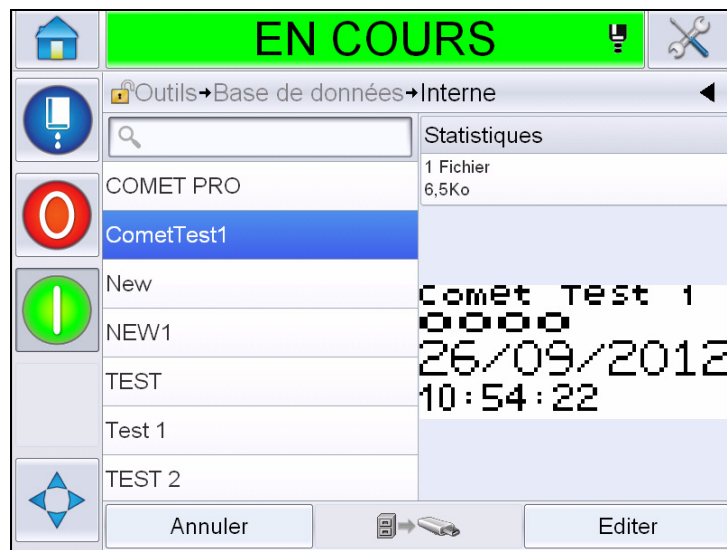

Figure 5-52 : Écran Interne

- 3 Sélectionnez le message à supprimer et appuyez sur Supprimer.

Remarque : Vous pouvez utiliser Sélectionner Tous pour supprimer tous les messages disponibles.



Figure 5-53 : Écran Supprimer

- 4 Affiche la page de confirmation.

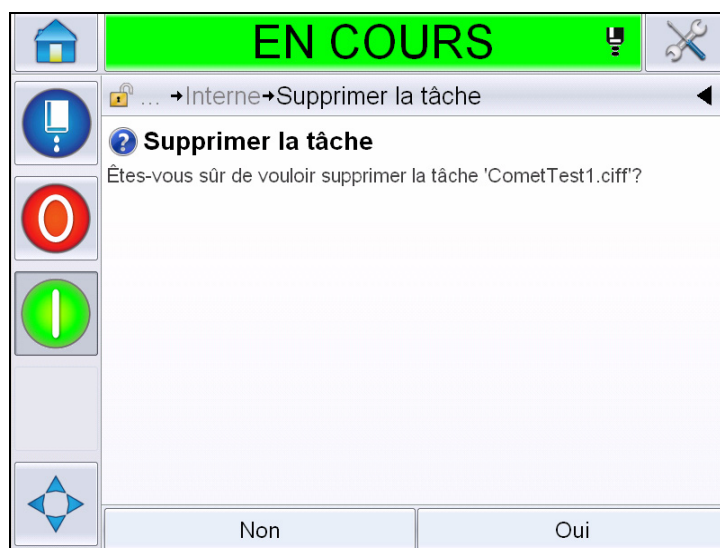

Figure 5-54 : Écran Confirmation

- 5 Appuyez sur Oui pour confirmer la suppression.

Pour définir un champ d'invite

Les champs modifiables définissent un contenu susceptible d'être changé à chaque nouvelle utilisation du message. Le contenu peut inclure un message du jour ou autre contenu à un cycle spécifique de produit, mais il reste constant pour la durée du cycle entier.

Lorsqu'un message contenant un champ d'invite est chargé, vous devez renseigner le champ.

Procédez comme suit pour définir un champ d'invite :

- 1 Suivez les étapes 1 à 3 de la section « Créer un message », page 5-28.
- 2 Ajouter un champ de texte libre. Suivez les étapes 14 et 15 de la section « Pour ajouter du texte libre », page 5-37.

Remarque : L'option modifiable par l'utilisateur est disponible pour tous les champs utilisateur.

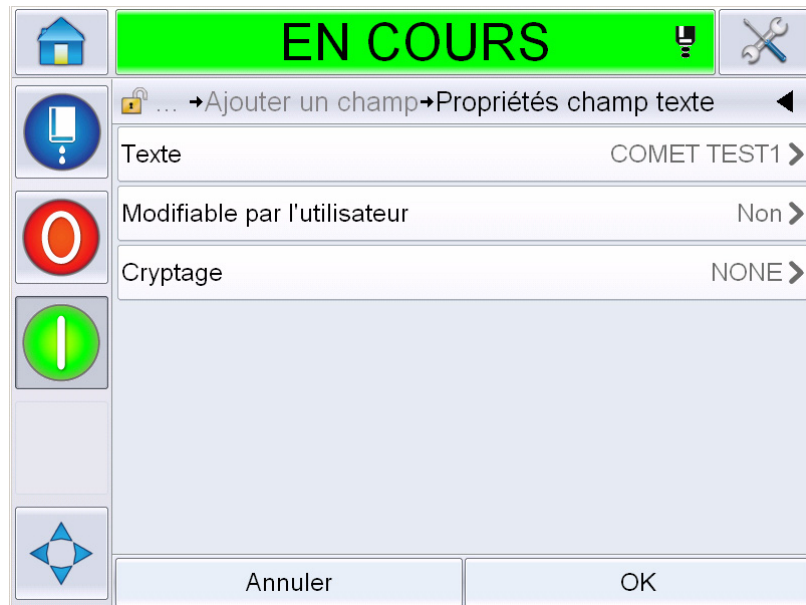

Figure 5-55 : Écran Propriétés de champ textuel

- Appuyez sur *Modifiable par l'utilisateur* puis sur *Oui*. Une liste de champs supplémentaires s'affiche (voir Figure 5-56 à la page 5-64).

Remarque : L'option *Modifiable par l'utilisateur* est désactivée par défaut. Si elle est activée, l'utilisateur peut régler le texte d'invite, la longueur du champ et le cryptage utilisé. Le texte d'invite devient identique au nom du champ utilisateur.



Figure 5-56 : Écran Propriétés de champ textuel supplémentaires

- 4 Régler les longueurs maximale et fixe.
- 5 Saisir l'invite du champ sur la page QWERTY. Cette invite s'affichera à la sélection du message.



Figure 5-57 : Écran invite

- 6 Appuez sur le bouton OK.



Figure 5-58 : Propriétés de champ textuel

- 7 Appuyez sur *OK* et enregistrez le message après en avoir saisi le nom.
- 8 Une fois le message sélectionné, allez dans *Accueil* > *Sélection Tâche*, et l'interface utilisateur affichera cette invite. Appuyez sur *Edit* pour modifier le contenu du champ d'invite.



Figure 5-59 : Invite

Remarque : D'autres champs utilisateur peuvent être configurés à l'aide de CLARiSOFT®.

Pour insérer un logo

Les logos sont configurés dans CLARiSOFT®.

Insérer un code-barres

Les code-barres sont configurés dans CLARiSOFT®.

Pour modifier les paramètres du message en cours

À la page Message, appuyez sur  sans sélectionner aucun champ utilisateur. Affiche l'écran suivant. Modifiez les paramètres au besoin.

Remarque : Ces paramètres ne s'appliqueront qu'au message en cours. Pour modifier les paramètres par défaut, voir « Paramètres des messages par défaut », page 5-10.



Figure 5-60 : Paramètres de message courant

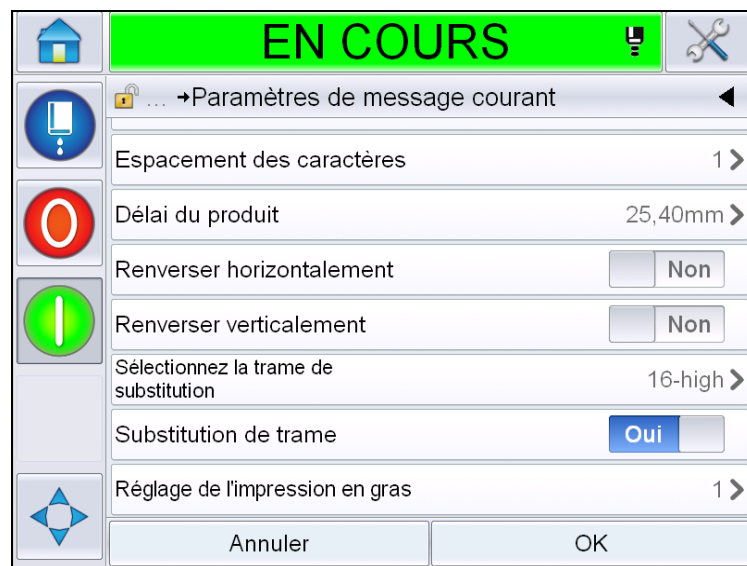

Figure 5-61 : Paramètres du message en cours 2

Paramètre	Description
Largeur	Permet à l'utilisateur de régler la largeur du message requise.
Hauteur de caractère	Permet à l'utilisateur de régler la hauteur de caractère requise.
Ecart entre caractères	Permet à l'utilisateur de régler l'écart requis entre les caractères.
Délai du produit	Permet à l'utilisateur de définir le délai du produit (le délai entre le démarrage du produit (point de déclenchement) et la position du lancement de l'impression).
Inverser	Bascule l'impression de caractère effet miroir (arrière vers avant).
Inverser :	Bascule l'impression de caractères inversés (la tête en bas).
Sélectionner la trame Substitution	Liste les fichiers correspondant à la trame sélectionnée.
Substitution de trame	Lorsque on met sur ON, l'imprimante sélectionne automatiquement la trame appropriée pour la vitesse.
Impression en gras Réglage	Définit la valeur de réglage de l'impression en gras

Tableau 5-21 : Paramètres de message courant

Importer des Messages

Procédez comme suit pour importer des messages :

- 1 Naviguez dans *Outils > Bases de données* à partir de la page *Accueil*.



Figure 5-62 : Base de données

Remarque : Cette option n'est disponible que si la clé USB contient un dossier *PROJETS* et qu'elle est insérée dans le port USB.

- 2 Appuyez sur *Externe*. Répertorie les messages disponibles sur le support USB.

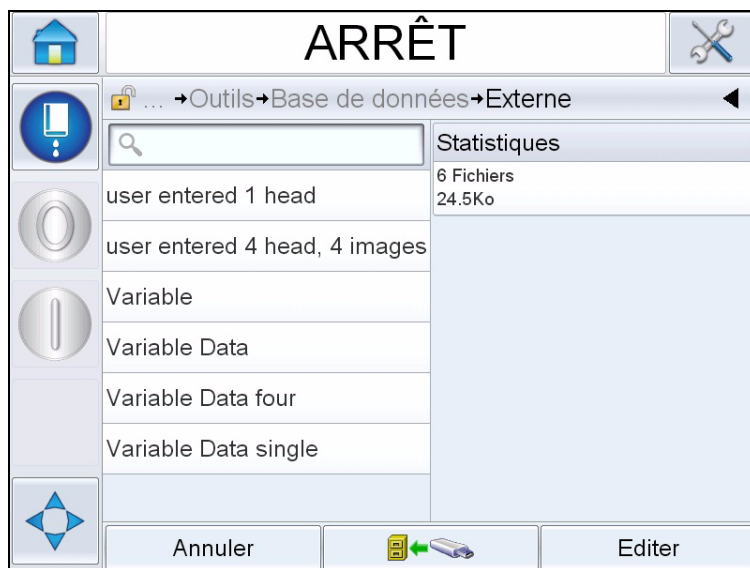

Figure 5-63 : Messages du support USB

- 3 Sélectionnez un message à transférer vers l'imprimante et appuyez sur



Exporter des messages

Procédez comme suit pour exporter des messages :

- 1 Naviguez dans *Outils > Bases de données > Interne* depuis la page Accueil
Affiche la liste des messages disponibles dans l'imprimante.



Figure 5-64 : Messages dans l'imprimante

- 2 Sélectionnez un message à transférer vers le support USB et appuyez sur



Effacité globale de l'équipement - Outils de disponibilité

Introduction

La disponibilité est une mesure du temps d'activité de l'équipement. Il s'agit de la période pendant laquelle un équipement est prêt à être utilisé au besoin dans le cadre de la production. Elle constitue l'un des trois outils de mesure principaux de l'OEE, et peut être utilisée avec Videojet 1550.

L'outil « Disponibilité » aide à isoler les périodes de fonctionnement par rapport aux problèmes de l'imprimante et permet à l'utilisateur de garder un suivi des périodes d'arrêt de l'imprimante et d'en établir les statistiques. L'analyse Pareto des erreurs permet d'analyser les données de la mesure du temps d'activité, ce qui aide l'utilisateur à comprendre et à éliminer les causes les plus fréquentes de périodes d'arrêt fonctionnelles et de l'imprimante.

La disponibilité est constituée de deux types de mesures simultanées de base :

- Disponibilité d'imprimante
- Disponibilité fonctionnelle

Remarque : La disponibilité fonctionnelle peut être modifiée selon deux moyens de mesure distincts du temps de production, à la demande de l'utilisateur : Modes « Sous tension » et « Jets activés ». Pour plus d'informations, voir « Disponibilité fonctionnelle », page 5-73.

$$\text{Disponibilité \%} = \frac{\text{Temps de fonctionnement}}{\text{Temps de production prévu}}$$

Où

- Le temps de fonctionnement correspond au temps d'activité total de l'imprimante
- Le temps de production prévu correspond au temps d'activité réel prévu de la ligne*.

*Selon le moyen utilisé : Sous tension ou Jets activés.

Disponibilité d'imprimante

La disponibilité de l'imprimante permet de garder un suivi du temps d'arrêt directement lié aux erreurs internes telles que :

- Panne de la pompe
- Erreur d'alimentation de charge
- Anomalie de gouttière

La disponibilité de l'imprimante est définie telle que

$$\text{Disponibilité de l'imprimante} = 1 - \frac{\text{Temps d'arrêt de l'imprimante}}{\text{Temps total de l'imprimante}}$$

Le temps total de l'imprimante correspond à la période totale pendant laquelle l'imprimante est allumée (sous tension). Si l'imprimante est hors tension lors d'une erreur, la période d'inactivité de l'imprimante est également incluse dans le temps total.

Le temps d'arrêt de l'imprimante est le niveau de temps total de l'imprimante passé en état de panne. L'état de panne de l'imprimante est défini par la période pendant laquelle l'imprimante est indisponible à cause d'une erreur identifiée comme erreur de l'imprimante. Pour plus d'informations, voir le manuel de maintenance.

Remarque : La disponibilité de l'imprimante est un sous-ensemble de la disponibilité fonctionnelle et sera inférieure ou égale à la disponibilité fonctionnelle.

Disponibilité fonctionnelle

Il s'agit d'une mesure plus large reflétant l'impact total du temps d'arrêt sur la ligne de production. La disponibilité fonctionnelle permet de garder un suivi du temps d'arrêt lié aux pannes pouvant être classées comme « De procédure », telles que :

- Réservoir vide
- Capot de la tête retiré
- Durée de vie du réservoir arrivée à terme.

L'impact peut provenir d'un problème de l'imprimante, d'un problème causé par l'opérateur, par le changement de session, ou autre.

La disponibilité fonctionnelle est définie telle que

$$\text{Disponibilité fonctionnelle} = 1 - \frac{\text{Temps d'arrêt fonctionnel}}{\text{Temps de production}}$$

Le temps de production permet de calculer la disponibilité selon les modes de fonctionnement utilisés par le client, avec activation des jets ou activation de l'imprimante. Le temps de production est défini selon le moyen de calcul choisi :

- Jets activés : Si l'imprimante et les jets sont tous deux activés.
- Sous tension : Si l'imprimante est allumée quel que soit l'état du jet.

Si l'imprimante est hors tension lors d'une erreur, la période d'inactivité de l'imprimante est également incluse dans le temps de production.

Le temps d'arrêt fonctionnel est le niveau de temps de production de l'imprimante passé en état de panne fonctionnelle. L'état de panne fonctionnelle est défini par la période pendant laquelle l'imprimante est indisponible à cause d'une erreur identifiée comme une erreur fonctionnelle.

Remarque : Voir le manuel de maintenance pour plus d'informations sur les états de panne fonctionnelle et de l'imprimante.

Page Disponibilité

Appuyez sur *Performance* sur la page *d'accueil*.



Figure 5-65 : Page Accueil

Affiche la page *Performance*. Appuyez sur *Disponibilité* pour accéder à la page de disponibilité.



Figure 5-66 : Page Performance

Affiche la page *Disponibilité* (voir Figure 5-67). L'utilisateur peut visualiser en même temps les données de la disponibilité de l'imprimante et de la disponibilité fonctionnelle par rapport à la durée. L'historique des données de disponibilité dans la colonne de la durée permet à l'utilisateur d'établir un lien entre les modifications périodiques et la disponibilité.

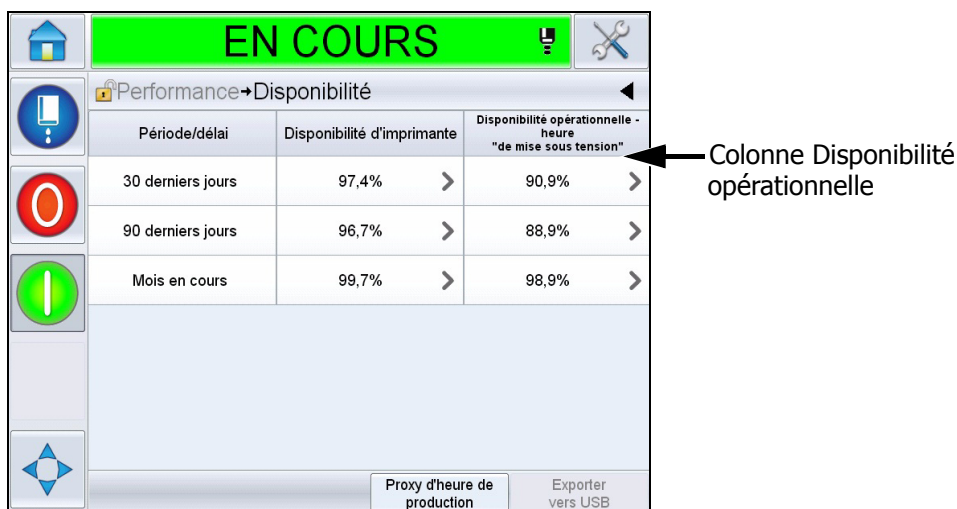

Figure 5-67 : Disponibilité

Remarque : Les flèches dans les cases de disponibilité indiquent la présence de données à approfondir. Sélectionnez la case pour voir les données spécifiques et obtenir une analyse détaillée.

Option	Description
Période/délai	Permet à l'utilisateur de visualiser les valeurs de disponibilité fonctionnelle et de l'imprimante pour différentes périodes disponibles. L'historique des données de disponibilité permet à l'utilisateur d'établir un lien entre les modifications périodiques et la disponibilité.
Disponibilité d'imprimante	Affiche les données de disponibilité de l'imprimante.
Disponibilité fonctionnelle	Affiche les données de disponibilité fonctionnelle selon le moyen de calcul utilisé, à savoir période Sous Tension ou avec Jets Activés
Proxy d'heure de production	Permet de calculer la disponibilité selon les modes de fonctionnement utilisés par l'utilisateur, à savoir avec activation des jets ou activation de l'imprimante. Le choix du moyen de calcul permet d'obtenir un résultat concordant avec le mode de fonctionnement employé par l'utilisateur. La colonne de disponibilité fonctionnelle de la page <i>Disponibilité</i> (voir Figure 5-67) indique le mode de calcul choisi par l'utilisateur.

Tableau 5-22 : Options de la page Disponibilité

Option	Description
Exporter vers USB	Permet à l'utilisateur d'exporter le journal d'événements sur une clé USB. L'IU guide l'utilisateur au fil des étapes nécessaires au téléchargement sur la clé USB.
	Indique que d'autres informations sont disponibles. Touchez la case pour visualiser la page de l'analyse <i>Pareto de la panne</i> pour les données de disponibilité choisies. La page affiche le type de panne, le temps d'arrêt et la fréquence de la panne (voir Figure 5-68 et Figure 5-69)

Tableau 5-22 : Options de la page Disponibilité (suite)

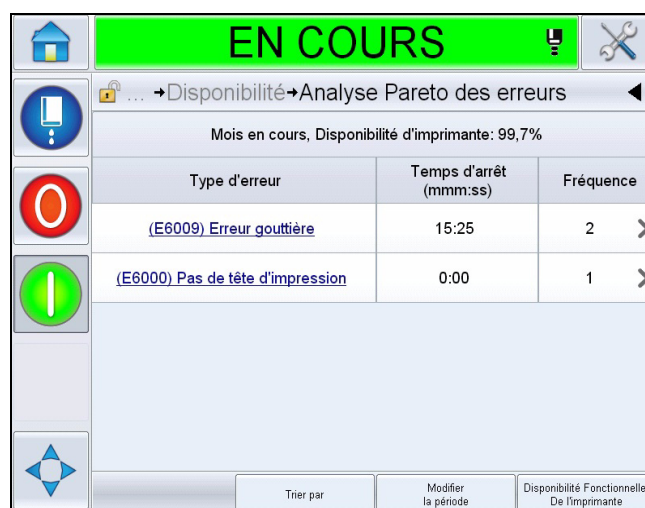

Figure 5-68 : Analyse Pareto de la panne pour disponibilité de l'imprimante

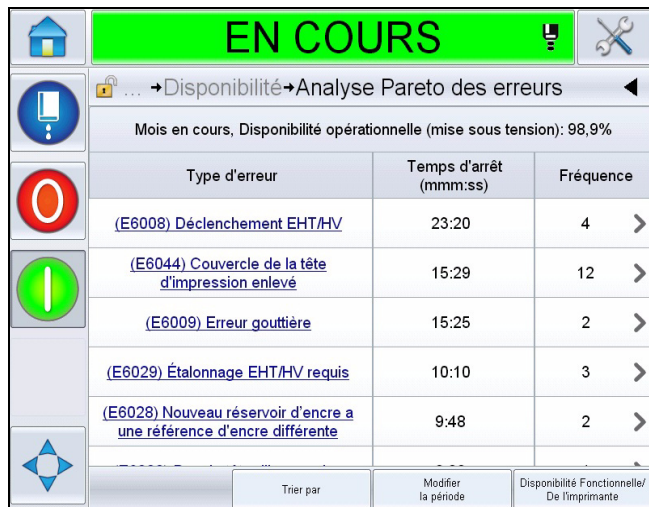

Figure 5-69 : Analyse Pareto de la panne pour disponibilité fonctionnelle

Option	Description
Type d'erreur	Description du code d'erreur et de la panne. Appuyez sur le type d'erreur pour voir une description détaillée de l'erreur et des solutions envisageables.
Temps d'arrêt	La durée totale pendant laquelle l'imprimante est restée dans cet état de panne.
Fréquence	Le nombre de fois que l'imprimante a subi cette panne pendant la durée étudiée.

Tableau 5-23 : Analyse Pareto





Option	Description
Trier par	Permet à l'utilisateur de trier la liste selon le temps d'arrêt de l'imprimante ou la fréquence de la panne.
	
Modifier la période	Permet à l'utilisateur de voir la page de l'analyse Pareto pour différentes durées disponibles.
	
Disponibilité Fonctionnelle/ De l'imprimante	Permet à l'utilisateur de basculer entre les pages d'analyse Pareto de disponibilité fonctionnelle et de l'imprimante.

Tableau 5-23 : Analyse Pareto (suite)

Appuyez sur  pour afficher la page *Événement* (voir Figure 5-70). La page Événement affiche la date, l'heure et la durée de chaque occurrence d'une erreur spécifique. Cette page peut être utilisée pour établir un lien entre l'occurrence d'une erreur et d'autres événements dans l'installation de production.

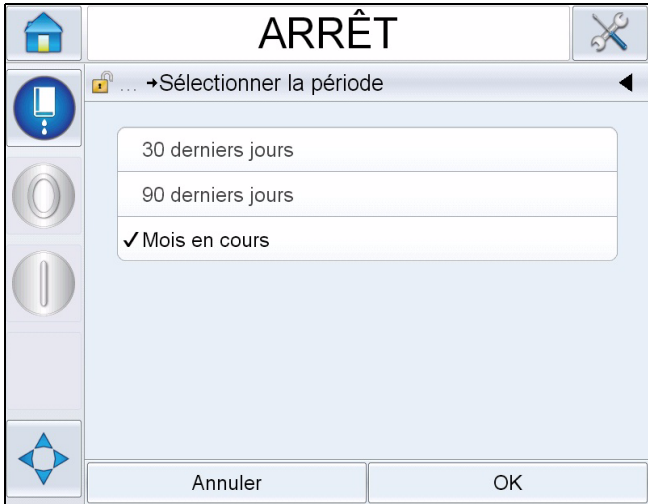

Date	Time	Durée (minutes)
26/09/2012	14:20	1469:23
26/09/2012	09:49	53:07

Figure 5-70 : Événement

Appuyez sur  pour afficher la page *Paramètre* (voir Figure 5-71). La page Paramètre affiche les paramètres détaillés de l'état de l'imprimante recensés lorsque l'erreur est survenue.

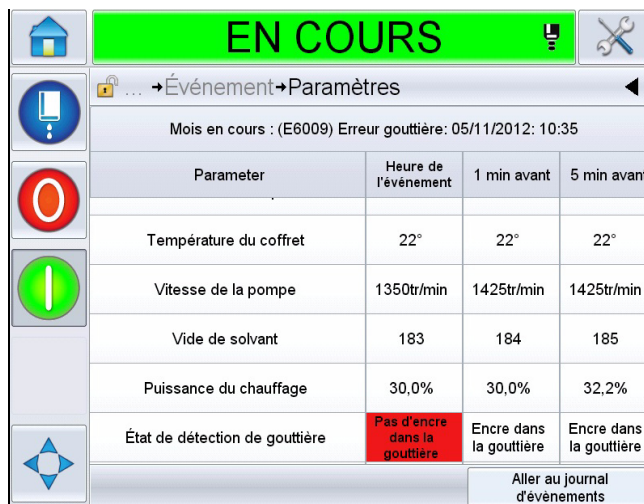

Parameter	Heure de l'événement	1 min avant	5 min avant
Température du coffret	22°	22°	22°
Vitesse de la pompe	1350tr/min	1425tr/min	1425tr/min
Vide de solvant	183	184	185
Puissance du chauffage	30,0%	30,0%	32,2%
État de détection de gouttière	Pas d'encre dans la gouttière	Encre dans la gouttière	Encre dans la gouttière

Figure 5-71 : Paramètre

Heure de l'événement : Heure à laquelle l'erreur s'est produite.

Les données indiquent les événements survenus 1 minute et 5 minutes avant l'erreur pour illustrer des tendances.

L'imprimante met en surbrillance les paramètres hors plage. Associer ces informations à tous les symptômes constatés peut permettre d'accélérer l'analyse de la cause du problème.

Appuyez sur **Ouvrir le journal d'événements** pour voir la page *Journal d'événements* (voir Figure 5-72). Vous pouvez également consulter cette page via *Outils > Diagnostics > Tête d'impression*.

Le journal d'événements conserve toutes les activités ayant eu lieu dans une période de 180 jours. Il peut être utile de vérifier les autres activités de l'imprimante ayant eu lieu en même temps que l'erreur pour comprendre le contexte de l'erreur.

Il est possible d'appliquer un filtre pour retirer les états, les avertissements et les alarmes si nécessaire.

Evènement	Date	Time	Durée (minutes)
Exécution de l'arrêt rapide	21/09/2012	17:06	0:27
(E6014) Impossible de contrôler la viscosité	21/09/2012	17:06	3988:42
(E6063) Niveau bas du réservoir d'encre	21/09/2012	09:11	5890:25
(E6063) Niveau bas du réservoir d'encre	21/09/2012	07:19	97:01
(E6063) Niveau bas du réservoir d'encre	21/09/2012	05:34	77:20
(E6046) Viscosité de l'encre trop élevée	21/09/2012	04:13	777:52
(E6046) Viscosité de l'encre			

Figure 5-72 : Journal d'événements





Symbole	Type
	Événements avec alarme.
	Événements avec avertissement.
	État - un événement d'imprimante ne déclenchant ni avertissement ni alarme.

Tableau 5-24 : Symboles du journal d'événements

Remarque : Si un événement a entraîné un temps d'arrêt, le symbole  s'affiche

à côté des symboles d'alarme, d'avertissement ou d'état indiquant qu'il est possible de consulter les paramètres de l'imprimante au moment de l'événement.

Option	Description
Masquer les alarmes	Permet à l'utilisateur d'afficher/masquer tous les événements déclenchant une alarme dans la liste du journal d'événements.
Masquer les avertissements	Permet à l'utilisateur d'afficher/masquer tous les événements déclenchant un avertissement dans la liste du journal d'événements.
Masquer les états	Permet à l'utilisateur d'afficher/masquer tous les événements déclenchant un état dans la liste du journal d'événements.
Exporter vers USB	Permet à l'utilisateur d'exporter le journal d'événements et les captures d'écran des paramètres associés sur une clé USB. L'IU guide l'utilisateur au fil des étapes nécessaires au téléchargement sur la clé USB.

Tableau 5-25 : Options de la Page Journal d'Événements

Appuyez sur le message de l'événement pour obtenir une description détaillée de l'événement ayant déclenché une erreur ou un avertissement. L'interface utilisateur affiche une description détaillée, la cause potentielle et la solution envisageable.

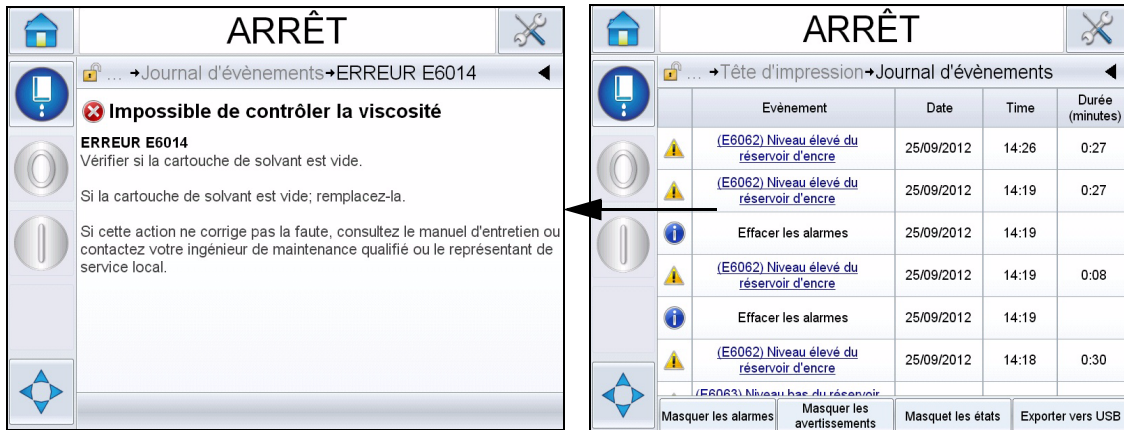

Figure 5-73 : Diagnostics du journal d'événements

Event Id	Date	Time	Event Type	Evénement	Duration (minutes)
82	25/09/2012	14:19:16	AVERTISSEMENT	(E6062) Niveau élevé du réservoir d'encre	0.45
81	25/09/2012	14:19:15	Info	Effacer les alarmes	
80	25/09/2012	14:19:07	AVERTISSEMENT	(E6062) Niveau élevé du réservoir d'encre	0.13
79	25/09/2012	14:19:05	Info	Effacer les alarmes	
78	25/09/2012	14:18:35	AVERTISSEMENT	(E6062) Niveau élevé du réservoir d'encre	0.5
77	25/09/2012	14:18:04	AVERTISSEMENT	(E6063) Niveau bas du réservoir d'encre	0.52
76	25/09/2012	14:18:03	Info	Effacer les alarmes	
75	25/09/2012	14:17:26	AVERTISSEMENT	(E6063) Niveau bas du réservoir d'encre	0.62
74	25/09/2012	14:16:36	Info	Exécution de l'arrêt rapide	0.48
73	25/09/2012	14:16:25	Info	Demande d'arrêt rapide	
72	25/09/2012	14:12:15	AVERTISSEMENT	(E6046) Viscosité de l'encre trop élevée	5.8

Figure 5-74 : Données exportées

Pour plus d'informations sur les données exportées, voir le manuel de maintenance.

Introduction

La maintenance de l'imprimante comprend les procédures qu'un opérateur ou un technicien peut effectuer. Ce chapitre décrit les tâches de maintenance que les opérateurs de l'imprimante sont autorisés à effectuer. Les autres tâches de maintenance que seuls les techniciens de services qualifiés et le personnel peuvent exécuter sont décrites dans le manuel de service.



Avertissement

BLESSURE CORPORELLE. Il est possible qu'en cas d'erreur, le réchauffeur atteigne 70 °C. Ne pas toucher la plaque sur laquelle il est monté. Si vous ne respectez pas cette consigne, vous risquez de recevoir des blessures corporelles.

Planning de maintenance

Tableau 6-1 montre le planning de maintenance.

Interval	Tâche
Lorsque l'imprimante est mise en service ou si les cartouches de solvant sont vides	Remplacer la cartouche Smart. Consulter « Remplacez les cartouches intelligentes », page 6-4.

Tableau 6-1 : Planning de maintenance

Interval	Tâche
Selon besoin	Nettoyez les pièces de la tête d'impression suivantes : <ul style="list-style-type: none"> • Plaques d'évacuation • Gouttière <p>Remarque : Vérifiez la qualité de l'impression avant de procéder à la maintenance. Consulter « Inspection de la tête d'impression », page 6-7, et « Nettoyage de la tête d'impression », page 6-7.</p>
	Nettoyer le coffret de l'imprimante.
	Nettoyer les écrans tactiles
Toutes les 2000 heures	Remplacer le filtre arrière.

Tableau 6-1 : Planning de maintenance

Préparation d'un arrêt prolongé (stockage) ou d'un transport long

Remarque : La procédure d'un arrêt prolongé doit être suivie lorsque l'imprimante n'est pas utilisée pendant plus de deux mois.

Pièces/outils nécessaires

Pièces et outils	Quantité	Numéro de pièce
Les cartouches de solvant correspondant au solvant présent dans l'encreur seront rincées	4	-
Cartouches vides	6	SP399246
Kit de collecteur de dérivation de buse (connecteur en boucle) avec joint	1	399247

Tableau 6-2 : Pièces et outils

Préparation d'un arrêt prolongé (stockage) ou d'un transport long

Effectuez les tâches suivantes pour préparer l'imprimante à la mise hors-tension à long terme / au transport:

- 1 Effectuez un arrêt de nettoyage.
- 2 Effectuez trois rinçages de buse.
- 3 Retirez la buse et fixez-y le collecteur de dérivation de la buse (avec joint). Effectuez une procédure de vidange d'encreur.

Remarque : Les têtes d'impression doivent être placées au dessus d'une station de nettoyage ou d'un récipient adéquat pour la récupération de tout débordement.

- 4 Une fois cette procédure terminée, effectuez la procédure de Rinçage d'encreur et suivez les instructions de l'imprimante.

Remarque : Le temps total requis pour effectuer cette préparation est d'environ trois heures. Elle requiert quatre jeux de cartouches, chacun étant fixé pendant 30 à 45 minutes. À la fin de la procédure, chaque jeu sera à moitié rempli de solvants mélangés.

- 5 Retirez le collecteur de dérivation de la buse et fixez le collecteur de la buse avec le joint du pont du moteur d'impression.

L'imprimante est à présent prête pour l'entreposage ou le transport.

Remarque : Lorsque l'encreur à été re-rempli avec l'encre ôtée durant le stockage, ne recalibrez pas la viscosité à la réinstallation car les données de calibration ont été sauvegardées.

Remarque : Dans le cadre de la préparation de la procédure de mise à l'arrêt prolongé de l'imprimante, demandez le mot de passe du fabricant en contactant Videojet Technologies Inc. au 1-800-843-3610 (pour tous les clients aux Etats-Unis). À l'extérieur des États-Unis, vous devez contacter une succursale ou votre distributeur local Videojet Technologies Inc. pour toute assistance. Vous pouvez également vous rendre sur www.videojet.com et à la page > Support > Générateur de mot de passe Videojet.

Remplacez les cartouches intelligentes

Il existe deux types de cartouches intelligentes :

- La cartouche d'encre
- La cartouche de solvant

L'utilisateur doit installer les cartouches lorsque l'imprimante est mise en service ou lorsque les cartouches sont vides. Le type de fluide (encre ou solvant) est inscrit sur les étiquettes des cartouches.

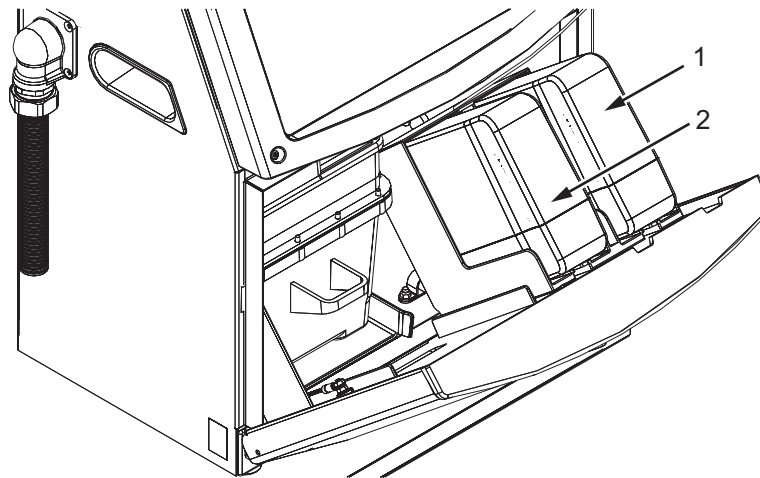

1. Cartouche d'encre
2. Cartouche de solvant

Figure 6-1 : Cartouches Smart

Pour ajouter ou remplacer les cartouches, effectuez les tâches suivantes :

- 1 Ouvrez la trappe du compartiment à encre et maintenez-la dans la position indiquée à la Figure 6-1.
- 2 Si les indicateurs de cartouches d'encre ou de solvant affichent 0 % et une erreur indique que l'encre et/ou les cartouches de solvant sont vides, passez à l'étape 4.
- 3 Si la cartouche d'encre ou de solvant n'est pas chargée, un message d'avertissement s'affiche vous demandant d'insérer la cartouche requise, passez à l'étape 5.



Avertissement

BLESSURE CORPORELLE. Tous les fluides comme l'encre et le solvant sont volatiles ou inflammables. Ils doivent être entreposés et manipulés conformément à la réglementation locale. Travaillez uniquement dans des zones bien ventilées. La solution nettoyante est toxique si elle est ingérée. Ne pas la boire. Consultez immédiatement un médecin en cas d'ingestion.

- 4 Retirez la cartouche d'encre usagée (élément 1, Figure 6-2) et la cartouche de solvant usagée (élément 2) de l'imprimante.

Remarque : Secouez la cartouche avant de l'insérer dans l'imprimante.

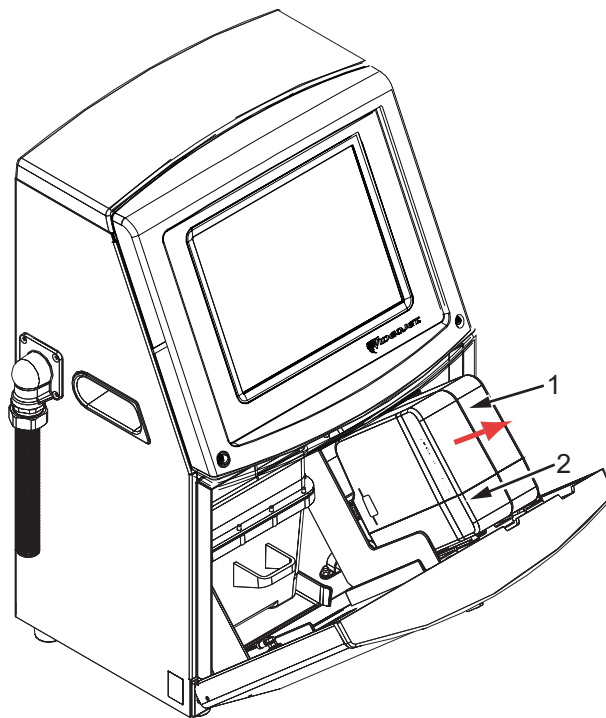

1. Cartouche d'encre
2. Cartouche de solvant

Figure 6-2 : Retirez les cartouches

- 5 Insérez la cartouche d'encre neuve dans le support de cartouche en alignant le repère de la cartouche au support de cartouches (voir Figure 6-3 à la page 6-6).
 - a. Assurez-vous que la cartouche soit complètement insérée dans le support.

Remarque : Poussez la cartouche dans le support jusqu'à ce qu'elle soit verrouillée (un cliquetis se fait alors entendre).

- b. Assurez-vous que le message d'avertissement indiquant « cartouche d'encre non engagée » a disparu. Le message d'avertissement peut prendre quelques secondes pour disparaître.
- c. Assurez-vous que l'indicateur de niveau de la cartouche affiche 100 % plein.

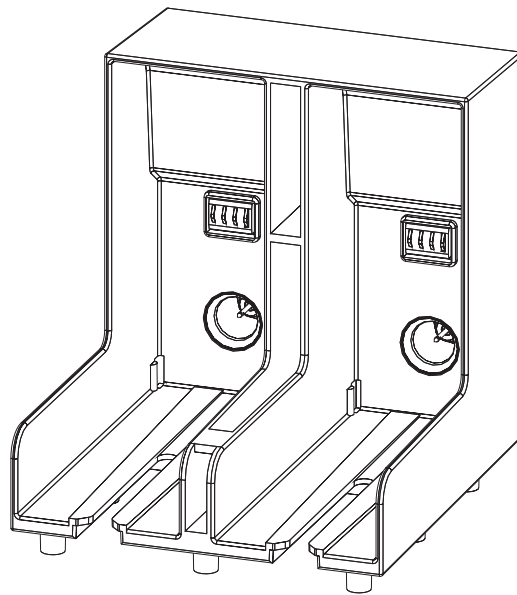

Figure 6-3 : Intervalle support cartouche

- 6** Insérez la nouvelle cartouche de solvant dans le support de cartouche en la plaçant dans le logement correspondant à son repère.
 - a. Assurez-vous que la cartouche est correctement insérée dans le support.
 - b. Assurez-vous que le message d'avertissement indiquant « cartouche de solvant non engagée » a disparu. Le message d'avertissement peut prendre quelques secondes pour disparaître.
 - c. Assurez-vous que l'indicateur de niveau de la cartouche affiche 100 % plein.

Inspection de la tête d'impression

Effectuez les tâches suivantes pour inspecter la tête d'impression :

- 1 Arrêtez le jet d'encre et attendez que l'imprimante soit complètement éteinte.
- 2 Déconnectez l'imprimante de l'alimentation.
- 3 Dévissez la vis moletée (élément 2, Figure 6-4 à la page 6-9) et retirez le cache de la tête d'impression (élément 3).
- 4 Inspectez la tête d'impression et l'intérieur de cache de la tête d'impression pour déterminer la présence de dépôts d'encre. Nettoyez, si nécessaire (voir « Nettoyage de la tête d'impression », page 6-7).

Nettoyage de la tête d'impression



Avertissement

BLESSURE CORPORELLE. En cas de fuite d'encre ou de solvant, le sol peut devenir glissant et générer un risque d'incendie (notamment si l'équipement est à proximité de matières inflammables et/ou d'un autre équipement). Un bac de trop plein est disponible en option (n° de référence 234407). Placez le bac sur la surface sur laquelle l'imprimante doit être utilisée. Placez l'imprimante au centre du bac. Mettez à la terre le plateau pour éviter l'accumulation d'électricité statique.



Avertissement

RISQUE DE VAPEURS. Toute respiration prolongée des vapeurs de l'agent de nettoyage peut entraîner une somnolence et des effets similaires à ceux liés à l'absorption d'alcool. Utilisez uniquement dans un endroit ouvert, bien aéré.



Avertissement

MANIPULATION DU PRODUIT DE NETTOYAGE. La solution de nettoyage irrite les yeux et les voies respiratoires. Pour éviter toute blessure corporelle lors de la manipulation de ces substances:

Toujours porter des vêtements de protection et des gants en caoutchouc.

Toujours porter des lunettes à coques avec écran latéral ou un masque facial. Il est également recommandé de porter des lunettes de sécurité lors de l'exécution d'opération de maintenance.

Appliquez une crème protectrice pour les mains avant de manipuler l'encre.

Si la solution de nettoyage entre en contact avec la peau, rincez abondamment à l'eau claire pendant au moins 15 minutes.



Avertissement

RISQUE D'INCENDIE / RISQUE POUR LA SANTÉ. La solution de nettoyage est volatile et inflammable. Elle doit être entreposée et manipulée conformément à la réglementation locale.

Ne fumez pas et n'approchez pas une flamme nue à proximité de la solution de nettoyage.

Jetez tout mouchoir ou chiffon imbibé de ce produit immédiatement après usage. Eliminer ces déchets conformément à la réglementation locale.



Attention

DOMMAGES À L'ÉQUIPEMENT. Pour éviter d'endommager les composants de l'imprimante, utilisez uniquement des brosses souples et des tissus non pelucheux pour le nettoyage. Ne pas utiliser l'air à haute pression, de déchets de coton ou matériaux abrasifs.



Attention

DOMMAGES À L'ÉQUIPEMENT. Assurez-vous que la solution de nettoyage est compatible avec l'encre utilisée avant de procéder au nettoyage de la tête d'impression. Si vous ne respectez pas ces consignes, vous risquez d'endommager l'imprimante.

Remarque : Assurez-vous que les jets sont coupés.

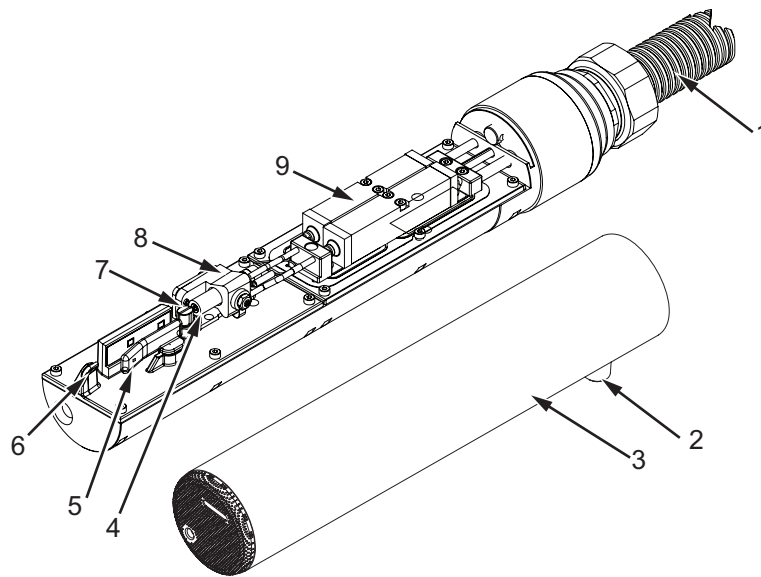

- | | |
|---------------------------------------|---|
| 1. Cordon de liaison | 6. Tube détection de gouttière |
| 2. Vis de la tête d'impression | 7. Électrode de chargement |
| 3. Couverture de la tête d'impression | 8. Moteur de la tête d'impression |
| 4. Buse | 9. Module valve de la tête d'impression |
| 5. Plaques d'évacuation | |

Figure 6-4 : Tête d'impression

- 1 Placez la tête d'impression dans la station de lavage (code pièce 399085).
- 2 Utilisez un produit de nettoyage, un chiffon ou une brosse douce pour nettoyer les parties suivantes de la tête d'impression :
 - Tube de détection de gouttière (repère 6, Figure 6-4)
 - Electrode de charge (repère 7)
 - Plaque d'évacuation (repère 5) (voir « Nettoyez la plaque d'évacuation », page 6-10)
 - Buse (repère 4)

Remarque : Le produit de nettoyage doit être compatible avec le type d'encre utilisé dans l'imprimante.

- 3 Laissez sécher la tête d'impression et assurez-vous que l'encoche dans l'électrode de charge soit exempte de produit de nettoyage.

Remarque : Utilisez un sèche-cheveux ou de l'air comprimé pour sécher rapidement la tête d'impression. La pression de l'air ne doit pas être supérieure à 20 psi.



Attention

DOMMAGES À L'ÉQUIPEMENT. La tête d'impression doit être parfaitement sèche avant toute tentative de démarrage de l'imprimante. Le non-respect de cette consigne risque d'endommager la tête d'impression.

- 4 Remplacez le couvercle de la tête d'impression et resserrez la vis moletée.

Nettoyez la plaque d'évacuation

Pour éviter les dépôts d'encre, nettoyez les surfaces autour de la plaque d'évacuation avec le solvant et nettoyez l'air sec.

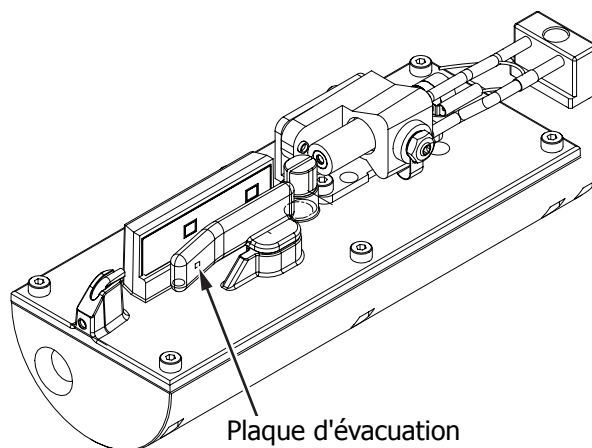

Figure 6-5 : Nettoyez la plaque d'évacuation

Nettoyez le coffret de l'imprimante

Pour nettoyer le coffret de l'imprimante, effectuez les tâches suivantes :



Avertissement

BLESSURE CORPORELLE. Les particules et substances aéroportées représentent un danger pour la santé. Ne pas utiliser de l'air compressé à haute pression pour nettoyer le coffret de l'imprimante.

- 1 Dépoussiérez de l'imprimante à l'aide d'un aspirateur ou d'une brosse aux poils souples.
- 2 Nettoyez les surfaces externes de l'imprimante avec un tissu humide et non-pelucheux.

Utilisez un détergent moyen pour enlever la contamination que vous ne pouvez enlever avec un tissu humide.



Avertissement

Pour éviter tout dommage aux composants de l'imprimante, utiliser uniquement des brosses douces et des tissus non pelucheux pour le nettoyage. Ne pas utiliser d'air pressurisé, de coton usagé ou de matériaux abrasifs.



Attention

DOMMAGES À L'ÉQUIPEMENT. Les solutions de nettoyage contenant du chlore (eau de Javel ou acide chlorhydrique, par exemple) peuvent endommager et tacher la surface. Ne les utilisez pas sur des éléments en acier inoxydable. Si vous utilisez des brosses ou des tampons métalliques, ils doivent être en acier inoxydable. Vérifiez que les supports abrasifs utilisés ne sont pas contaminés (fer et chlore, notamment).

Nettoyer l'écran tactile

- 1 Nettoyez l'écran tactile en l'essuyant avec un chiffon doux et sec ou avec un tampon de coton si nécessaire.
- 2 Assurez-vous d'éliminer immédiatement toute humidité afin d'éviter de tacher ou d'endommager l'écran tactile.

Remarque : Si nécessaire, le tissu peut être humidifié avec un peu d'éthanol pour éliminer les impuretés.



Attention

DOMMAGES À L'ÉQUIPEMENT. Nettoyez l'écran LCD uniquement en l'essuyant avec un chiffon doux ou un tampon de coton. L'eau peut endommager ou entraîner une décoloration de l'écran. Éliminez immédiatement toute condensation ou humidité quelle qu'en soit la source.

Introduction

Cette section contient des informations sur le dépannage et le diagnostic pour les utilisateurs qui se servent quotidiennement de l'imprimante.

Le manuel d'entretien apporte par ailleurs des informations complémentaires concernant le dépannage pour les techniciens de maintenance et le personnel qualifié.



Avertissement

TENSIONS MORTELLES. Des tensions mortelles sont présentes dans cet équipement lorsqu'il est connecté à une alimentation secteur. Les procédures de maintenance doivent être effectuées uniquement par un personnel qualifié et autorisé. Toujours procéder selon les codes et les pratiques de sécurité en matière d'électricité. À moins qu'il ne soit nécessaire de faire fonctionner l'imprimante, la débrancher du secteur avant de retirer les couvercles et d'exécuter les opérations d'entretien ou de réparation. Le non-respect de cet avertissement peut engendrer des blessures corporelles.



Avertissement

BLESSURE CORPORELLE. Il est possible qu'en cas d'erreur, le réchauffeur atteigne 70 °C. Ne pas toucher la plaque sur laquelle il est monté. Le non-respect de cette consigne peut engendrer des blessures corporelles.

L'imprimante ne démarre pas.

- 1 Veillez à ce que l'imprimante soit allumée. Pour allumer l'imprimante, appuyez sur le bouton vert.
- 2 Consultez la barre de système (voir Tableau 7-1) pour identifier une éventuelle erreur système ou si une action utilisateur est nécessaire.

Remarque : La barre d'état en haut de l'écran d'accueil indique la couleur de la sortie de balise.

	Balise	Sortie de balise
Bleue	VERT	Le jet est en marche et l'imprimante peut imprimer correctement (pas en mode d'impression).
Vert	VERT	L'imprimante est en mode d'impression et peut imprimer correctement
Jaune	AMBRE et VERT	L'imprimante sollicite l'interface utilisateur pour éviter une erreur de système. Par exemple, le niveau d'encre ou de solvant est bas.
Rouge	ROUGE	Tout problème empêchant l'impression. Par exemple, le jet ne fonctionne pas, dé clic de la plaque d'évacuation.

Tableau 7-1 : Barre d'état

- 3 Si la barre d'état est rouge ou jaune, inspectez l'affichage pour vous assurer que les messages correspondants sont affichés. Consulter « Messages d'erreur et d'avertissement », page 7-7.
- 4 Si la barre d'état est verte et que l'imprimante n'imprime pas :
 - Assurez-vous que le capteur de produit et le codeur arbre sont connectés et fonctionnent correctement (une lampe se trouvant derrière le capteur de produit doit clignoter si un produit passe le capteur).
 - Si le problème persiste, faites part de l'erreur à Videojet Technologies Inc. au 1-800-843-3610 (aux États-Unis uniquement). Les clients hors des États-Unis doivent contacter une succursale ou un distributeur local de Videojet.

- 5 Si l'affichage ou la balise (si installée) ne s'allume pas, vérifiez l'alimentation électrique principale comme suit :
 - a. Assurez-vous que l'alimentation électrique principale est disponible.
 - b. Assurez-vous que le connecteur d'entrée principal est correctement installé.
 - c. Assurez-vous que le bouton d'alimentation principale est en position ON (il apparaît enfoncé).
 - d. Si le problème persiste, faites part de l'erreur à Videojet Technologies Inc. au 1-800-843-3610.

Position d'impression incorrecte

- 1 Assurez-vous que la valeur de *Délai du produit* réglée dans le menu > *Contrôle de la configuration* est correcte. Voir « Paramètres des messages par défaut », page 5-10.

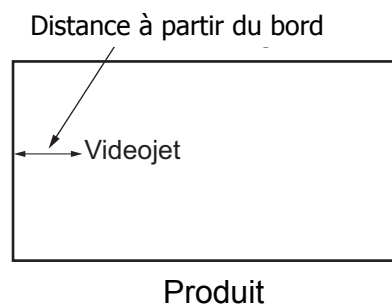

Figure 7-1 : Position d'impression

- 2 Assurez-vous qu'il n'y ait pas d'espace supplémentaire au début du message.

Taille d'impression incorrecte

- 1 Assurez-vous que la hauteur du caractère réglée est correct. Consulter « Pour modifier les attributs de la police », page 5-57.
- 2 Assurez-vous que la distance entre la tête d'impression et le produit est exacte. La hauteur du caractère augmente et la résolution diminue à mesure que la tête d'impression s'éloigne du produit.

Remarque : Pour obtenir la meilleure qualité, la distance optimale entre la tête d'impression et le produit est de 10 mm.

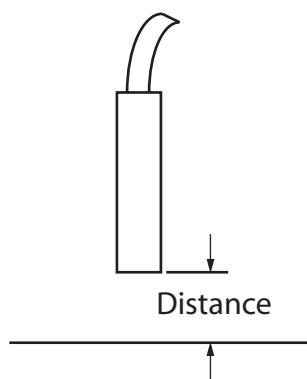

Figure 7-2 : Distance avec le produit

- 3 Assurez-vous que la bonne police est sélectionnée dans le message.

Remarque : Consulter la section Tableau A-6 à la page A-7 pour des informations sur la hauteur de l'impression.

- 4 Si la largeur du message semble réduite, diminuez le réglage de la valeur de largeur dans le menu *Position d'impression*. Consulter « Mise en marche de l'imprimante », page 4-1.
- 5 Si la largeur du message semble compressée, augmentez la valeur de largeur dans le menu *Position d'impression*.

Impression incomplète

Vous devez vérifier les dépôts d'encre sur la tête d'impression et nettoyer la tête d'impression si nécessaire. Consulter « Nettoyage de la tête d'impression », page 6-7.

Qualité d'impression médiocre

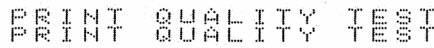

PRINT QUALITY TEST

L'exemple de gauche montre un ensemble de caractères bien constitué. Il n'y a pas de gouttes dispersées et l'impression est uniforme.

Le Tableau 7-2 décrit les modèles de mauvaise impression, leurs causes et les étapes requises pour corriger l'erreur.

Modèle et cause	Remédier
 <p>Le jet n'est pas aligné correctement ou la buse a un bloc partiel. Remarquez qu'il y a des gouttes en bas sur le bord de la gouttière. Il est possible que l'EHT soit trop bas.</p>	Nettoyez la tête d'impression et son couvercle. Exécutez la procédure de rinçage de la buse, nettoyez-la en profondeur. Assurez-vous que la gouttière est propre.
 <p>Erreur de phase. L'impact correct des gouttes n'est pas obtenu. On constate une dispersion notable tout autour de la position normale.</p>	Nettoyez et séchez complètement la tête d'impression et son couvercle. Assurez-vous qu'il y a assez de temps disponible entre les impressions et la phase.
 <p>Modulation incorrecte, trop de satellites, processus de chargement incorrect.</p>	Rinçage de la buse et vérification de la distribution de caractères.
 <p>Pression trop forte, évacuation incorrecte des gouttes, gouttes allant de l'une à l'autre, petite impression.</p>	Vérifiez l'alignement du jet Pour plus d'informations, consultez le manuel de service.
 <p>Pression trop basse, les gouttes sont trop déviées ou mal positionnées. Perte possible de la plupart des gouttes déviées.</p>	Vérifiez l'alignement du jet Pour plus d'informations, consultez le manuel de service.

Tableau 7-2 : Modèles de mauvaise impression

Modèle et cause	Remédier
<p data-bbox="416 371 890 405">PRINT QUALITY TEST</p> <p data-bbox="424 439 863 562">Tête d'impression trop loin du substrat. Les gouttes sont affectées par de l'air et sont verticalement trop éloignées.</p>	<p data-bbox="911 338 1362 439">Diminuez la distance entre le substrat ou sélectionnez une police plus appropriée.</p>
<p data-bbox="432 618 874 651">PRINT QUALITY TEST</p> <p data-bbox="424 685 783 741">La tête d'impression n'est pas verticale au substrat.</p>	<p data-bbox="911 584 1362 775">L'axe de la tête d'impression doit être perpendiculaire à la surface du support et la fente doit être perpendiculaire à l'axe de défilement de ce support. Voir la figure ci-dessous.</p> 

Tableau 7-2 : Modèles de mauvaise impression (suite)

Icônes Etat de l'imprimante

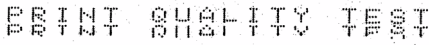
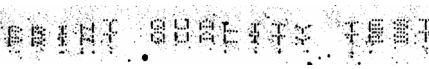
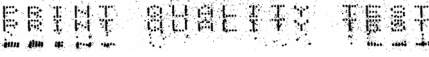
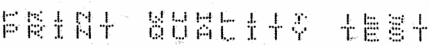
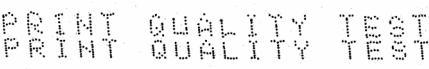
Les icônes d'état de l'imprimante sont divisées en deux groupes :

- Les icônes d'indication : Les icônes d'indication montrent l'état du jet

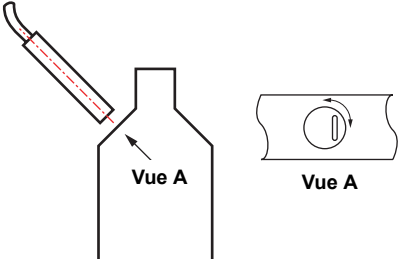
d'encre .

- La barre d'état de l'imprimante, qui affiche des états tels que :

- EN MARCHE : Il s'affiche lorsque l'imprimante est allumée, que le jet est actif et que l'impression est activée.

EN COURS 

- HORS LIGNE : Il s'affiche lorsque l'imprimante est allumée, que le jet est actif et que l'impression est désactivée.

HORS LIGNE 

- ARRÊT : Il s'affiche lorsque l'imprimante est allumée et que le jet est inactif.

ARRÊT

Messages d'erreur et d'avertissement

Lorsqu'une erreur ou un avertissement se produit, l'imprimante affiche le message d'erreur dans la barre d'état en haut de toutes les pages. La barre d'état devient jaune en cas d'avertissement et rouge en cas d'alarme, comme indiqué ci-dessous.

ERREUR (E6000) Pas de tête d'impression

Figure 7-3 : Message d'erreur

AVERTISSEMENT (E6116)
Viscosité no...

Figure 7-4 : Message d'avertissement

Lorsqu'une erreur se produit, le relais de sortie d'erreurs de l'imprimante s'ouvrira. Si ce relais est branché au circuit d'arrêt de l'appareil d'emballage, il peut être utilisé pour s'assurer que l'appareil d'emballage s'arrête en cas d'erreur. Cela empêche le produit non codé d'être produit lorsque l'imprimante fait l'objet d'une erreur.



Figure 7-5 : Affichage d'erreur

Plusieurs erreurs et avertissements risquent de se produire simultanément. Les erreurs ou les alarmes apparaîtront toujours en premier.

Pour afficher des erreurs/avertissements plus détaillées et pour obtenir des instructions sur la façon d'y remédier, appuyez sur la zone rouge ou jaune de la fenêtre d'état en haut de l'écran tactile.

Effacement d'un message d'erreur ou d'avertissement

Les instructions figurant dans cette section expliquent comment effacer un message d'erreur. Une procédure similaire s'utilise pour effacer les avertissements.

Pour afficher des détails supplémentaires sur la liste d'erreurs, procédez comme suit :

- 1 Appuyez sur le message rouge *ERREUR* pour afficher la liste d'erreurs (Figure 7-5 à la page 7-8).



Figure 7-6 : Sélection d'erreurs

- 2 Appuyez sur le nom de l'erreur dans la liste pour obtenir plus de détails sur cette erreur.

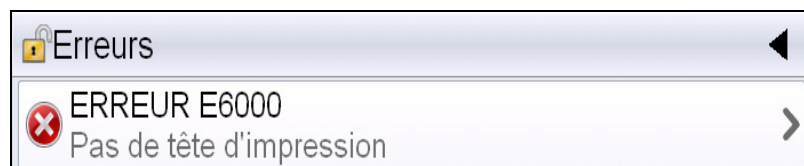

- 3 Lisez les détails de l'erreur et les instructions figurant à l'écran qui vous indiquent comment procéder.

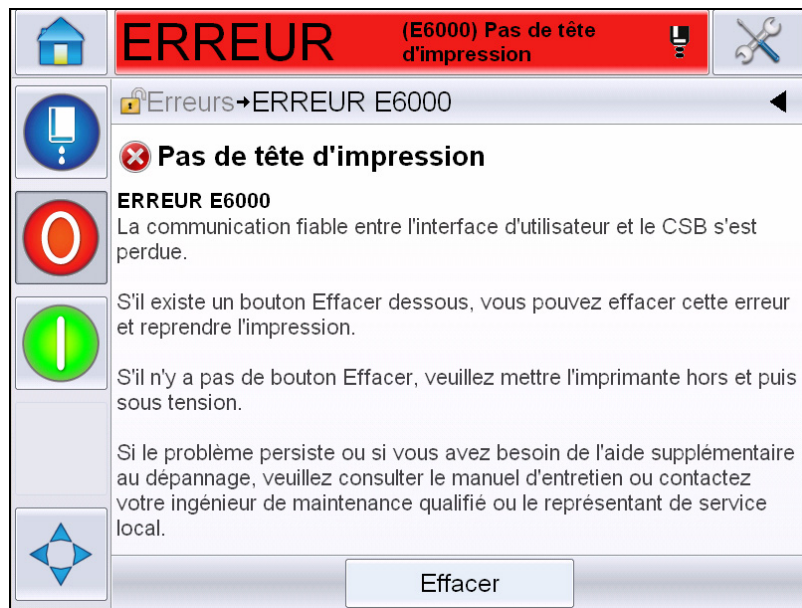

Figure 7-7 : Affichage des détails d'erreur

- 4 Lorsque vous avez corrigé l'erreur, le bouton *Effacer* est activé. Appuyez sur *Effacer* pour supprimer le message d'erreur.

Remarque : Cette procédure ne s'applique qu'aux alarmes verrouillées, qui restent affichées jusqu'à ce que vous les effaciez à l'aide du bouton Effacer. Les autres alarmes se réinitialisent automatiquement une fois la condition d'alarme rectifiée et n'ont pas besoin d'être effacées manuellement.

Messages d'erreur de l'imprimante

Remarque : Pour effacer toutes les alarmes, accédez à Diagnostics > Tête d'impression > Effacer les erreurs et les avertissements.

Icônes d'erreur (Alarme)

Référence Erreur	Nom	Action pour remédier
E6000	Tête d'impression introuvable	Toute communication fiable entre l'interface utilisateur et le CSB a été perdue. Remettez l'imprimante sous tension et vérifiez si le problème se résout. Dans le cas contraire, configurez les Communications. Si le problème persiste ou si vous avez besoin de l'aide supplémentaire au dépannage, veuillez consulter le manuel d'entretien ou contactez votre ingénieur de maintenance qualifié ou le représentant de service local.
E6007	Impossible de trouver le Scanneur de codes-barres USB	Vérifier la connexion si le scanneur de codes à barres est attaché.
E6008	Déclenchement EHT/HV	L'arc de la plaque de déviation est détecté. Nettoyez les électrodes de déviation situées dans la tête d'impression. Effectuez un étalonnage de l'EHT/HV. Rincez la buse. Si l'erreur persiste, consultez le manuel de maintenance, contactez votre technicien de maintenance agréé ou votre représentant de maintenance local.
E6010	Vider le corps de l'encre	Si vous avez installé un nouveau réservoir d'encre, vous devez le remplir. Veuillez suivre la procédure de mise en service suivante, qui décrit les étapes pour y parvenir. Si le réservoir déjà installé semble vide et qu'il ne veut pas se remplir, vérifiez que sa durée de vie n'est pas dépassée. Reportez-vous à la documentation relative à la durée de vie du réservoir d'encre, au manuel de maintenance, ou contactez votre technicien ou représentant de maintenance local agréé.
E6011	Erreur de pompe	Consultez le manuel d'entretien ou contactez votre ingénieur de maintenance qualifié ou le représentant de service local.

Tableau 7-3 : Icônes d'erreur (Alarme)

Référence Erreur	Nom	Action pour remédier
E6012	Coffret trop chaud	La température du coffret de l'imprimante est de plus de 80 degrés. Pour éviter tout dommage, l'imprimante s'arrête automatiquement. L'imprimante redémarre une fois que la température a baissé. Signalez tous les incidents relatifs à la surchauffe à votre technicien ou représentant de maintenance local agréé.
E6013	Durée de vie du réservoir d'encre dépassée	Le module du réservoir d'encre est utilisé depuis plus longtemps que le nombre d'heures spécifié et doit être entretenu. La pompe ou le réservoir d'encre doit être remplacé immédiatement. Consultez le manuel d'entretien ou contactez votre ingénieur de maintenance ou le représentant de service local. Consulter le Tableau 7-5 à la page 7-25.
E6014	Impossible de contrôler la viscosité	Vérifiez si les cartouches de solvant sont vides. Si c'est le cas, les remplacer. Si l'erreur persiste, consultez le manuel de maintenance, contactez votre technicien de maintenance agréé ou votre représentant de maintenance local.
E6015	Mauvaise buse	Arrêtez le jet. Vérifiez que la buse est correctement installée. Rincez la buse. Redémarrez le jet. Si le problème persiste, pensez à renouveler l'encre dans le réservoir. Si l'erreur persiste, consultez le manuel de maintenance, contactez votre technicien de maintenance agréé ou votre représentant de maintenance local.
E6016	Puce du lecteur au-dessus de la température	Arrêt matériel de l'amplificateur du mod. par surchauffe. Consultez le manuel d'entretien ou contactez votre ingénieur de maintenance qualifié ou le représentant de service local.
E6017	Erreur fatale : Pas de réponse de phase du firmware	Les données de la phase ne peuvent pas être obtenues pendant le démarrage. Rincez la buse. Nettoyez et séchez entièrement la tête d'impression. Si l'erreur persiste au bout de deux essais, reportez-vous au manuel de maintenance ou contactez votre technicien ou représentant de maintenance local.

Tableau 7-3 : Icônes d'erreur (Alarme) (suite)

Référence Erreur	Nom	Action pour remédier
E6021	Échec du déclenchement initial de la mise en phase.	Les données de la phase ne peuvent pas être obtenues pendant le démarrage. Rincez la buse. Nettoyez et séchez entièrement la tête d'impression. Si l'erreur persiste au bout de deux essais, reportez-vous au manuel de maintenance ou contactez votre technicien ou représentant de maintenance local.
E6022	Echec de la lecture de la modulation.	Erreur de matériel Consultez le manuel d'entretien ou contactez votre ingénieur de maintenance qualifié ou le représentant de service local.
E6023	Dépassement de capacité de mémoire de trames détecté !	Consultez le manuel d'entretien ou contactez votre ingénieur de maintenance qualifié ou le représentant de service local.
E6024	Erreur de valve	Erreur matérielle dans le circuit économiseur d'énergie de la valve. Consultez le manuel de maintenance ou contactez votre ingénieur ou représentant de maintenance agréé local.
E6025	Le réservoir ne se remplit pas.	Consultez le manuel d'entretien ou contactez votre ingénieur de maintenance ou le représentant de service local.
E6026	Encre insuffisante pour remplir le réservoir	Retirez la cartouche d'encre vide et insérez une nouvelle cartouche d'encre.
E6028	Le nouveau réservoir d'encre a une référence d'encre différente	Vérifiez que l'indication du type d'encre correspond à la cartouche d'encre insérée. Si vous utilisez un réservoir déjà installé, remplacez-le par la bonne cartouche d'encre. Si le type d'encre a changé, consultez le manuel de maintenance, contactez votre technicien de maintenance agréé ou votre représentant de maintenance local. Remarque : Si un nouveau réservoir d'encre a été installé, cette erreur sera présentée et une copie des paramètres du réservoir d'encre devra être effectuée.

Tableau 7-3 : Icônes d'erreur (Alarme) (suite)

Référence Erreur	Nom	Action pour remédier
E6029	Étalonnage EHT/HV requis	Vérifiez que la tête d'impression est propre et complètement sèche. Vérifiez que le manchon de la tête d'impression est en place et bien fixé. Saisissez le mot de passe requis. Étalonnez l'EHT/HV ou contactez votre ingénieur de maintenance qualifié ou le représentant de maintenance local.
E6064	Erreur de pompe	Consultez le manuel d'entretien ou contactez votre ingénieur de maintenance qualifié ou le représentant de service local.
E6089	Erreur d'alimentation de charge	Consultez le manuel d'entretien ou contactez votre ingénieur de maintenance qualifié ou le représentant de service local.
E6090	Anomalie de gouttière	Vérifiez que le flux d'encre circule et qu'il est aligné avec la gouttière. Dans le cas contraire, rincez la buse. Si le flux d'encre circule mais qu'il n'est pas aligné, suivez la procédure d'alignement. Si le flux d'encre circule dans la gouttière, renouvelez l'encre. Si le flux d'encre circule dans la gouttière mais que l'erreur persiste, il se peut que le capteur de la gouttière soit défectueux, ce qui nécessite de remplacer le support de la buse. Si le flux d'encre ne circule pas ou si le problème persiste, il se peut qu'un problème existe au niveau du cordon de liaison. Consultez à tout moment le manuel de maintenance ou contactez votre technicien ou représentant de maintenance local agréé.

Tableau 7-3 : Icônes d'erreur (Alarme) (suite)

Icônes d'avertissement

Erreur Référence	Nom	Action pour remédier
E6001	Système d'encrage non compatible	Si le mauvais type de réservoir d'encre est installé dans l'imprimante, l'opération ne pourra pas se poursuivre. Consultez le manuel d'entretien ou contactez votre ingénieur de maintenance qualifié ou le représentant de service local.
E6002	Expiration de la cartouche d'encre	Encre périmée. Insérez une nouvelle cartouche d'encre.
E6003	Cartouche de solvant périmée	Solvant périmé. Insérez une nouvelle cartouche de solvant.
E6039	Température de la tête trop élevée	La température mesurée à la tête d'impression se situe plus de 3 °C en dessous de la valeur de consigne. Consultez le manuel d'entretien ou contactez votre ingénieur de maintenance qualifié ou le représentant de service local.
E6040	Température de la tête trop faible	La température de la tête d'impression mesurée est de plus de 3 °C au dessus de la température cible. Consultez le manuel d'entretien ou contactez votre ingénieur de maintenance qualifié ou le représentant de service local.
E6041	TOF trop haut	La vitesse du jet mesurée est plus de 10 % au dessus de la vitesse prévue. Consultez le manuel d'entretien ou contactez votre ingénieur de maintenance qualifié ou le représentant de service local.
E6042	TOF trop bas	La vitesse du jet mesurée est plus de 10 % au dessus de la vitesse prévue. Consultez le manuel d'entretien ou contactez votre ingénieur de maintenance qualifié ou le représentant de service local.

Tableau 7-4 : Messages d'erreur

Erreur Référence	Nom	Action pour remédier
E6044	Capot de la tête retiré	Vérifiez l'installation du capot de la tête d'impression. Vérifiez que le capot de la tête d'impression est bien installé sur la tête d'impression et que la tête d'impression est insérée à fond dans le manchon. Vérifiez que l'aimant se trouve bien à l'extrémité du manchon. Le commutateur du capot peut être défectueux et devoir être remplacé. Consultez le manuel de maintenance ou contactez votre technicien ou représentant de maintenance local agréé.
E6045	Erreur de seuil de phase	L'imprimante ne peut pas avoir un profil de phase avec le seuil de phase réglé à la valeur minimum. Consultez le manuel d'entretien ou contactez votre ingénieur de maintenance qualifié ou le représentant de service local.
E6046	Viscosité de l'encre trop haute	Le point de consigne de pression pour une bonne vitesse est supérieur de plus de 0,1 bar à celui de la pression calculée. Consultez le manuel d'entretien ou contactez votre ingénieur de maintenance qualifié ou le représentant de service local.
E6047	Viscosité de l'encre trop basse	Le point de consigne de pression pour une bonne vitesse est supérieur de plus de 0,1 bar à celui de la pression calculée. Consultez le manuel d'entretien ou contactez votre ingénieur de maintenance qualifié ou le représentant de service local.
E6048	Pression trop haute	La pression actuelle est de plus de 0,2 supérieure à la pression prévue. Consultez le manuel d'entretien ou contactez votre ingénieur de maintenance qualifié ou le représentant de service local.
E6049	Pression trop faible	La pression réelle est inférieure de plus de 0,2 bar à la pression prévue. Consultez le manuel d'entretien ou contactez votre ingénieur de maintenance qualifié ou le représentant de service local.
E6050	Pas de cartouche d'encre	Pas de cartouche d'encre. Insérez une nouvelle cartouche d'encre.

Tableau 7-4 : Messages d'erreur (suite)

Erreur Référence	Nom	Action pour remédier
E6051	Mauvaise cartouche d'encre	La cartouche insérée dans le contenant de cartouche d'encre contient le mauvais type d'encre. La référence et le type de fluide doivent correspondre au module du réservoir d'encre. Ils peuvent être identifiés via les informations inscrites sur la puce de l'imprimante, en comparaison aux indications figurant sur l'étiquette de la cartouche d'encre. Si le problème persiste, consultez le manuel de maintenance, contactez votre technicien de maintenance agréé ou votre représentant de maintenance local.
E6053	Niveau bas de la cartouche d'encre	La cartouche d'encre est presque vide. Vérifiez qu'une cartouche d'encre pleine est disponible pour remplacer la cartouche actuelle si elle est vide.
E6054	Cartouche d'encre vide	Insérez une nouvelle cartouche d'encre. Le numéro de référence de l'encre est également affiché. Si le problème persiste ou si vous avez besoin de l'aide supplémentaire au dépannage, veuillez consulter le manuel d'entretien ou contactez votre ingénieur de maintenance qualifié ou le représentant de service local.
E6055	Insertions d'encre dépassées	La cartouche d'encre actuelle a été insérée plus de dix fois. Il est recommandé d'insérer une nouvelle cartouche d'encre pour préserver l'intégrité de la cartouche.
E6056	Pas de cartouche de solvant	Pas de solvant disponible en plus du module du corps de l'encre. Insérez une nouvelle cartouche de solvant.

Tableau 7-4 : Messages d'erreur (suite)

Erreur Référence	Nom	Action pour remédier
E6057	Mauvaise cartouche de solvant	La cartouche insérée dans le contenant de la cartouche de solvant contient le mauvais type de solvant. La référence et le type de fluide doivent correspondre au module du réservoir d'encre. Ils peuvent être identifiés via les informations inscrites sur la puce de l'imprimante, en comparaison aux indications figurant sur l'étiquette de la cartouche d'encre. Si le problème persiste, consultez le manuel de maintenance, contactez votre technicien de maintenance agréé ou votre représentant de maintenance local.
E6059	Niveau de la cartouche de solvant bas	La cartouche de solvant est presque vide. Vérifiez qu'une cartouche de solvant pleine est disponible pour remplacer la cartouche actuelle si elle est vide.
E6060	Cartouche de solvant vide	Insérez une nouvelle cartouche de solvant. Le numéro de référence du solvant est également affiché. Si le problème persiste ou si vous avez besoin de l'aide supplémentaire au dépannage, veuillez consulter le manuel d'entretien ou contactez votre ingénieur de maintenance qualifié ou le représentant de service local.
E6061	Nombre d'insertions de la cartouche de solvant dépassé	La cartouche de solvant actuelle a été insérée plus de dix fois. Il est recommandé d'insérer une nouvelle cartouche de solvant pour préserver l'intégrité de la cartouche
E6062	Niveau du corps de l'encre haut	Le niveau d'encre dans le module du réservoir d'encre est très élevé. Vérifiez que l'imprimante est bien parallèle au sol. Si l'imprimante est d'aplomb et que l'avertissement est toujours affiché, retirez un peu d'encre du réservoir, consultez le manuel de maintenance ou contactez votre technicien ou représentant de maintenance local agréé.

Tableau 7-4 : Messages d'erreur (suite)

Erreur Référence	Nom	Action pour remédier
E6063	Niveau du corps de l'encre bas	Vérifier si la cartouche d'encre est vide. Insérez une nouvelle cartouche d'encre. Si une cartouche d'encre vide est remplacée par une pleine pendant que le jet est en service, l'imprimante ajustera automatiquement le niveau de l'encreur. Si le problème persiste ou si vous avez besoin de l'aide supplémentaire au dépannage, veuillez consulter le manuel d'entretien ou contactez votre ingénieur de maintenance qualifié ou le représentant de service local.
E6065	Entretien imminent de l'encreur (il reste 0,5 %)	Le module du réservoir d'encre approche de sa durée limite d'utilisation. 0,5 % restant. Il est fortement recommandé de commander au plus vite un nouveau réservoir ou une pompe neuve. Consultez le manuel d'entretien ou contactez votre ingénieur de maintenance qualifié ou le représentant de service local. Consulter le Tableau 7-5 à la page 7-25.
E6066	Pompe RPM proche du maximum	La pompe approche du nombre maximal de tours/min et la pression est faible. Consultez le manuel d'entretien ou contactez votre ingénieur de maintenance qualifié ou le représentant de service local.
E6067	Coffret chaud	La température du compartiment des composants électroniques dépasse les 70 °C. Consultez le manuel d'entretien ou contactez votre ingénieur de maintenance qualifié ou le représentant de service local.
E6068	Détecteur de produit trop proche de la tête d'impression	Vérifiez que la distance entre la tête d'impression et le détecteur de produit est correcte par rapport aux paramètres de ligne, et agrandissez l'écart ou ajustez le produit au besoin. Si le problème persiste ou si vous avez besoin de l'aide supplémentaire au dépannage, veuillez consulter le manuel d'entretien ou contactez votre ingénieur de maintenance qualifié ou le représentant de service local.

Tableau 7-4 : Messages d'erreur (suite)

Erreur Référence	Nom	Action pour remédier
E6069	Espace entre les impressions trop court	L'intervalle entre les impression est trop court. Consultez le manuel d'entretien ou contactez votre ingénieur de maintenance qualifié ou le représentant de service local.
E6070	Chevauchement de l'impression	L'impression a démarré avant la fin de l'impression en cours. Consultez le manuel d'entretien ou contactez votre ingénieur de maintenance qualifié ou le représentant de service local.
E6071	Pas le temps de mettre en phase	Vérifiez que le détecteur de produit et la tête d'impression sont bien positionnés. Consultez le manuel d'entretien ou contactez votre ingénieur de maintenance qualifié ou le représentant de service local.
E6072	Pas de temps pour TOF	L'imprimante ne parvient pas à atteindre une vitesse réelle et ne peut donc pas effectuer le contrôle de vitesse TOF. Vérifiez que le détecteur de produit et la tête d'impression sont bien positionnés. Consultez le manuel de maintenance ou contactez votre ingénieur de maintenance qualifié ou le représentant de maintenance local.
E6073	Trop grande vitesse	La vitesse de ligne dépasse la trame (matrice) actuelle de l'imprimante pour atteindre la largeur d'impression demandée. Si la largeur d'impression ne convient pas, consultez le manuel de maintenance, contactez votre technicien de maintenance agréé ou votre représentant de maintenance local.
E6074	File de produit trop profonde	Trop de produits sont présents entre le détecteur et la tête d'impression. Consultez le manuel d'entretien ou contactez votre ingénieur de maintenance qualifié ou le représentant de service local.
E6075	Pas de paramètres d'encre valides	Consultez le manuel d'entretien ou contactez votre ingénieur de maintenance qualifié ou le représentant de service local.

Tableau 7-4 : Messages d'erreur (suite)

Erreur Référence	Nom	Action pour remédier
E6076	Mise à jour du coefficient de l'encre possible	Consultez le manuel d'entretien ou contactez votre ingénieur de maintenance qualifié ou le représentant de service local.
E6077	La connexion USB n'est pas possible actuellement	Le lecteur USB externe en demande plus. Insérez un autre type de dispositif USB externe. Si le problème persiste ou pour tout dépannage supplémentaire, veuillez consulter le manuel de maintenance, contacter votre technicien de maintenance qualifié ou le représentant de maintenance local.
E6078	Erreur potentielle au niveau du réchauffeur de tête (ou anomalie thermique)	Consultez le manuel d'entretien ou contactez votre ingénieur de maintenance qualifié ou le représentant de service local.
E6079	Réservoir non rempli	Niveau du réservoir d'encre toujours faible après 5 tentatives d'ajout d'encre. Consultez le manuel d'entretien ou contactez votre ingénieur de maintenance qualifié ou le représentant de service local.
E6080	Dépassement DAC	Erreur matérielle (convertisseur numérique - analogique). Consultez le manuel d'entretien ou contactez votre ingénieur de maintenance qualifié ou le représentant de service local.
E6081	Erreurs DAC	Erreur matérielle (convertisseur numérique - analogique). Consultez le manuel d'entretien ou contactez votre ingénieur de maintenance qualifié ou le représentant de service local.
E6082	DAC de charge non remis à zéro	Erreur matérielle (convertisseur numérique - analogique). Consultez le manuel d'entretien ou contactez votre ingénieur de maintenance qualifié ou le représentant de service local.

Tableau 7-4 : Messages d'erreur (suite)

Erreur Référence	Nom	Action pour remédier
E6083	Impossible de compenser la longueur de jet	Le délai d'impression est trop court. Un réglage de la position de la tête d'impression et de la distance du jet peut résoudre ce problème. Si le problème persiste ou pour tout dépannage supplémentaire, veuillez consulter le manuel de maintenance ou contacter votre technicien ou représentant de maintenance local.
E6086	Création d'un catalogue de trames	Le logiciel est occupé. Remplacement de la trame en cours, impression impossible. Attendez que le remplacement de la trame soit terminé. Si le problème persiste ou si vous avez besoin de l'aide supplémentaire au dépannage, veuillez consulter le manuel d'entretien ou contactez votre ingénieur de maintenance qualifié ou le représentant de service local.
E6087	Nom de Trame ou Famille de Trame Incorrects	Tableau de trame demandé non chargé dans le système. Consultez le manuel d'entretien ou contactez votre ingénieur de maintenance qualifié ou le représentant de service local.
E6091	Détecteur du capot de la tête d'impression désactivé	Le détecteur de la tête d'impression est activé par défaut. Si cet avertissement s'affiche, la détection a été désactivée. Veuillez procéder avec prudence.
E6093	Erreur de détection de la sonde de niveau bas du réservoir d'encre	Si le problème persiste ou si vous avez besoin de l'aide supplémentaire au dépannage, veuillez consulter le manuel d'entretien ou contactez votre ingénieur de maintenance qualifié ou le représentant de service local.
E6094	Erreur de détection de la sonde de niveau intermédiaire du réservoir d'encre	Si le problème persiste ou si vous avez besoin de l'aide supplémentaire au dépannage, veuillez consulter le manuel d'entretien ou contactez votre ingénieur de maintenance qualifié ou le représentant de service local.
E6095	Erreur de détection de la sonde de niveau élevé du réservoir d'encre	Si le problème persiste ou si vous avez besoin de l'aide supplémentaire au dépannage, veuillez consulter le manuel d'entretien ou contactez votre ingénieur de maintenance qualifié ou le représentant de service local.

Tableau 7-4 : Messages d'erreur (suite)

Erreur Référence	Nom	Action pour remédier
E6096	Erreur de détection de la sonde de gouttière	Si le problème persiste ou si vous avez besoin de l'aide supplémentaire au dépannage, veuillez consulter le manuel d'entretien ou contactez votre ingénieur de maintenance qualifié ou le représentant de service local.
E6097	Impression manquée (détecteur de produit trop proche de la tête d'impression)	Impression manquée car le détecteur de produit est trop proche de la tête d'impression. Vérifiez que la distance entre la tête d'impression et le détecteur de produit est correcte par rapport aux paramètres de ligne, et agrandissez l'écart ou ajustez le produit au besoin. En présence d'un bouton Effacer, vous pourrez effacer cette erreur et reprendre l'impression. En l'absence de bouton Effacer, naviguez vers <i>Outils > Diagnostics > Tête d'impression > Effacer les erreurs et les avertissements</i> . Si l'avertissement s'affiche toujours, redémarrez l'imprimante. Si le problème persiste ou si vous avez besoin de l'aide supplémentaire au dépannage, veuillez consulter le manuel d'entretien ou contactez votre ingénieur de maintenance qualifié ou le représentant de service local.
E6098	Impression manquée (Espace entre les impressions trop court)	Impression manquée car l'espace entre les impressions est trop court. En présence d'un bouton Effacer, vous pourrez effacer cette erreur et reprendre l'impression. En l'absence de bouton Effacer, naviguez vers <i>Outils > Diagnostics > Tête d'impression > Effacer les erreurs et les avertissements</i> . Si l'avertissement s'affiche toujours, redémarrez l'imprimante. Si le problème persiste ou si vous avez besoin de l'aide supplémentaire au dépannage, veuillez consulter le manuel d'entretien ou contactez votre ingénieur de maintenance qualifié ou le représentant de service local.

Tableau 7-4 : Messages d'erreur (suite)

Erreur Référence	Nom	Action pour remédier
E6099	Impression manquée (Superposition d'impressions)	L'impression a échoué car elle a démarré avant la fin de l'impression en cours. En présence d'un bouton Effacer, vous pourrez effacer cette erreur et reprendre l'impression. En l'absence de bouton Effacer, naviguez vers <i>Outils > Diagnostics > Tête d'impression > Effacer les erreurs et les avertissements</i> . Si l'avertissement s'affiche toujours, redémarrez l'imprimante. Si le problème persiste ou si vous avez besoin de l'aide supplémentaire au dépannage, veuillez consulter le manuel d'entretien ou contactez votre ingénieur de maintenance qualifié ou le représentant de service local.
E6100	Impression manquée (file de produits trop longue)	Impression manquée car trop de produits sont présents entre le détecteur et la tête d'impression. En présence d'un bouton Effacer, vous pourrez effacer cette erreur et reprendre l'impression. En l'absence de bouton Effacer, naviguez vers <i>Outils > Diagnostics > Tête d'impression > Effacer les erreurs et les avertissements</i> . Si l'avertissement s'affiche toujours, redémarrez l'imprimante. Si le problème persiste ou si vous avez besoin de l'aide supplémentaire au dépannage, veuillez consulter le manuel d'entretien ou contactez votre ingénieur de maintenance qualifié ou le représentant de service local.
E6107	Le module de la valve doit bientôt être remplacé.	Consultez le manuel d'entretien ou contactez votre ingénieur de maintenance qualifié ou le représentant de service local.
E6108	Le module de la valve doit être remplacé.	Consultez le manuel d'entretien ou contactez votre ingénieur de maintenance qualifié ou le représentant de service local.
E6109	Mémoire système insuffisante	Consultez le manuel d'entretien ou contactez votre ingénieur de maintenance qualifié ou le représentant de service local.
E6110	Cartouche d'encre non installée	Pas de cartouche d'encre. Insérez une nouvelle cartouche d'encre.

Tableau 7-4 : Messages d'erreur (suite)

Erreur Référence	Nom	Action pour remédier
E6115	Impression interrompue	Vérifiez l'état de l'imprimante et de la ligne. En l'absence d'erreur, activez l'impression.
E6116	Viscosité non étalonnée	Consultez le manuel d'entretien ou contactez votre ingénieur de maintenance qualifié ou le représentant de service local.
E6127	Vidage de la mémoire interne disponible en cas de panne	Le processeur interne de l'imprimante vient de récupérer d'une erreur sérieuse. Pour connaître les détails de cette panne, veuillez contacter votre technicien ou représentant de maintenance local agréé, qui pourra vous aider à récupérer ces informations.

Tableau 7-4 : Messages d'erreur (suite)

Durée de vie de l'encreur

Videojet 1550	12000 heures
---------------	--------------

Tableau 7-5 : Durée de vie de l'encreur

Messages d'erreur

Les messages d'erreur sont affichés sur la barre d'état du haut. Ces messages sont organisés par priorité de sorte que si plus d'une erreur existe, seul le message d'erreur le plus sérieux sera affiché sur la barre d'état supérieure. Tous les messages d'alerte et d'avertissement sont listés dans la page correspondante (accessible en appuyant sur la barre d'état).

Écran Diagnostiques

L'écran de diagnostic indique la valeur actuelle des différents paramètres pour vous aider à dépanner l'imprimante. Consulter « Utiliser les diagnostics », page 5-12.



Figure 7-8 : Écran Diagnostiques

Spécifications

A

Spécifications électriques

Les spécifications électriques de l'imprimante sont indiquées ci-après Tableau A-1.

Tension	De 100 V ca. à 240 V ca.
Fréquence	De 50 Hz à 60 Hz
Consommation d'énergie	120 watts, maximum

Tableau A-1 : Spécifications électriques

Poids

Les spécifications sur le poids sec de l'imprimante sont indiquées ci-après Tableau A-2.

Poids sec	22 kg
-----------	-------

Tableau A-2 : Spécifications sur le poids

Dimensions

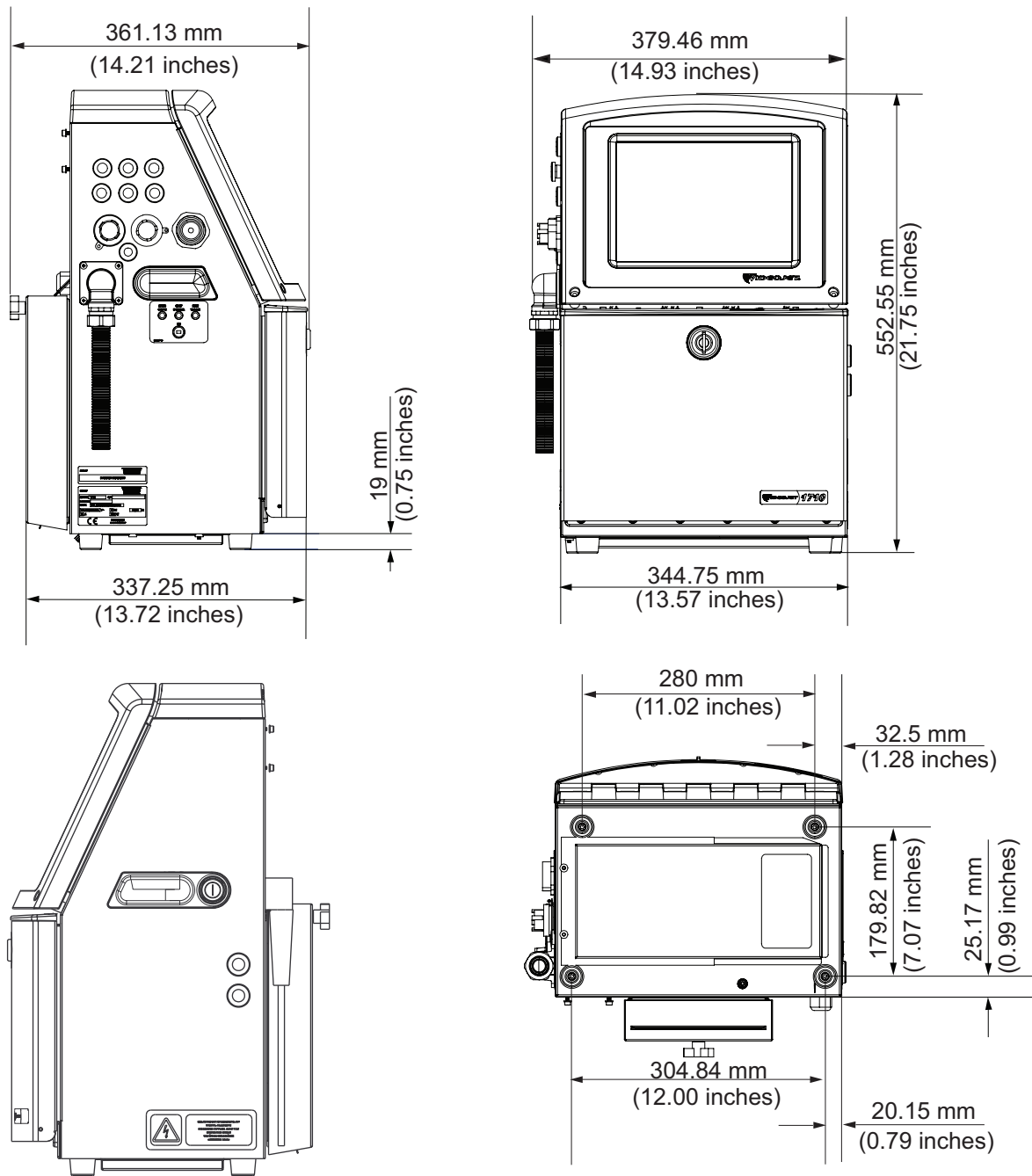

Figure A-1 : Dimensions de l'imprimante

Coffret	Largeur	345 mm
	Hauteur	553 mm
	Profondeur	361 mm
Tête d'impression	Diamètre	Ø41,3 mm
	Diamètre de l'orifice de la buse	60 et 70 microns
Longueur du cordon de liaison	Videojet 1550 3 mètres (standard) 6 mètres (en option)	3 ou 6 mètres

Tableau A-3 : Dimensions de l'imprimante

Accessoires facultatifs

Support d'imprimante mobile

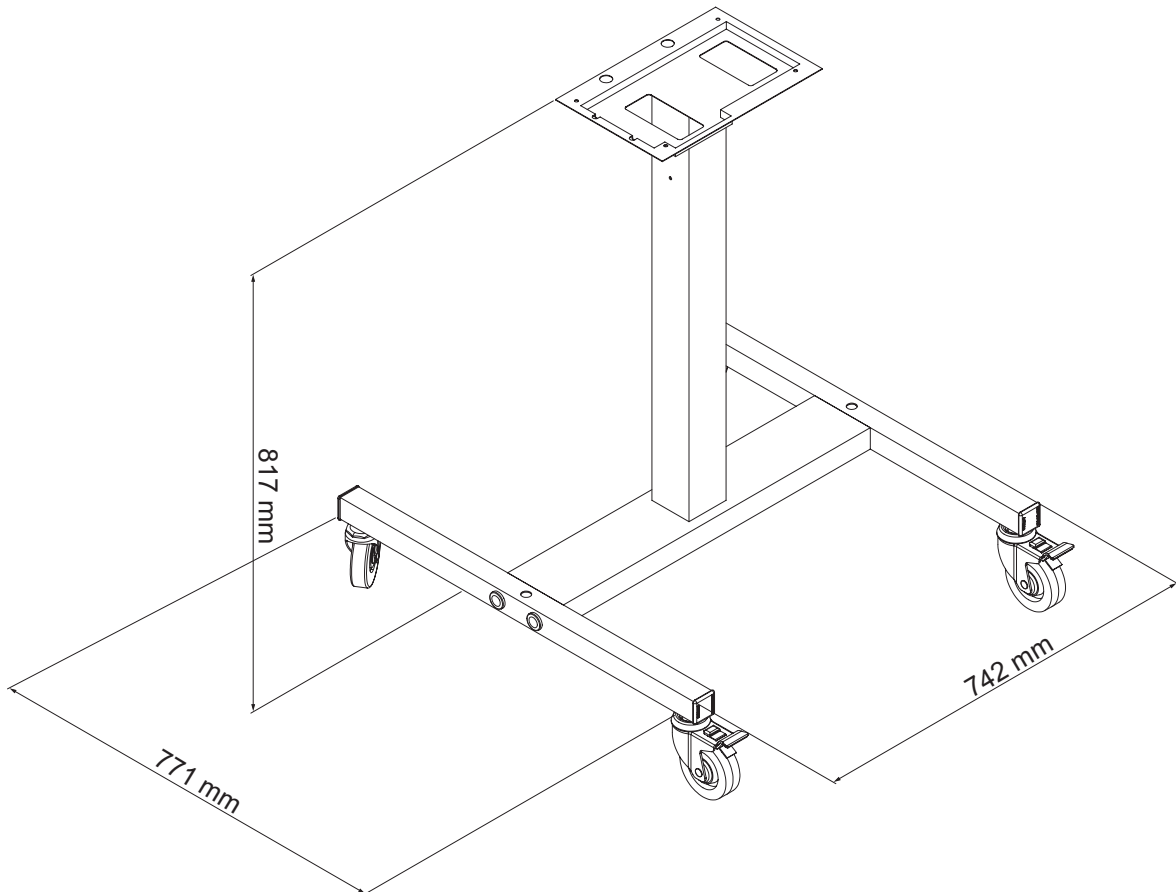

Figure A-2 : Dimensions du support d'imprimante mobile

Support d'imprimante fixe

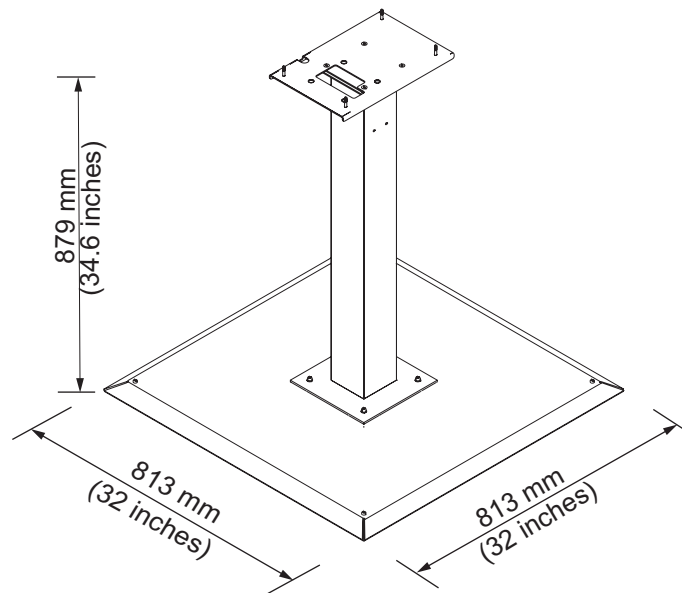

Figure A-3 : Support d'imprimante fixe

Support de tête d'impression

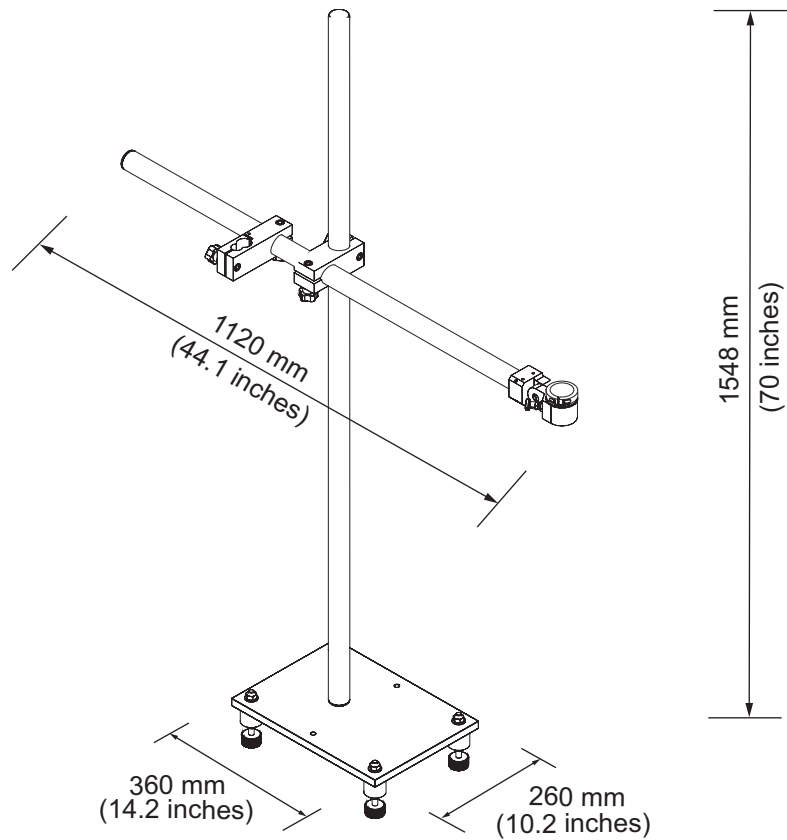

Figure A-5 : Support de tête d'impression

Spécifications environnementales

Les spécifications électriques de l'imprimante sont indiquées dans Tableau A-4

Température de fonctionnement	De 5 °C à 45 °C (de 41 °F à 113 °F)*
Taux de changement de la température ambiante	10 °C (18 °F) par heure maximum
Humidité relative	De 0 % à 90 % sans condensation*
Température de stockage	55 °C à 50 °C (de 41 °F à 122 °F) dans l'emballage d'origine
Indice de protection industrielle	IP55 est standard pour et IP65 est en option pour Videojet 1550.

Tableau A-4 : Spécifications environnementales

***Remarque :** Lorsque l'imprimante est utilisée dans un environnement à humidité élevée, ou avec certaines encres (notamment les encres sensibles à l'eau), des dispositifs de dessiccation de l'air ou d'autres systèmes pourront être nécessaires. Contactez le service après-vente de Videojet Technologies Inc. au 800-843-3610 (États-Unis uniquement) ou contactez votre représentant local Videojet Technologies Inc. pour plus d'informations.

Capacité de l'encre et du solvant

La capacité de l'encre et du solvant de l'imprimante est indiquée ci-après Tableau A-5.

Cartouche d'encre	750 millilitres
Cartouche de solvant	750 millilitres

Tableau A-5 : Capacité de l'encre et du solvant

Remarque : Le circuit d'encre installable sur la paroi n'est pas disponible pour les imprimantes Videojet 1650.

Hauteur d'impression

La hauteur minimum et maximum du message de la matrice de l'impression est indiquée ci-après Tableau A-6.

2 mm	Minimum
12 mm	Maximum

Tableau A-6 : Hauteur d'impression

Caractéristiques des polices et vitesses d'impression linéaire

Les caractéristiques des polices et les vitesses d'impression pour les buses de 60 à 70 microns sont indiquées dans Tableau A-7.

Remarque : La valeur optimale est de 11 mm. La plage de réglage est entre 5 et 15 mm.

Remarque : Les vitesses d'impression linéaire énoncées dans le Tableau A-7 s'appliquent uniquement en 60 ppp.

Remarque : Ce tableau contient les spécifications de polices pour Videojet 1550.

	Hauteur	Largeur	Vitesses de calibration			
			70 microns		60 microns	
			pied/min	m/min	pied/min	m/min
1	5	5	914	279	914	279
1	7	4	960	293	960	293
1	7	5	800	244	800	244
1	9	7	356	108	356	108
1	12	9	256	78	256	78
1	16	10	200	61	194	59
1	24	16	96	29	96	29
1	34	25	53	16	56	17
2	5	5	256	78	256	78
2	7	4	240	73	320	98
2	7	5	200	61	267	81
2	9	7	119	36	125	38
2	12	9	85	26	85	26
2	16	10	53	16	56	17
3	5	5	119	36	125	38
3	7	4	108	33	108	33
3	7	5	90	27	90	27
3	9	7	53	16	56	17
4	5	5	85	26	85	26
4	7	4	64	20	67	20
4	7	5	53	16	56	17
5	5	5	53	16	56	17

Tableau A-7 : Vitesses d'impression linéaire

Spécifications code-barres

Les types de codes-barres disponibles sont présentés au Tableau A-8.

Remarque : Les spécifications de code-barres et la matrice de données sont listées dans les Tableau A-8 et Tableau A-9. Les code-barres fonctionnent ligne par ligne en fonction de la hauteur sélectionnée à 60 ppp. Ceci n'est disponible qu'auprès de CLARiSOFT®.

Type de code-barres
UPCA
UPCE
EAN8
EAN13
Code 128 (A, B et C)
UCC/EAN 128
2 de 5l
Code 39
Matrice de données 2D
Matrice de données 2D rectangulaire (*GS1)

Tableau A-8 : Matrice de codes-barres

Matrice de données
10 x 10
12 x 12
14 x 14
16 x 16
18 x 18
20 x 20
22 x 22
24 x 24

Tableau A-9 : Tailles des codes de matrice de données

Matrice de données
26 x 26
32 x 32
8 x 18
8 x 32
12 x 26
12 x 36
16 x 36
16 x 48

Tableau A-9 : Tailles des codes de matrice de données (suite)

Remarque : Il est recommandé d'utiliser la buse de 60 microns pour imprimer des codes de matrice de données de hauteur 16 ou plus.

Glossaire

Arrêt propre

La procédure d'arrêt propre permet de prendre le temps nécessaire pour éliminer l'encre du distributeur et de la buse avant l'arrêt du jet d'encre. L'action évite les dépôts d'encre sur la tête d'impression. Une imprimante propre fonctionne correctement sur des périodes de temps plus importantes.

Arrêt rapide

L'arrêt rapide est utilisé si la machine doit rester éteinte moins de 30 minutes. Ce type de mode d'arrêt de l'imprimante est utilisé où la buse est pleine d'encre.

Buse

L'encre est amenée à l'assemblage de la buse et passe par un petit trou. Le corps de la buse vibre de façon à casser le jet d'encre pour le transformer en un flux continu de petites gouttes d'encre.

Cellule photoélectrique

Un commutateur activé par une lumière utilisé pour détecter la présence du produit pour lancer l'impression.

Champs d'utilisateur

Un champ d'utilisateur est inséré dans un message. Le champ d'utilisateur est copié dans le message pendant l'impression uniquement, ainsi le champ d'utilisateur inclut les nouvelles mises à jour. (Par exemple, la date limite).

CIJ

Dans la technologie de jet d'encre en continu CIJ (Continuous Ink Jet), un flux d'encre ininterrompu est dissocié en gouttelettes qui sont dispersées par un déflecteur de façon à former des caractères et des images sur le support d'impression.

Compteur de lots/produits

Compteur affichant le nombre d'impressions dans le lot ou le produit.

Délai du produit

La temporisation produit est le temps qui s'écoule entre l'activation de la cellule photoélectrique et le début de l'impression du message.

Démarrage propre

Le démarrage propre est une séquence de démarrage d'impression qui évite toute éclaboussure d'encre et toute pulvérisation pendant le démarrage. La séquence de démarrage est utilisée si l'arrêt du nettoyage est utilisé plus tôt pour arrêter l'impression.

Démarrage rapide

Un démarrage rapide est utilisé si la machine est éteinte depuis moins de 30 minutes uniquement. Le mode démarrage de l'imprimante est utilisée où la buse n'est pas nettoyée.

Disponibilité

Période pendant laquelle un équipement est prêt à être utilisé au besoin dans le cadre de la production.

Ecran WYSIWYG

Acronyme anglais de What You See Is What You Get utilisé en informatique pour définir un système dans lequel un contenu édité à l'écran est reproduit de façon tout à fait similaire sur le périphérique de sortie (dans le cas présent, les caractères et les images imprimés sur le support).

Encodeur

Capteur détectant les variations de la vitesse de défilement des produits et permettant à l'imprimante d'ajuster la largeur d'impression en conséquence.

Gouttière

L'encre n'est pas utilisée par la tête d'impression et revient grâce à la goutte.

Icône

Un symbole graphique utilisé pour représenter l'état d'une imprimante ou une erreur.

Jet de lavage

Utilisez un produit de nettoyage pour nettoyer la tête d'impression et éliminer le dépôt d'encre résiduel.

LCD

Un afficheur LCD est un dispositif mince et plat utilisant un certain nombre de pixels de couleur ou monochromes alignés devant une source de lumière ou un réflecteur.

LED

Une LED (diode électroluminescente) est un semi-conducteur qui émet une lumière visible lorsqu'un courant électrique le traverse.

Jeu de caractères

Les jeux de caractères combinent divers alphabets dans différentes langues ainsi que des caractères spéciaux. Ils sont programmés dans l'imprimante.

Mise en phase

Le système de contrôle du microprocesseur de l'imprimante surveille les données à partir du détecteur de phase. Ces informations permettent d'assurer la synchronisation entre l'application de la charge électrique aux gouttelettes d'encre et leur séparation.

Paramètres

Les réglages qui sont appliqués au message imprimé. Par exemple, la largeur de ce message.

Plaques d'évacuation

La plaque défecteur crée un champ à haute tension à l'intérieur de la tête d'impression. Le champ haute tension disperse les gouttelettes d'encre pour réaliser l'impression. Vous pouvez changer le voltage sur le plateau d'évacuation pour contrôler la hauteur du caractère.

RS -232

Des normes de communication de données de série qui permettent la communication entre l'imprimante et d'autres dispositifs.

Satellites

Petites gouttes d'encre additionnelles dans le flux d'encre occasionnées par un réglage de modulation incorrect.

Sélection de message

La méthode pour sélectionner le message à partir d'une source externe et non grâce à un clavier. Une source externe comme un PLC (Programme logique avec contrainte) ou une boîte de basculement.

Substrat

La surface du produit où se trouve l'impression.

Tunnel de

La charge électrique qui est appliquée à de petites gouttes d'encre. La valeur de charge appliquée dépend de la destination de la goutte sur le support d'impression.

Valve

Composant hydraulique de l'imprimante contrôlant le flux d'encre interne.